

Technische Daten.

Der neue BMW i3.



		BMW i3	BMW i3 mit Range Extender
Karosserie			
Bauart		CFK Passagierzelle, Aluminium Chassis	
Türen / Sitzplätze		5 / 4	5 / 4
Länge	mm	4011	4011
Breite	mm	1775	1775
Höhe (mit Dachfinne)	mm	1598	1598
Radstand	mm	2570	2570
Wendekreis	m	9,86	9,86
Überhang vorne / hinten	mm / mm	715 / 726	715 / 726
Bodenfreiheit	mm	139	139
Gepäckraumvolumen	Liter	260 – 1100	260 – 1100
Tankinhalt	Liter	–	9
Leergewicht nach DIN/EU	kg	1245 / 1320	1365 / 1440
Zul. Gesamtgewicht / Zuladung	kg / kg	1670 / 425	1760 / 395
Achslastverteilung (leer)	% v / h	47 / 53	44 / 56
Luftwiderstand (C _x x A)	– / m ²	0,29 x 2,38	0,30 x 2,38
Elektromotor			
Bauart		BMW eDrive Technologie: Hybrid-Synchronmotor mit integrierter Leistungselektronik, Ladegerät und Generatorfunktion zur Rekuperation	
Spitzenleistung	kW (PS)	125 (170)	125 (170)
Nennleistung bei Drehzahl	kW (PS) / min ⁻¹	75 (102) / 4800	75 (102) / 4800
Drehmoment bei Drehzahl	Nm / min ⁻¹	250 / 0	250 / 0
Rekuperationsleistung	kW	bis 50	bis 50
Hochvoltspeicher			
Nominalspannung	V	353	353
Batteriekapazität	Ah	94	94
Energiegehalt (brutto/netto)	kWh	33,2 / 27,2	33,2 / 27,2
Speichertechnik		Lithium-Ionen	Lithium-Ionen
Verbrennungsmotor			
Motorbauart / Zyl. / Ventile pro Zyl.		–	Reihenmotor / 2 / 4
Hubraum	cm ³	–	647
Hub / Bohrung	mm/mm	–	66 / 79
Leistung bei Drehzahl	kW (PS) / min ⁻¹	–	28 (38) / 5000
Drehmoment / bei Drehzahl	Nm / min ⁻¹	–	56 / 4500
Verdichtung / Mögl. Kraftstoff (Empfehlung)	:1/–	–	10,6 / ROZ87-98 (ROZ95)
Abgasnorm / Kraftstoff		Elektrofahrzeug	EU6
Fahrwerk			
Antriebskonzept		Hinterradantrieb	
Vorderradaufhängung		Eingelenk McPherson Federbein-Achse mit Bremsnickausgleich, Aluminium	
Hinterradaufhängung		Fünf-Lenker-Achse mit direkter Drive-Modul Anbindung, Aluminium	
Reifen vorne / hinten		155/70 R19 / 155/70 R19	155/70 R19 / 175/60 R19
Felgen vorne / hinten		5J x 19 LM / 5J x 19 LM	5J x 19 LM / 5,5J x 19 LM
Lenkung			
		El. Zahnstangenlenkung (EPS), Übersetzung 14:1	
Bremsen			
		Scheiben belüftet vorne / hinten	
Getriebe			
		Automatikgetriebe, einstufig mit fester Übersetzung 9,665:1	

		BMW i3	BMW i3 mit Range Extender
Fahrleistungen			
Leistungsgewicht (DIN)	kg / kW	10,0	10,9
Beschleunigung 0–100 km/h	s	7,3	8,1
0–60 km/h	s	3,8	4,0
80–120 km/h	s	5,1	5,7
Höchstgeschwindigkeit	km/h	150	150
Reichweite			
Reichweite im Alltagsbetrieb***	km	bis 200	bis 330
elektrische Reichweite im EU-Zyklus (Fahrmodus Comfort)*			
mit Felgen 5J x 19 vorn und 5J x 19 bzw. 5,5J x 19 hinten, Reifen 155/70 R19 vorn und 155/70 R19 bzw. 175/60 R19 hinten	km	300	235
mit Felgen 5J x 20 vorn und 5,5J x 20 hinten, Reifen 155/60 R20 vorn und 175/55 R20 hinten	km	290	225
elektrische Reichweite im WLTP-Zyklus (Fahrmodus Comfort)**	km	235 – 255	190 – 200
Ladezeiten (für 80 % Ladung)			
		~39 min an 50 kW Gleichstrom; ~ 11.00 h an Haushaltssteckdose (10A / 240V) ~ 7:30 h an BMW i Wallbox (3,7 kW / 16 A) ~ 3:45 h an BMW i Wallbox (7,4 kW / 32 A, 1-phasig) ~ 2:45 h an BMW i Wallbox (11 kW / 16 A, 3-phasig)	
Verbrauch im EU-Zyklus*			
Strom			
mit Felgen 5J x 19 vorn und 5J x 19 bzw. 5,5J x 19 hinten, Reifen 155/70 R19 vorn und 155/70 R19 bzw. 175/60 R19 hinten	kWh / 100 km	13,1	11,5
mit Felgen 5J x 20 vorn und 5,5J x 20 hinten, Reifen 155/60 R20 vorn und 175/55 R20 hinten	kWh / 100 km	13,6	11,9
Kraftstoff / CO2*			
mit Felgen 5J x 19 vorn und 5J x 19 bzw. 5,5J x 19 hinten, Reifen 155/70 R19 vorn und 155/70 R19 bzw. 175/60 R19 hinten	l/100 km / g/km	0	0,6 / 13
mit Felgen 5J x 20 vorn und 5,5J x 20 hinten, Reifen 155/60 R20 vorn und 175/55 R20 hinten	l/100 km / g/km	0	0,6 / 14

Technische Daten gültig für ACEA Märkte/Zulassungsrelevante Daten teilweise nur für Deutschland (Gewichte)

* Verbrauchs- und Emissionswerte sowie Reichweiten gemäß NEFZ-Testzyklus, abhängig vom gewählten Reifenformat.

** Reichweiten gemäß WLTP-Testzyklus, abhängig vom gewählten Reifenformat und Ausstattungsniveau.

*** Werte gemäß BMW Reichweitenmessungen im Alltagsbetrieb bei Stadt-Fahrprofil, 20 ° Außentemperatur, Heizung/Klimatisierung, Vortemperierung, Fahrmodus COMFORT. Reichweite abhängig von unterschiedlichen Faktoren, insbesondere: persönlicher Fahrstil, Streckenbeschaffenheit, Außentemperatur, Vortemperierung.

Bei allen Angaben über Fahrleistungen, Verbrauch, Emissionen und Reichweite handelt es sich um vorläufige Werte.

Weitere Informationen zum offiziellen Kraftstoffverbrauch, den offiziellen spezifischen CO₂-Emissionen und dem Stromverbrauch neuer Personenkraftwagen können dem „Leitfaden über Kraftstoffverbrauch, die CO₂-Emissionen und den Stromverbrauch neuer Personenkraftwagen“ entnommen werden, der an allen Verkaufsstellen, bei der Deutschen Automobil Treuhand GmbH (DAT), Hellmuth-Hirth-Str. 1, 73760 Ostfildern-Scharnhausen und unter <http://www.dat.de/angebote/verlagsprodukte/leitfaden-kraftstoffverbrauch.html> erhältlich ist. LeitfadenCO₂ (PDF – 2,7 MB)

Der neue BMW i3s.

		BMW i3s	BMW i3s mit Range Extender
Karosserie			
Bauart		CFK Passagierzelle, Aluminium Chassis	
Türen / Sitzplätze		5 / 4	5 / 4
Länge	mm	4006	4006
Breite	mm	1791	1791
Höhe (mit Dachfinne)	mm	1590	1590
Radstand	mm	2570	2570
Wendekreis	m	10,31	10,31
Überhang vorne / hinten	mm / mm	714 / 722	714 / 722
Bodenfreiheit	mm	131	131
Gepäckraumvolumen	Liter	260 – 1100	260 – 1100
Tankinhalt	Liter	–	9
Leergewicht nach DIN/EU	kg	1265 / 1340	1385 / 1460
Zul. Gesamtgewicht / Zuladung	kg / kg	1700 / 425	1780 / 380
Achslastverteilung (leer)	% v / h	47 / 53	44 / 56
Luftwiderstand (C _x x A)	– / m ²	0,32 x 2,41	0,33 x 2,41
Elektromotor			
Bauart		BMW eDrive Technologie: Hybrid-Synchronmotor mit integrierter Leistungselektronik, Ladegerät und Generatorfunktion zur Rekuperation	
Spitzenleistung	kW (PS)	135 (184)	135 (184)
Nennleistung bei Drehzahl	kW (PS) / min ⁻¹	75 (102) / 4800	75 (102) / 4800
Drehmoment bei Drehzahl	Nm / min ⁻¹	270 / 0	270 / 0
Rekuperationsleistung	kW	bis 50	bis 50
Hochvoltspeicher			
Nominalspannung	V	353	353
Batteriekapazität	Ah	94	94
Energiegehalt (brutto/netto)	kWh	33,2 / 27,2	33,2 / 27,2
Speichertechnik		Lithium-Ionen	Lithium-Ionen
Verbrennungsmotor			
Motorbauart / Zyl. / Ventile pro Zyl.		–	Reihenmotor / 2 / 4
Hubraum	cm ³	–	647
Hub / Bohrung	mm/mm	–	66 / 79
Leistung bei Drehzahl	kW (PS) / min ⁻¹	–	28 (38) / 5000
Drehmoment / bei Drehzahl	Nm / min ⁻¹	–	56 / 4500
Verdichtung / Mögl. Kraftstoff (Empfehlung)	:1/–	–	10,6 / ROZ87-98 (ROZ95)
Abgasnorm / Kraftstoff		Elektrofahrzeug	EU6
Fahrwerk			
Antriebskonzept		Hinterradantrieb	
Vorderradaufhängung		Eingelenk McPherson Federbein-Achse mit Bremsnickausgleich, Aluminium	
Hinterradaufhängung		Fünf-Lenker-Achse mit direkter Drive-Modul Anbindung, Aluminium	
Reifen vorne / hinten		175/55 R20 / 195/50 R20	175/55 R20 / 195/50 R20
Felgen vorne / hinten		5,5J x 20 LM / 6J x 20 LM	5,5J x 20 LM / 6J x 20 LM
Lenkung			
		El. Zahnstangenlenkung (EPS), Übersetzung 14:1	
Bremsen			
		Scheiben belüftet vorne / hinten	
Getriebe			
		Automatikgetriebe, einstufig mit fester Übersetzung 9,665:1	

		BMW i3s	BMW i3s mit Range Extender
Fahrleistungen			
Leistungsgewicht (DIN)	kg / kW	9,4	10,3
Beschleunigung 0–100 km/h	s	6,9	7,7
0–60 km/h	s	3,7	4,0
80–120 km/h	s	4,3	4,8
Höchstgeschwindigkeit	km/h	160	160
Reichweite			
Reichweite im Alltagsbetrieb***	km	bis 200	bis 330
elektrische Reichweite im EU-Zyklus (Fahrmodus Comfort)*			
mit Felgen 5,5J x 20 vorn und 6J x 20 hinten, Reifen 175/55 R20 vorn und 195/50 R20 hinten			
	km	280	220
elektrische Reichweite im WLTP-Zyklus (Fahrmodus Comfort)**			
	km	235 – 245	185 – 195
Ladezeiten (für 80 % Ladung)			
		~39 min an 50 kW Gleichstrom;	
		~ 11.00 h an Haushaltssteckdose (10A / 240V)	
		~ 7:30 h an BMW i Wallbox (3,7 kW / 16 A)	
		~ 3:45 h an BMW i Wallbox (7,4 kW / 32 A, 1-phasig)	
		~ 2:45 h an BMW i Wallbox (11 kW / 16 A, 3-phasig)	
Verbrauch im EU-Zyklus*			
Strom			
mit Felgen 5,5J x 20 vorn und 6J x 20 hinten, Reifen 175/55 R20 vorn und 195/50 R20 hinten			
	kWh / 100 km	14,3	12,5
Kraftstoff / CO2*			
mit Felgen 5,5J x 20 vorn und 6J x 20 hinten, Reifen 175/55 R20 vorn und 195/50 R20 hinten			
	l/100 km / g/km	0	0,7 / 14

Technische Daten gültig für ACEA Märkte/Zulassungsrelevante Daten teilweise nur für Deutschland (Gewichte)

* Verbrauchs- und Emissionswerte sowie Reichweiten gemäß NEFZ-Testzyklus, abhängig vom gewählten Reifenformat.

** Reichweiten gemäß WLTP-Testzyklus, abhängig vom gewählten Reifenformat und Ausstattungslevel.

*** Werte gemäß BMW Reichweitenmessungen im Alltagsbetrieb bei Stadt-Fahrprofil, 20 ° Außentemperatur, Heizung/Klimatisierung, Vortemperierung, Fahrmodus COMFORT. Reichweite abhängig von unterschiedlichen Faktoren, insbesondere: persönlicher Fahrstil, Streckenbeschaffenheit, Außentemperatur, Vortemperierung.

Bei allen Angaben über Fahrleistungen, Verbrauch, Emissionen und Reichweite handelt es sich um vorläufige Werte.

Weitere Informationen zum offiziellen Kraftstoffverbrauch, den offiziellen spezifischen CO₂-Emissionen und dem Stromverbrauch neuer Personenkraftwagen können dem „Leitfaden über Kraftstoffverbrauch, die CO₂-Emissionen und den Stromverbrauch neuer Personenkraftwagen“ entnommen werden, der an allen Verkaufsstellen, bei der Deutschen Automobil Treuhand GmbH (DAT), Hellmuth-Hirth-Str. 1, 73760 Ostfildern-Scharnhausen und unter <http://www.dat.de/angebote/verlagsprodukte/leitfaden-kraftstoffverbrauch.html> erhältlich ist. LeitfadenCO₂ (PDF – 2,7 MB)

Leistungs- und Drehmomentdiagramm. Der neue BMW i3.

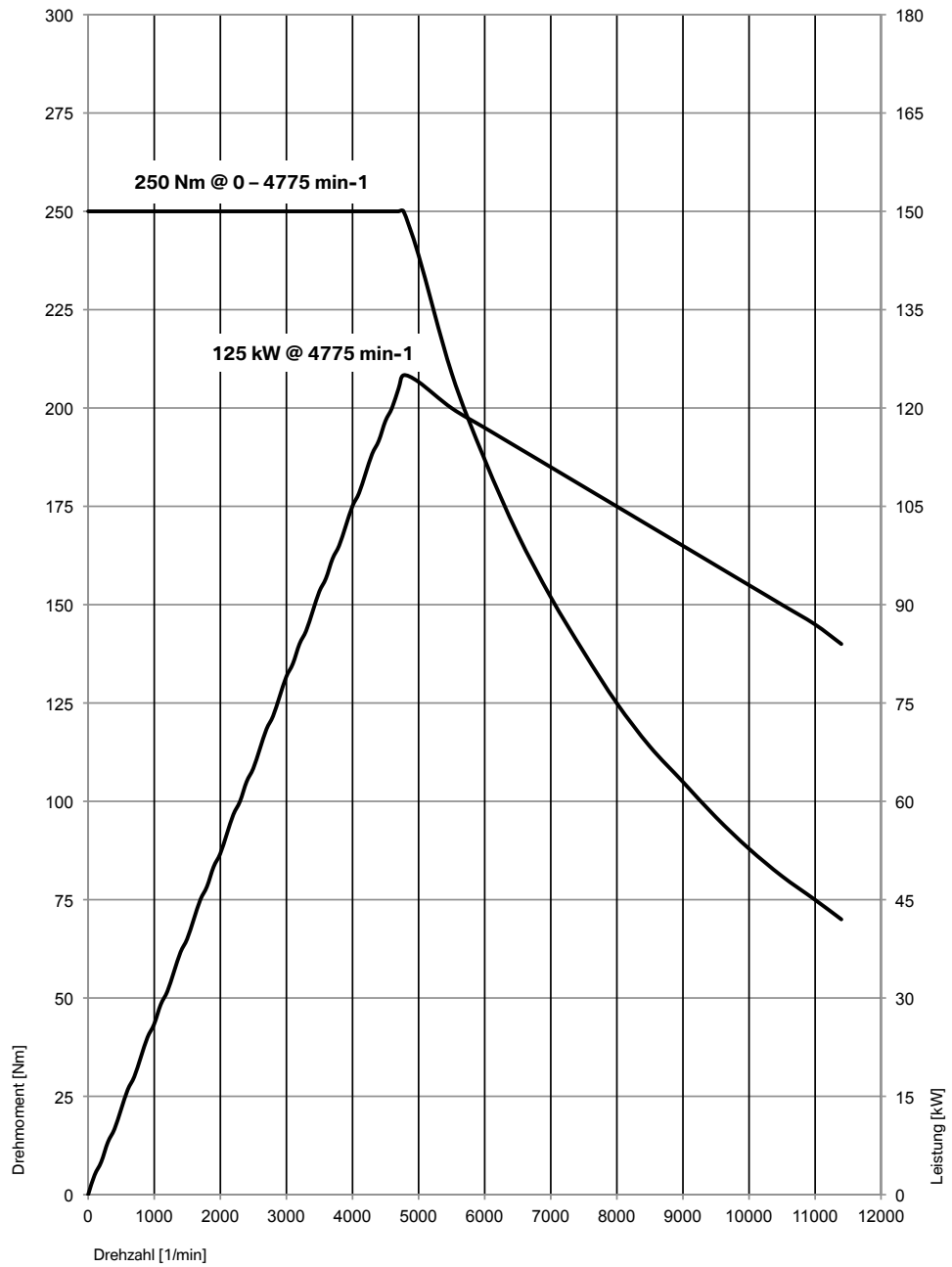

Der neue BMW i3s.

11/2017
Seite 6

gültig ab
11/2017

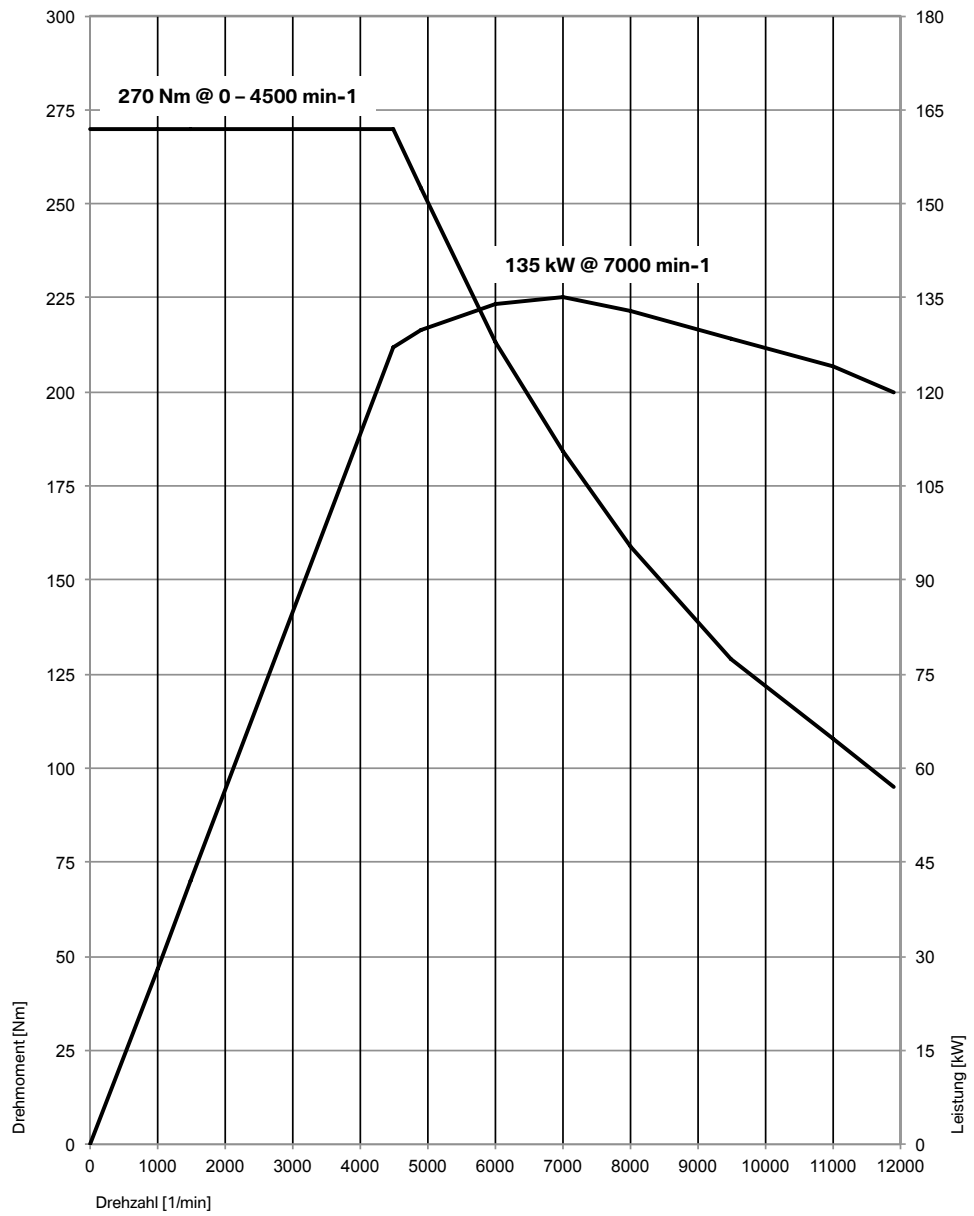

Außen- und Innenabmessungen. Der neue BMW i3.

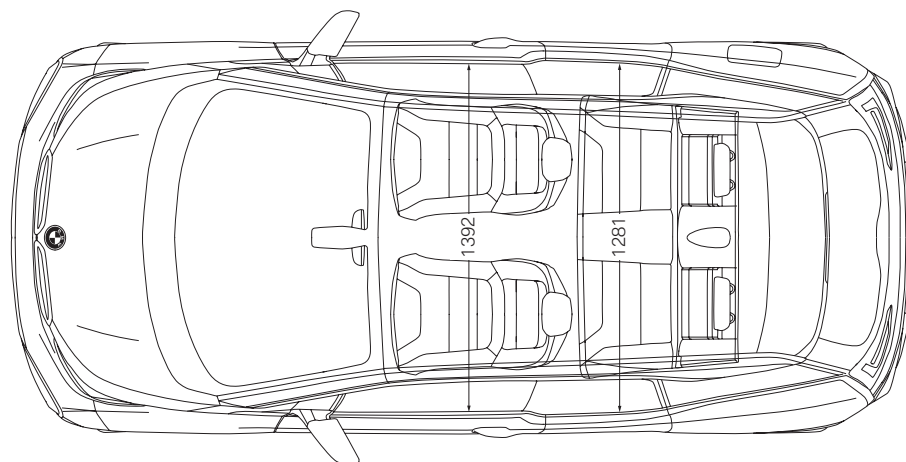
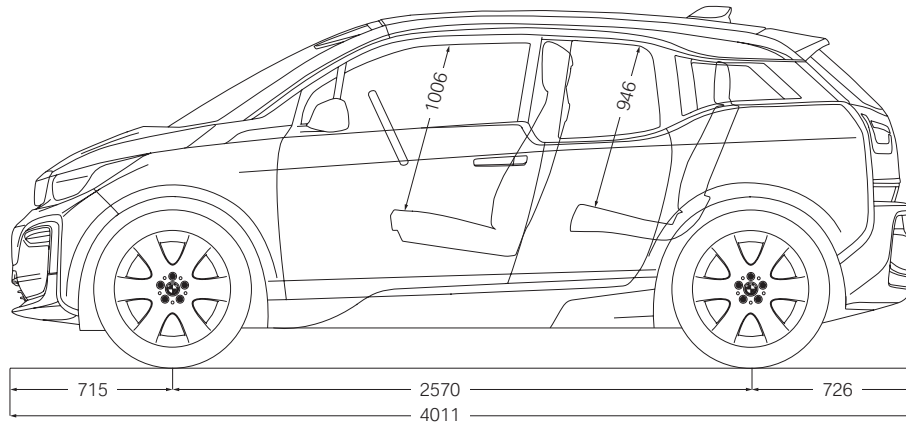
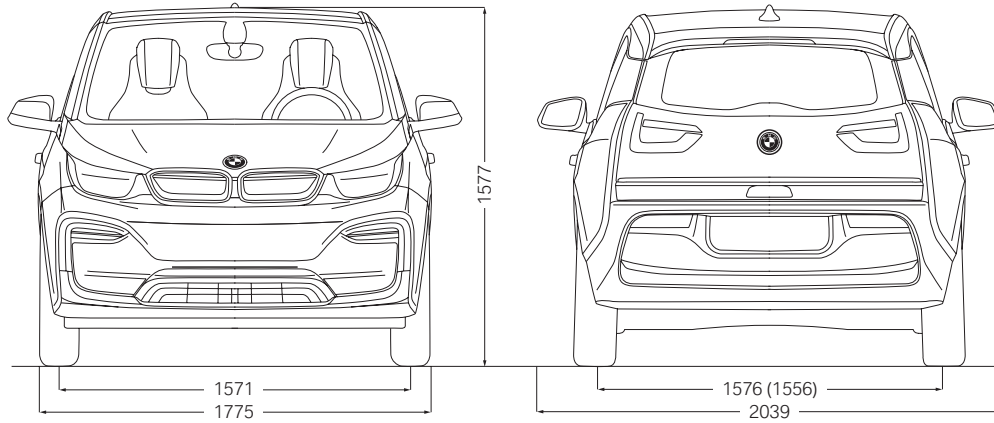

Der neue BMW i3s.

11/2017
Seite 8

gültig ab
11/2017

