



T H E

1
i
3



#bornelectric

MÄRZ 2022



INHALTSVERZEICHNIS.

04	FREUDE AM FAHREN.	26	SONDERAUSSTATTUNGEN.
08	FAHRZEUGPREISE UND EFFIZIENZKLASSEN.	26	EXTERIEUR UND RÄDER.
10	SERIENAUSSTATTUNGEN.	28	AUSSTATTUNGSPAKETE.
14	FARBWELTEN UND INTERIEURDESIGNS.	30	KOMFORT UND FUNKTIONALITÄT.
15	EXTERIEURDESIGNS.	32	CONNECTIVITY.
16	INTERIEURDESIGN ATELIER.	35	BMW SERVICES.
18	INTERIEURDESIGN LOFT.	36	ORIGINAL BMW ZUBEHÖR.
20	INTERIEURDESIGN LODGE.	39	TECHNISCHE DATEN.
22	INTERIEURDESIGN SUITE.		



WEITERE INFORMATIONEN ONLINE ERFAHREN.

Weitere Informationen sowie den Konfigurator des BMW i3 finden Sie online unter www.bmw.de/i3

Die angegebenen Preise gelten für die in Deutschland angebotenen Modellausführungen.

Alle dargestellten Preise verstehen sich als unverbindliche Preisempfehlung der BMW AG ab Werk ohne Überführungskosten. Irrtümer und Änderungen bei den Angaben bleiben vorbehalten. Über den detaillierten Umfang der Sonderausstattungen und über weitere individuelle Ausstattungsmöglichkeiten (BMW Individual) informiert Sie gerne Ihr BMW Partner.

Jedes unserer Fahrzeuge lässt sich am Ende seiner Nutzungsphase problemlos recyceln bzw. verwerten. Zur Rückgabe Ihres Altfahrzeugs wenden Sie sich bitte an Ihren BMW Partner oder informieren Sie sich dazu auf unserer Internetseite unter www.bmw.de/recycling

Die technischen Daten, Verbrauchswerte und Anhängelasten beziehen sich nur auf ein Fahrzeug mit ab Werk verbauter Serien- und Sonderausstattung. Nachträglich verbaute Zubehör- bzw. Anbauteile sind nicht berücksichtigt.

**Weitere Informationen erhalten Sie unter www.bmw.de und über unsere BMW Kundenbetreuung Montag bis Sonntag von 8.00 – 20.00 Uhr
Telefon 089 1250 160 00
E-Mail: kundenbetreuung@bmw.de**

Nach Redaktionsschluss können sich am Produkt Änderungen ergeben haben. Die aktuelle Ausgabe der Preisliste finden Sie unter www.bmw.de

Ausgabe 1, 26.01.2022



DIE ZUKUNFT IST JETZT.
DER BMW i3.



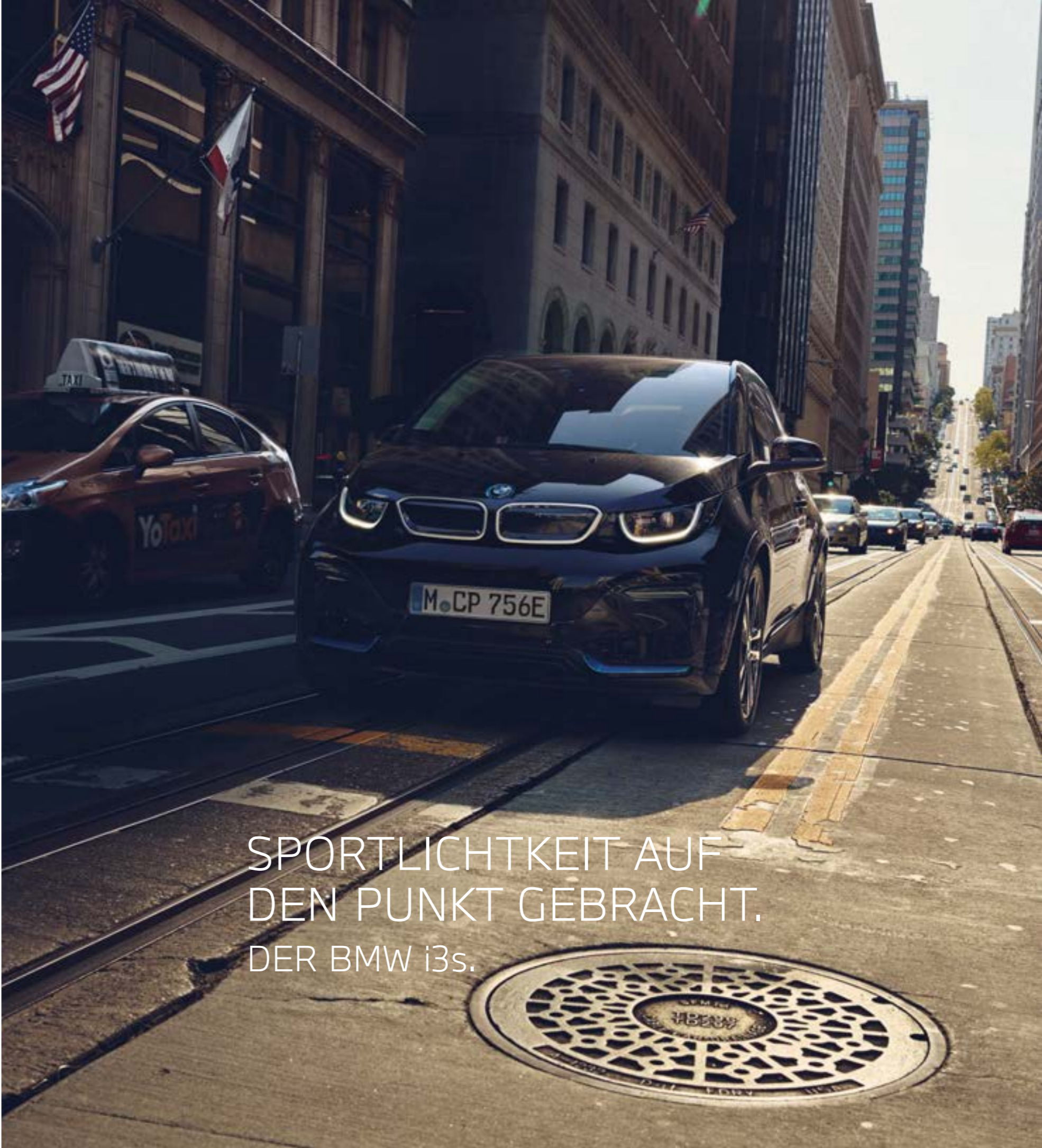

SPORTLICHTKEIT AUF
DEN PUNKT GEBRACHT.
DER BMW i3s.

FAHRZEUGPREISE UND EFFIZIENZKLASSEN.

FAHRZEUGPREISE UND
EFFIZIENZKLASSEN.

	i3 120 Ah	i3s 120 Ah
Getriebe	Automatic Getriebe stufenlos	Automatic Getriebe stufenlos
Motor	E-Motor	E-Motor
Peakleistung¹ kW (PS)	125 (170)	135 (184)
Verbrauch EU kombiniert (NEFZ), kWh/100 km	13,1 kWh	14,6–14,0 kWh
Verbrauch EU kombiniert (WLTP), kWh/100 km	16,3–15,3 kWh	16,6–16,3 kWh
CO₂-Emissionen² kombiniert (NEFZ), g/km	–	–
CO₂-Emissionen² kombiniert (WLTP), g/km	–	–
Effizienzklasse (NEFZ)	A+++	A+++
Fahrzeugpreis EUR inkl. 19 % MwSt. EUR ohne MwSt.	39.000,- 32.773,11	42.600,- 35.798,32



Weitere Informationen zum offiziellen Kraftstoffverbrauch und den offiziellen spezifischen CO₂-Emissionen neuer Personenkraftwagen können dem „Leitfaden über den Kraftstoffverbrauch, die CO₂-Emissionen und den Stromverbrauch neuer Personenkraftwagen“ entnommen werden, der an allen Verkaufsstellen, bei der Deutschen Automobil Treuhand GmbH (DAT), Hellmuth-Hirth-Str. 1, 73760 Ostfildern-Scharnhausen, und unter www.dat.de/co2/ unentgeltlich erhältlich ist.

Die offiziellen Angaben zum Stromverbrauch wurden nach dem vorgeschriebenen NEFZ-Messverfahren ermittelt und entsprechen der VO (EU) 715/2007 in der jeweils geltenden Fassung. Die Angaben berücksichtigen bei Spannbreiten Unterschiede in der gewählten Rad- und Reifengröße. Die Angaben zur elektrischen Reichweite wurden im WLTP-Messverfahren ermittelt und berücksichtigen Sonderausstattungen. Weitere Informationen zu den Messverfahren WLTP und NEFZ finden Sie unter www.bmw.de/wltp. Abbildung zeigt Sonderausstattungen.

¹ Nennleistung 75 kW

² Nutzung von Strom aus regenerativen Quellen vorausgesetzt

SERIENAUSSTATTUNGEN.



BMW i3, Capparissweiß mit Akzent BMW i Blau [SA], 19" BMW i Leichtmetallräder Sternspeiche 427, BMW EfficientDynamics



Innenraum Stoffkombination "Neutronic" Aragazgrau und Kontrastnähten in BMW i Blau, Interieurleisten Andesitsilber matt, BMW i Interieurdesign Atelier



BMW i3, Heckspoiler, schwarz, Bremsleuchte integriert

EXTERIEUR

19" BMW i Leichtmetallräder Sternspeiche 427, BMW EfficientDynamics^[1]
5Jx19/Bereifung 155/70 R 19
Nicht in Verbindung mit i3s Variante

Türgriffe in Wagenfarbe

Stoßfänger in Wagenfarbe

Heckspoiler, schwarz, Bremsleuchte integriert

Modellschriftzug
i3, 2-teilig, zusätzlich eDrive-Schriftzug, beide auf Heckklappe

Ladeflappe in Seitenwand hinten, rechts
– Zugang Strombelastungsdose (Push-Push-Funktion).
– Ablage für Verschlussdeckel Steckdose, integriert
– C-förmiges Anzeigeband Ladestatus
– In Zentralverriegelungsumfang eingeschlossen

Seitenscheiben, hinten
Panoramaglasscheiben in Fondtüren, feststehend

Frontscheibe mit Graukeil

Radschraubensicherung

INTERIEUR

BMW i Interieurdesign Atelier
Inhalte siehe Kapitel Interieurdesigns Seite 16

Instrumententafelträger und Türverkleidung in Nawaro
aus den nachwachsenden Fasern der Kenaf-Pflanze

Lenkradkranz, Leder

Lenksäulenverstellung mechanisch, verstellbar in Höhe und Länge

4 Sitzplätze
Sitzverstellung manuell Fahrer und Beifahrer

Rücksitzbank, 2-sitzig
inkl. ISOFIX-Bügel je Seite hinter Sitzblende, 2-teilige Ablageschale zwischen den Sitzen

Rücksitzlehne 2-teilig, umklappbar im Verhältnis 50:50 teilbar, Neigung mechanisch einstellbar^[2]
Lehnentriegelung über direkt am Lehnenbeschlag angebrachte Doppelschlaufen (1x Fahrgastraum, 1x Gepäckraum).
3 verriegelte Positionen einstellbar: Standard, Cargo-Stellung und senkrechte Position

Ablagefach und Getränkehaltereinheit in Mittelkonsole

Ablagefach in Türverkleidung, vorn

Handschuhfach
beleuchtet

Make-up-Spiegel mit Abdeckklappe

Dachhaltegriffe, vorn klappbar

Kleiderhaken

Einstiegsleisten, Oberfläche Carbon, Schwarz



1



2

SERIENAUSSTATTUNGEN.

ANTRIEB UND GETRIEBE

E-Motor^[3]

360 V DC, Kühlmittelkühlung
125 kW, 250 Nm Drehmoment, max. Drehzahl: 12.000 1/min

Integriertes Differenzialgetriebe

Automatikgetriebe mit Gangwahlschalter an der Lenksäule, zur Einstellung der Fahrstufen D, P, N, R und Lichtinszenierung des Start-Stopp-Schalters

Fahrerlebnisschalter inkl. ECO PRO Modus

Die Fahrdynamik-Eigenschaften und die Effizienz des Fahrzeugs können angepasst werden. Dazu stehen die Fahrmodi COMFORT, ECO PRO und ECO PRO+ zur Auswahl

Servotronic

Geschwindigkeitsabhängige Anpassung der Lenkkraftunterstützung

Ladekabel (230V) für Haushaltssteckdose (Schuko)

Länge 5 m

Zubehör-Ladekabel (Mode 3)

für einfaches und schnelles Laden an öffentlichen Ladestationen, Länge 5 m

AC-/DC-Laden Professional (3-phasig)

Wechselstrom-Laden (AC-Laden)

– Maximale Leistung (in Deutschland): 11 kW (380 V, 32 A)
– AC-Stecker: Typ 2

Gleichstrom-Laden (DC-Laden)

– Maximale Leistung (Netzseite): 50 kW
– DC-Stecker: Combo 2

* Informationen zu den BMW ConnectedDrive Diensten, die Allgemeinen Geschäfts- und Nutzungsbedingungen BMW ConnectedDrive sowie die rechtlichen Hinweise zum Datenschutz finden Sie unter www.bmw.de/connecteddDrive_informationen. Für Fragen können Sie sich auch an die BMW ConnectedDrive Hotline wenden, die telefonisch von **Montag bis Sonntag von 8:00 bis 20:00 Uhr** unter **Tel. +49 89 1250-160 10** sowie per E-Mail unter bmw-connecteddDrive@bmw.de zur Verfügung steht.

SICHERHEIT

Intelligenter Notruf

Telematikiendienst mit manuellem und automatischem Notruf, stellt im Bedarfsfall über ein BMW Call Center die Verbindung zu Hilfs- und Rettungsdiensten her. Neben der aktuellen Position des Fahrzeugs werden zusätzlich Daten über die Unfallschwere übermittelt. Inkl. BMW i ConnectedDrive Dienste: Spezifische ECO Route für batteriebetriebene Fahrzeuge, intermodale Information, Anzeige von Ladestationen, Reichweitenassistent. Erweiterte Funktionen für die BMW i Remote App: Für iOS und Android verfügbar. Funktionen wie Ladestandskontrolle, Statuskontrolle des Fahrzeugs, Fahrtanalyse und Vorbereitung der nächsten Fahrt. Die Nutzung dieses Dienstes ist kostenlos.*

Teleservices

Initiierung eines Pannenhilfe-Rufs. Automatische oder manuelle Servicebedarfsübermittlung (Condition Based Service). Batteriewächter-Funktion (Überwachung Hochvoltspeicher und Information bei Gefahr von Tiefentladung und einem Ladeabbruch). Abhängig von der jeweiligen Situation werden im Bedarfsfall Serviceinformationen an den vom Kunden präferierten Servicepartner übermittelt bzw. eine Verbindung zum mobilen Service aufgebaut

Akustischer Fußgängerschutz

das Fahrzeug generiert einen Sound bis zu einer Geschwindigkeit von 30 km/h, um andere Verkehrsteilnehmer auf das sich nähernde Fahrzeug aufmerksam zu machen, das System ist beim Start des Fahrzeugs automatisch aktiv

Airbag für Fahrer und Beifahrer

Beifahrerairbag-Deaktivierung

Seitenairbag, Fahrer und Beifahrer

Kopfairbag vorn und hinten

mit Curtain-Kopfschutzsystem

Kopfstützen für 4 Sitzplätze^[4]

vorn auf Sitzlehne aufgesetzt ohne Verstellmöglichkeit. Hinten zurückklappbar (bessere Sicht) und höhenverstellbar

Gurtwarnung für Fahrer und Beifahrer

Anti-Blockier-System (ABS)

Dynamische Stabilitätskontrolle (DSC)

Seitenaufprallschutz

Reifendruck-Kontrolle

Warndreieck und Verbandskasten

Elektronische Wegfahrsperre

Werkzeugtasche

FUNKTIONALITÄT

LED-Scheinwerfer^[5]

Heckleuchten in LED-Technik

Blinkleuchten in LED-Technik

Blinkleuchten hinten in LED-Technik
im Heckleuchtensegment der Heckklappe

Blinkleuchten in Außenspiegelgehäuse integriert
in LED-Technik

Außenspiegeleinstellung elektrisch

Außenspiegelanklappung
mechanisch

Klimaanlage inkl. Mikrofilter und Umlufttaste

Heckscheibenheizung mit Abschaltautomatik

Heck- und Frontscheibenwischer

Innenlicht im Dachhimmel, mittig

Innenlicht im Dachhimmel, vorn
inkl. Auflichtfunktion, Lichtfarbe Orange

Gepäckraumleuchte
in Gepäckraumseitenwand rechts

Park Distance Control (PDC), hinten

Gangwahlschalter an Lenksäule

Aktuelle Fahrstufen (D-P-N-R) werden mittels mehrfarbiger Leuchten im Gangwahlschalter hervorgehoben. Start Stopp-Taste integriert

Elektrische Fensterheber vorn, mit Einklemmschutz

Funkfernbedienung mit frei programmierbarer Taste
3 Tasten fix vorbelegt, 4. Taste mit Öffnung Heckklappe vorbelegt, kann umprogrammiert werden

Wärmepumpe

Wie die Klimaanlage im Sommer nutzt das innovative Wärmepumpensystem zusätzlich auch im Winter die Energie der Umgebungsluft. Gegenüber einer herkömmlichen Heizung wird eine bis zu 50 % höhere Energieeffizienz bei gleichbleibendem Heizungskomfort erreicht. Reichweitensteigerungen von über 30 % sind damit möglich. Die gewählte Innenraumtemperatur wird zwischen der elektrischen Heizung und dem Wärmepumpensystem vollautomatisch geregelt

Steckdose (12 V) in Mittelkonsole, vorn

Gepäckraumabdeckung, klappbar

4 Verzurrösen im Kofferraum



NAVIGATION / INFOTAINMENT

ConnectedDrive Services*

Beinhaltet das mobile Internetportal BMW Online (inkl. Zugriff auf Wetterinformationen, Nachrichten, Adressauskunftsdienste). In Verbindung mit SA 609 Navigationssystem Professional Integration von Smartphone-Applikationen, wie z. B. My BMW App (inkl. Webradio, Zugriff auf soziale Netzwerke und ECO Pro Analyser). Basis für die nachträgliche Buchung von weiteren ConnectedDrive Diensten. Die Verfügbarkeit einzelner ConnectedDrive Dienste ist länderabhängig. Für die Nutzung von personalisierbaren Diensten ist zudem eine Registrierung des Kunden erforderlich.*

Connected eDrive Services

Beinhaltet:

Remote Services:

- Öffnen/Verriegeln der Türen
- Senden von Zieladressen an das Fahrzeug über die My BMW App für Smartphones
- Anzeige des Fahrzeugstandortes in der Karte über den Vehicle Finder
- Kostenlose Nutzung für die Dauer des marktspezifischen Angebots eDrive Services:
- Nutzbar in der Headunit und über die My BMW App
- Suche und Anzeige von Ladestationen, Fahrzeugreichweite, Ladestatus, Ladetimer, Ladevorkonditionierung und Remote Services Funktionen

Digital Charging Service:

- Beinhaltet die Nutzung des intelligenten Ladedienstes BMW Digital Charging Service. Abhängig von dem Stromtarif und/oder der selbsterzeugten Solarenergie des Kunden kann das Fahrzeug kostenoptimiert geladen werden. Abgeschlossene Ladevorgänge können eingesehen werden. Anschließend ist eine Verlängerung im BMW ConnectedDrive Store möglich

Laufzeit: 3 Jahre

Instrumentenkombination

mit farbigem 5,7"-TFT-Display

Radio Professional

- 8-bit Farbdisplay, 6,5 Zoll, Auflösung 800 x 480 Pixel
- FM-Doppeltuner
- Endstufe Stereo 4 x 25 W
- Bluetooth

Lautsprecher, 4 Stück

4 x 25 W Ausgangsleistung

DAB-Tuner

zusätzlicher Empfang von digitalen Radioprogrammen, DAB+ fähig

Freisprecheinrichtung

1 Mikrofon fahrerseitig in Dachhimmel
Drahtlose Verbindung für geeignete Bluetooth-Handys (siehe www.bmw.com/bluetooth) mit dem Fahrzeug

BMW Controller

USB-Anschluss in Mittelkonsole

Außentemperaturanzeige

Stabantenne



3

4

5

EXTERIEURDESIGNS.

FARBWELTEN UND INTERIEURDESIGNS.



Metallic C1W **IMPERIALBLAU**
mit Akzent BMW Individual Frozen Grey II metallic¹



Metallic C4Z **BLUE RIDGE MOUNTAIN**
mit Akzent BMW Individual Frozen Grey II metallic¹



Metallic C2V **MINERALGRAU**
mit Akzent BMW i Blau¹



Metallic C4Y **GALVANIC GOLD**
mit Akzent BMW Individual Frozen Grey II metallic¹



Metallic C4X **KASCHMIRSILBER**
mit Akzent BMW i Blau^{2,3}



Uni B85 **CAPPARISWEISS**
mit Akzent BMW i Blau^{2,3}



Uni C2W **FLUID BLACK**
mit Akzent BMW i Blau¹

Eines haben die sieben **Außenfarben** des BMW i3 und BMW i3s gemeinsam – ihre Ausdrucksstärke. Die Farbpalette der zwei unifarbenen sowie fünf Metallic-Lacke reicht dabei von dezent bis expressiv und ist mit jedem Interieurdesign frei kombinierbar. Die Akzentflächen in Seitenschweller und Doppelniere sind – abhängig von der Wahl der Außenfarbe und der Innenausstattung – entweder in BMW i Blau oder BMW Individual Frozen Grey II metallic gehalten. Durch den Kontrast zwischen Black Belt und der Außenfarbe erhält das Exterieur eine zweifarbige, sehr progressive Anmutung, die das Fahrzeug optisch sehr dynamisch wirken lässt.

¹ Ausstattung optional erhältlich.
² Serie für BMW i3.
³ Serie für BMW i3s.

INTERIEURDESIGN ATELIER.



Lackierung und Räder nicht im Umfang des Interieurdesigns enthalten



Das Interieurdesign Atelier bildet die ansprechende und wertige Serienausstattung und überzeugt mit hoch qualitativer Materialanmutung und gezielten Materialkontrasten. Die Nutzung wiederverwerteter und erneuerbarer, hochwertiger Materialien schafft eine fühlbare Nachhaltigkeit und Modernität



Interieuroberfläche in Andesitsilber matt



Stoff Canvas in Aragazgrau in melangierten Anthrazitschattierungen mit BMW i blauen Kontrasten im Sitzbodenteil, in der Sitzlehne und in den Nähten

INTERIEURDESIGN ATELIER.

INTERIEURDESIGN

EUR inkl.
19 % MwSt.
EUR ohne MwSt.

Atelier

–,-

POLSTERUNG

Stoffkombination „Neutronic“

- Stoff Canvas in Aragazgrau/Schwarz
- BMW i blaue Kontraste im Sitzbodenteil, in der Sitzlehne und in den Nähten
- Türverkleidungen in Stoff Aragazgrau
- Dachhimmel in Carumgrau

–,-

4FG Sicherheitsgurt in BMW i Blau für alle vier Sitzplätze

100,-
84,03

INSTRUMENTENTAFEL

Dunkle Instrumententafel

Instrumententafel mit innovativer BMW i Narbstruktur
Interieuroberfläche in Andesitsilber matt

Alternativ:

4EA Edelholzausführung Eiche dunkel mat

–,-

450,-
378,15

4EV Edelholzausführung Eukalyptus matt

450,-
378,15

LENKRAD

Lederlenkrad

Zwei-Speichen-Lederlenkrad in Schwarz mit matt galvanisierten Akzenten und BMW i blauem Akzentring

–,-

INTERIEURDESIGN LOFT.



Lackierung und Räder nicht im Umfang des Interieurdesigns enthalten



Das Interieurdesign Loft [SA] steht für stilvolle Ausgeglichenheit und Harmonie. Das Design überzeugt durch gezielt platzierte BMW i Akzente und ein puristisches Erscheinungsbild. Die Nutzung wiederverwerteter und erneuerbarer, hochwertiger Materialien schafft eine fühlbare Nachhaltigkeit und Modernität. Zweiter Getränkehalter ist im Zubehör erhältlich



Interieuroberfläche in „Electronic“ Braun



Stoff-/Sensatec-Kombination Carumgrau mit Akzent „Electronic“ Braun

INTERIEURDESIGN LOFT.

INTERIEURDESIGN

7KX **Loft**
Nur in Verbindung mit Komfortpaket

EUR inkl.
19 % MwSt.
EUR ohne MwSt.

1.500,-
1.260,50

POLSTERUNG

BKHI **Stoff-/Sensatec-Kombination mit Akzent „Electronic“ Braun**
– Stoff Canvas mit Sensatec in Carumgrau
– Türverkleidungen in Stoff Carumgrau
– Dachhimmel in Carumgrau

–,-

4FG **Sicherheitsgurt in BMW i Blau für alle vier Sitzplätze**

100,-
84,03

INSTRUMENTENTAFEL

Helle Instrumententafel
Instrumententafel mit innovativer BMW i Narbstruktur
Interieuroberfläche in „Electronic“ Braun

–,-

4EA Alternativ:
Edelholzausführung Eiche dunkel matt

450,-
378,15

4EV Edelholzausführung Eukalyptus matt

450,-
378,15

LENKRAD

Lederlenkrad
Lederlenkrad in Carumgrau mit matt galvanisierten Akzenten und BMW i blauem Akzentring

–,-

FUSSMATTEN

Fußmatten in Velours
Durchgehende, dunkle Fußmatten in anthrazit

–,-

LICHT

Begrüßungslicht (LED-Technologie)
Lichtfarbe blau

–,-

Ambiente Beleuchtung (LED-Technologie)
Lichtfarbe orange/weiß: Instrumententafel, Durchstieg, Fußraum vorn und Türöffner vorn

–,-

Türaußengriff mit optischer Vorfeld- und Türgrifferkennung

–,-

INTERIEURDESIGN LODGE.



Lackierung und Räder nicht im Umfang des Interieurdesigns enthalten



Das Interieurdesign Lodge [SA] verbindet eine neuartige Hochwertigkeit mit natürlicher Ästhetik. Im Interieur herrscht eine warme und freundliche Atmosphäre, die durch exklusive Akzente ergänzt wird. Zweiter Getränkehalter ist im Zubehör erhältlich



Interieuroberfläche in Eiche dunkel matt



Wollstoff-Naturleder-Kombination „Solaric“ in Carumgrau und Leder braun. Gegerbtes Naturleder auf Sitzen und Türen

INTERIEURDESIGN LODGE.

INTERIEURDESIGN

7KY **Lodge**
Nur in Verbindung mit Komfortpaket

EUR inkl.
19% MwSt.
EUR ohne MwSt.

2.000,-
1.680,67

POLSTERUNG

Wollstoff-Naturleder-Kombination „Solaric“

- Wollstoff-Naturleder-Kombination in Solaric Braun mit Wollstoff Grau-Braun, ein erdiger, natürlicher Farbton
- Olivenblattgegerbtes Naturleder auf Sitzen und Türen
- Türverkleidungen in Stoff Grau-Braun und Armauflage in Naturleder Braun
- Dachhimmel in Carumgrau

–,-

4FG **Sicherheitsgurt in BMW i Blau für alle vier Sitzplätze**

100,-
84,03

INSTRUMENTENTAFEL

Belederte Instrumententafel

- Instrumententafel in Leder Walknappa Carumgrau
- Geschwungene Holzfläche in der Instrumententafel in schwarz gekalktem, offenporigem Eukalyptusholz aus zertifizierter nachhaltiger Forstwirtschaft

–,-

4EV Edelholzausführung Eukalyptusholz

–,-

Alternativ:

4EA Edelholzausführung Eiche dunkel matt

–,-

LENKRAD

Lederlenkrad

Lederlenkrad in Carumgrau mit matt galvanisierten Akzenten und Akzentring in Satinsilber

–,-

FUSSMATTEN

Fußmatten in Velours

Durchgehende, dunkle Fußmatten in Anthrazit

–,-

LICHT

Begrüßungslicht (LED-Technologie)

Lichtfarbe blau

–,-

Ambiente Beleuchtung (LED-Technologie)

Lichtfarbe orange/weiß: Instrumententafel, Durchstieg, Fußraum vorn und Türöffner vorn

–,-

Türaußengriff mit optischer Vorfeld- und Türgrifferkennung

–,-

INTERIEURDESIGN SUITE.



Lackierung und Räder nicht im Umfang des Interieurdesigns enthalten



Die Verwendung hochwertiger und exklusiver Materialien und die besondere Verarbeitung beim Interieurdesign Suite [SA] definiert Premium neu. Das Interieur überzeugt durch höchste Wertigkeit und durch einen eindrucksvollen Materialkontrast. Zweiter Getränkehalter ist im Zubehör erhältlich. Abbildung zeigt Edelholzausführung Eukalyptusholz aus zertifizierter Forstwirtschaft



Belederte Instrumententafel aus Leder Vernasca Dark Truffle mit einer geschwungenen Holzfläche aus Eiche dunkel matt (siehe Abbildung) oder alternativ aus offenporigem Eukalyptusholz



Lederkombination Leder Vernasca Dark Truffle, Seitenverkleidungen aus Stoff Dalbergiabraun und partielle Beledung

INTERIEURDESIGN SUITE.

INTERIEURDESIGN

7KZ **Suite**
Nur in Verbindung mit Komfortpaket

EUR inkl.
19 % MwSt.
EUR ohne MwSt.

3.000,-
2.521,01

POLSTERUNG

MANX **Lederkombination**
– Hochwertiges Leder Vernasca Dark Truffle
– Tür- und Seitenverkleidung: Stoff Dalbergiabraun und partiell beledert
– Dachhimmel in Carumgrau

–,-

4FG **Sicherheitsgurt in BMW i Blau für alle vier Sitzplätze**

100,-
84,03

INSTRUMENTENTAFEL

Belederte Instrumententafel
in Leder Vernasca Dark Truffle und geschwungene Holzfläche in Eiche dunkel matt

–,-

4EA Edelholzausführung Eiche dunkel matt

–,-

Alternativ:

4EV Edelholzausführung Eukalyptusholz

–,-

LENKRAD

Lederlenkrad
Dunkles Lederlenkrad in Dalbergiabraun mit matt galvanisierten Akzenten und Akzentring in Satinsilber

–,-

FUSSMATTEN

Fußmatten in Velours
Durchgehende, dunkle Fußmatten in anthrazit

–,-

LICHT

Begrüßungslicht (LED-Technologie)
Lichtfarbe blau

–,-

Ambiente Beleuchtung (LED-Technologie)
Lichtfarbe orange/weiß: Instrumententafel, Durchstieg, Fußraum vorn und Türöffner vorn

–,-

Türaußengriff mit optischer Vorfeld- und Türgrifferkennung

–,-

Ambientebeleuchtung für Zuziehgriffe vorne und hinten in Orange oder Weiß

–,-

SONDERAUSSTATTUNGEN.

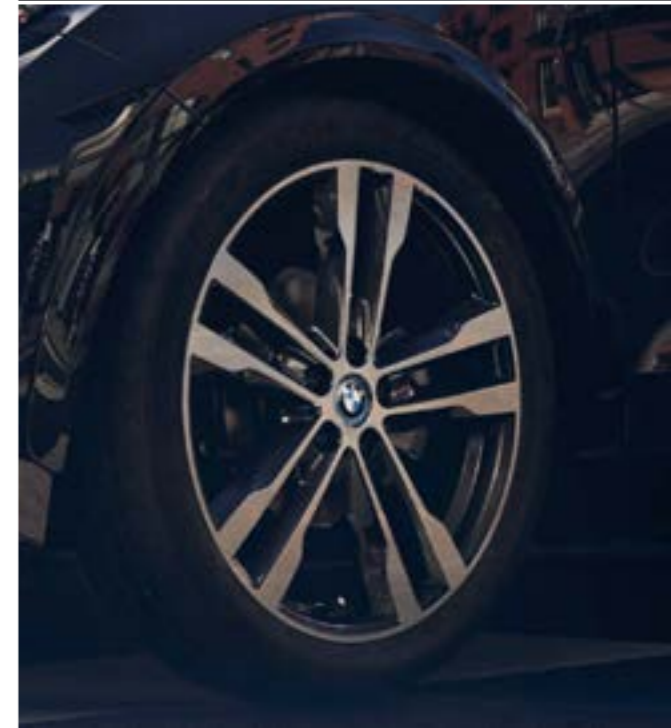

EXTERIEUR UND RÄDER.

HIGHLIGHTS.

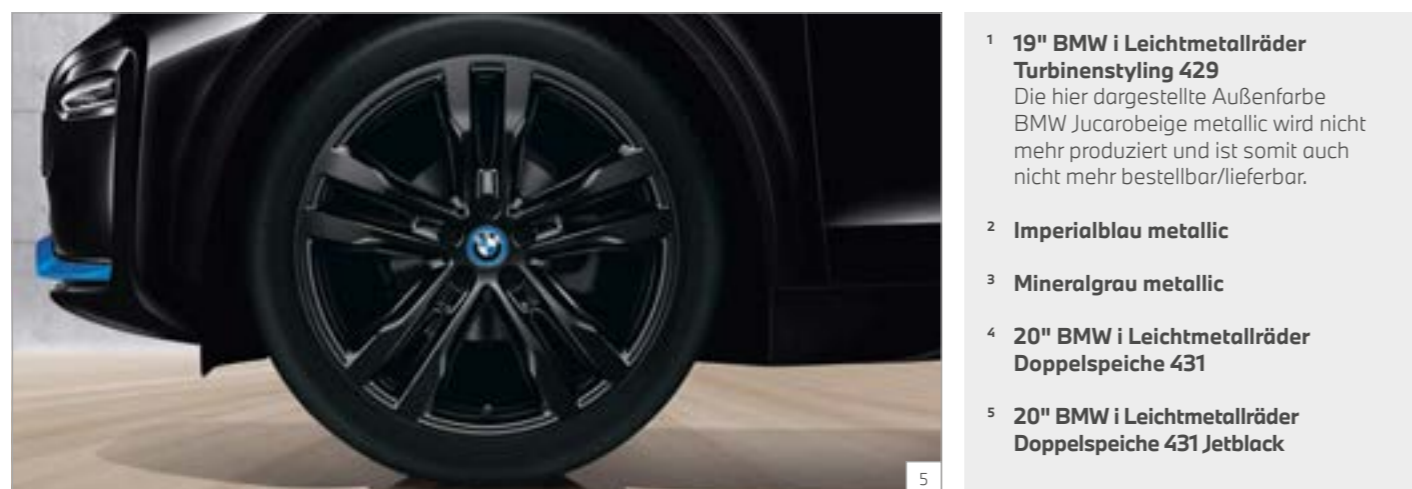
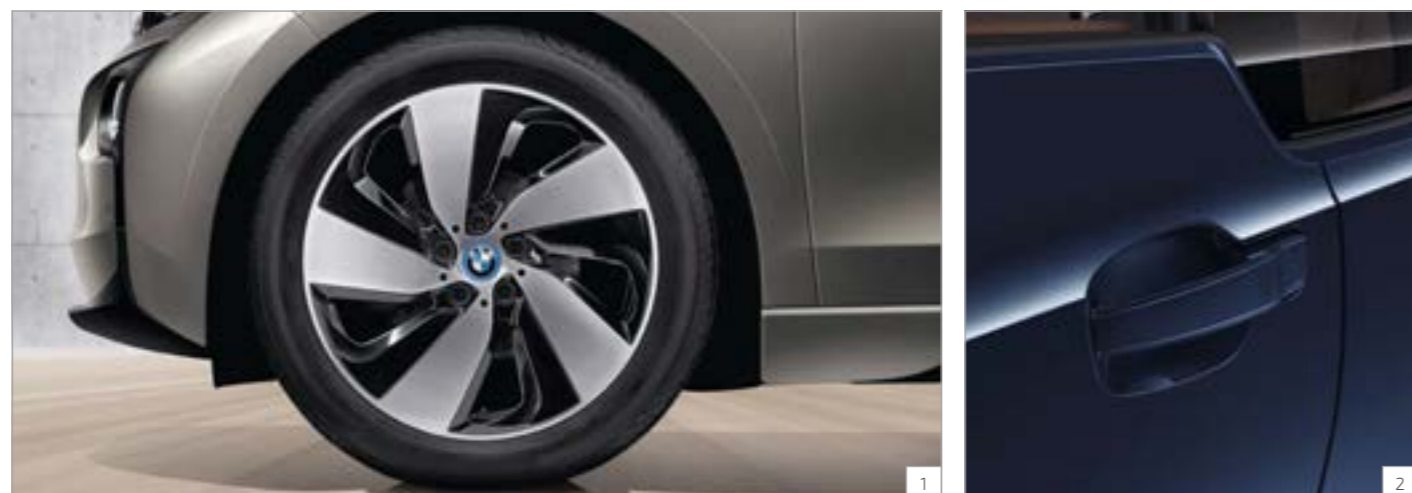

- 1 **19" BMW i Leichtmetallräder Turbinenstyling 429**
Die hier dargestellte Außenfarbe BMW Jucarobeige metallic wird nicht mehr produziert und ist somit auch nicht mehr bestellbar/lieferbar.
- 2 **Imperialblau metallic**
- 3 **Mineralgrau metallic**
- 4 **20" BMW i Leichtmetallräder Doppelspeiche 431**
- 5 **20" BMW i Leichtmetallräder Doppelspeiche 431 Jetblack**

Abbildung ähnlich. Irrtümer und Änderungen bleiben vorbehalten.

www.bmw.de/konfigurator

EXTERIEUR UND RÄDER.

LACKIERUNGEN

	EUR inkl. 19 % MwSt. EUR ohne MwSt.
Uni-Lackierung	
B85 Capparisweiß mit Akzent BMW i Blau	--,-
C2W Fluid Black mit Akzent BMW i Blau	660,- 554,62
Metallic-Lackierung	
C1W Imperialblau metallic mit Akzent BMW Individual Frozen Grey II metallic	660,- 554,62
C4Z Blue Ridge Mountain metallic mit Akzent BMW Individual Frozen Grey II metallic	
C2V Mineralgrau metallic mit Akzent BMW i Blau	
C4X Kaschmirsilber metallic mit Akzent BMW i Blau	
C4Y Galvanic Gold metallic mit Akzent BMW Individual Frozen Grey II metallic	

RÄDER / REIFEN

2G6 19" BMW i Leichtmetallräder Turbinenstyling 429 mit Mischbereifung^[6] vorn: 5Jx19/Bereifung 155/70 R 19 hinten: 5,5Jx19/Bereifung 175/60 R 19 Schneekettenmontage nicht möglich Nicht in Verbindung mit i3s Variante	700,- 588,24
2G5 19" BMW i Leichtmetallräder Turbinenstyling 428 mit Mischbereifung^[7] vorn: 5Jx19/Bereifung 155/70 R 19 hinten: 5,5Jx19/Bereifung 175/60 R 19 Schneekettenmontage nicht möglich Nicht in Verbindung mit i3s Variante	850,- 714,29
2T7 20" BMW i Leichtmetallräder Doppelspeiche 430 mit Mischbereifung^[8] vorn: 5Jx20/Bereifung 155/60 R 20 hinten: 5,5Jx20/Bereifung 175/55 R 20 Schneekettenmontage nicht möglich Nicht in Verbindung mit i3s Variante	1.350,- 1.134,45
26N 20" BMW i Leichtmetallräder Doppelspeiche 431 mit Mischbereifung^[9] vorn: 5,5Jx20/Bereifung 175/55 R 20 hinten: 6Jx20/Bereifung 195/50 R 20 Schneekettenmontage nicht möglich Nur in Verbindung mit i3s Variante oder Sportpaket	--,-
26K 20" BMW i Leichtmetallräder Doppelspeiche 431 Jetblack mit Mischbereifung^[10] vorn: 5,5Jx20/Bereifung 175/55 R 20 hinten: 6Jx20/Bereifung 195/50 R 20 Schneekettenmontage nicht möglich Nur in Verbindung mit i3s Variante oder Sportpaket	250,- 210,08
2VC Reifenpannenset beinhaltet Reifendichtmittelflasche, elektrisch betriebenen Kompressor zum Anschluss an 12-Volt-Steckdose. Separater Einlageplatz in Cable Storage, Fixierung durch Klettbänder	50,- 42,02

BLEIBEN SIE IN DER SPUR.

Für die Originalbereifung Ihres BMW mit Erstzulassung ab 01.07.2020 und alle bei BMW erworbenen Komplettäder und Reifen mit Sternmarkierung erhalten Sie automatisch und ohne Zusatzkosten die 36-monatige BMW Reifenversicherung mit bis zu 100 % Kostenersatz im 1. Jahr. Erfahren Sie mehr unter www.bmw.de/reifenversicherung oder bei Ihrem BMW Partner. (Die BMW Reifenversicherung ist ein Produkt der Allianz Versicherungs-AG).



--,- Sonderausstattung ohne Mehr-/Minderpreis

AUSSTATTUNGSPAKETE.

HIGHLIGHTS.



1 **Navigationssystem Professional**, alternative Sonderausstattung im Business Paket

2 **Multifunktion für Lenkrad**

AUSSTATTUNGSPAKETE.

AUSSTATTUNGSPAKETE

7RS **Komfortpaket**

Multifunktion für Lenkrad

Innen- und Außenspiegelpaket

Außenspiegel mit Spiegelheizung, Spiegel-Memory (über Personal Profile), Bordsteinautomatik (auf Beifahrerseite bei Einlegen des Rückwärtsganges), beheizte Scheibenwaschdüsen und elektrische Anklappfunktion. Mit Abbiege-Assistent: beim Abbiegen verbesserte Sicht im toten Winkel durch Spiegelnachführung. Außenspiegel abblendend nur auf Fahrerseite

Armauflage vorn

mit integriertem Ablagefach klappbar und 3-stufig höhenverstellbar

Ablagenpaket

Enthält:

- 1 Steckdose (12 V) Instrumententafel, vorn
- Halteband Mittelkonsole, vorn
- Gummimatte Türtasche, vorn, links und rechts
- Zweiter Getränkehalter mit Aufsteckfunktion
- 1 Steckdose (12 V) im Gepäckraum, rechts

Regensensor und Fahrlichtautomatik

Klimaautomatik

Vollautomatische Temperaturschichtung und Luftmengenregelung, inkl. Solar- und Beschlagsensor, Max-Cool-Taste, automatische Umluft-Control-Steuerung sowie Mikroaktivkohlefilter

Geschwindigkeitsregelung mit Bremsfunktion

Geschwindigkeitsregelung ab ca. 30 km/h auch bei Bergabfahrten durch zusätzlichen Bremsengriff, Bedienung über Multifunktionslenkrad, Anzeige der Wunschgeschwindigkeit und des Betriebsmodus in der Instrumentenkombination, Fahrer kann Funktion jederzeit übersteuern

In Verbindung mit Interieurdesign Loft, Lodge, Suite

EUR inkl.
19% MwSt.
EUR ohne MwSt.

2.000,-
1.680,67

9BD **Business Paket**

Nur in Verbindung mit Komfortpaket

Navigation Business

Real Time Traffic Information

Concierge Services

490,-
411,76

880,-
739,50

SAT **Driving Assistant Plus**

Fahrerassistenzsystem, bestehend aus:

- Kamerabasierte Geschwindigkeitsregelung mit Stop&Go-Funktion
- Speed Limit Info
- Personenwarnung mit City-Anbremsfunktion
- Auffahrwarnung mit City-Anbremsfunktion
- Vorausschauassistent

Nur in Verbindung mit Komfortpaket und Navigationssystem Business oder Professional

750,-
630,25

5DU **Parkassistentpaket**

Nicht in Verbindung mit i3s Variante

Rückfahrkamera

unterstützt beim Rückwärtseinparken und Rangieren. Anzeige des Bereichs hinter dem Fahrzeug im Control Display

Park Distance Control (PDC), vorn

Akustische und optische Abstandswarnung vor Hindernissen im Frontbereich mit Abstandsanzeige

Manuelle Abschaltmöglichkeit

Parkassistent

übernimmt das Einparken in parallel zur Fahrbahn liegenden Parklücken. Passende Parklücken können über das Control Display angezeigt und ausgewählt werden. Bei anhaltend gedrücktem Knopf unterstützt das System den Fahrer aktiv beim Einparken, inkl. Gangwahl, Lenken sowie Gasgeben und Bremsen

900,-
756,30

330 **Sportpaket**

- 20" Leichtmetallräder Styling 431 Jetblack mit Mischbereifung oder alternativ 20" Leichtmetallräder Styling 431 Bicolour mit Mischbereifung
 - Fahrzeugverbreiterung über Radverkleidung in Schwarz hochglänzend
 - 10mm Tieferlegung mit sportlicher Fahrwerksabstimmung
 - AeroFlap-Schweller links und rechts in Schwarz hochglänzend
- Im Umfang BMW i3s Variante enthalten

Nicht in Verbindung mit Parkassistent oder Parkassistentpaket

1.400,-
1.176,47

KOMFORT UND FUNKTIONALITÄT.

HIGHLIGHTS.



1



2



3

- 1 **Glasdach, elektrisch**
- 2 **Sitzheizung für Fahrer und Beifahrer**
- 3 **Sonnenschutzverglasung**

KOMFORT UND FUNKTIONALITÄT.

SITZE / SITZKOMFORT

494 **Sitzheizung für Fahrer und Beifahrer**

Temperatur mehrstufig einstellbar
inkl. Hochvoltspeicher Vorkonditionierung und Innenraum-Vorklimatisierung

EUR inkl.
19 % MwSt.
EUR ohne MwSt.

350,-
294,12

KLIMAKOMFORT

420 **Sonnenschutzverglasung**

reduziert bei Sonneneinstrahlung die Aufheizung des Fahrzeuginnenraums
Stärker eingefärbte Verglasung im hinteren Fahrzeugbereich bewirkt eine stärkere Absorption des Sonnenlichts für diese Flächen

350,-
294,12

FUNKTIONSAUSSTATTUNGEN EXTERIEUR UND INTERIEUR

403 **Glasdach, elektrisch**

Glasdach mit Kipp- und Öffnungsfunktion, außen ablegend. Netz-Windabweiser vorn zur Reduzierung Zugluft
Fahrer-/Beifahrerseite je zwei individuell bedienbare Rollos

980,-
823,53

552 **Adaptiver LED-Scheinwerfer**

– Abbiegelicht in LED-Technik
– Blendfreies Fernlicht inklusive Fernlicht Assistent
Nur in Verbindung mit Driving Assistant Plus

650,-
546,22

508 **Park Distance Control (PDC), vorn**

Akustische und optische Abstandswarnung vor Hindernissen im Frontbereich mit Abstandsanzeige
Manuelle Abschaltmöglichkeit
Nur in Verbindung mit i3s Variante

350,-
294,12

3AG **Rückfahrkamera**

unterstützt beim Rückwärtseinparken und Rangieren. Anzeige des Bereichs hinter dem Fahrzeug im Control Display
Nur in Verbindung mit i3s Variante

400,-
336,13

322 **Komfortzugang**

Schlüsselloser Zugang zum Fahrzeug (Fahrertür, Beifahrertür und Gepäckraumdeckel)

400,-
336,13

302 **Alarmanlage**

zur Überwachung der Türen, Front- und Heckklappe, inkl. Innenraumschutz, Neigungsalarmgeber und Notstromsirene,
inkl. Diebstahlsicherung
Nur in Verbindung mit Komfortpaket

500,-
420,17

423 **Fußmatten in Velours, anthrazit**

Im Umfang Interieurdesign Loft, Lodge und Suite enthalten (in jeweiliger Weltfarbe)

100,-
84,03

442 **Getränkehalter**

Aufnahme an Mittelkonsole, Getränkehalter abnehmbar

30,-
25,21

In Verbindung mit Komfortpaket

–,-

441 **Raucherpaket**

Aschenbecher und Zigarettenanzünder in Mittelkonsole vorn

50,-
42,02

CONNECTIVITY.

HIGHLIGHTS.



- 1 **Online Entertainment**
- 2 **HiFi Lautsprechersystem Harman Kardon**

Abbildung ähnlich. Irrtümer und Änderungen bleiben vorbehalten.

www.bmw.de/konfigurator

CONNECTIVITY.

NAVIGATION / INFOTAINMENT

	EUR inkl. 19% MwSt. EUR ohne MwSt.
<p>606 Navigationssystem Business Routenplanung nach individuell festgelegten Kriterien, dynamische Routenplanung unter Einbeziehung aktueller Verkehrsmeldungen möglich, Bordcomputer mit erweiterter Funktionalität (Entfernung zum Zielort, voraussichtliche Ankunftszeit, etc.). integrierte Betriebsanleitung, elektronisches Serviceheft, BMW Service Historie BMW i spezifische ConnectedDrive Dienste: ECO PRO-Routing, Anzeige von Ladestationen, Reichweitenassistent. Bedienung über BMW Controller mit Direktwahltasten, feststehendes 6,5" Display mit 800 x 480 Pixel Auflösung, Pfeildarstellung, Kartendarstellung nord- und fahrtweisend sowie perspektivisch. Steuerung der Navigationsfunktionen über Spracheingabe nur in Verbindung mit Komfortpaket und Telefonie mit Wireless Charging möglich Im Umfang Business Paket enthalten Nur in Verbindung mit Komfortpaket</p>	1.000,- 840,34
<p>609 Navigationssystem Professional Festplattengestütztes System inkl. 20 GB Speicher, z. B. für Audiodateien. Inkl. FM Tuner Routenplanung nach individuell festgelegten Kriterien, dynamische Routenplanung, Bordcomputer mit erweiterter Funktionalität, Pfeildarstellung, Kartendarstellung nord- und fahrtweisend sowie perspektivisch, 3D-Darstellung und Satellitenbilder. BMW i spezifische ConnectedDrive Dienste: ECO PRO-Routing, intermodales Routing zur Reiseplanung mithilfe öffentlicher Verkehrsmittel, Anzeige von Ladestationen, Reichweitenassistent, Feststehendes 10,2"-Vollfarbdisplay, 1280 x 480 Pixel Auflösung, BMW Controller mit erweiterter Funktionalität, Ring Mittelkonsole beleuchtet, 3 Tasten (Menu, Back, Option), 2 Wippen (Media/Radio, Telefon/Navigation) Intuitive Sprachsteuerung nur in Verbindung mit Komfortpaket und Telefonie mit Wireless Charging Nur in Verbindung mit Komfortpaket In Verbindung mit Business Paket</p>	2.000,- 1.680,67 500,- 420,17
<p>6AM Real Time Traffic Information Echtzeitverkehrsinformationen auf Autobahnen, Landstraßen und innerstädtischen Straßen, präzise Angaben zur Verkehrslage auf der aktuellen Route und auf potenziellen Umleitungsstrecken In Verbindung mit Navigation Professional, Erweiterung der Navigation um On-Street Parking Information zur Wahrscheinlichkeitsprognose von freien Parkplätzen auf der Straße für ausgewählte Großstädte (Laufzeit: 3 Jahre)</p>	160,- 134,45
<p>6AN Concierge Services Telefonischer Auskunftsdienst des BMW Call Centers. Bietet dem Fahrer individuelle Unterstützung bei der Auswahl von Fahrtzielen und der Gestaltung seiner Reise. Die Mitarbeiter des Call Centers vermitteln den Zugriff auf Telefon- und Branchenverzeichnisse und erteilen detaillierte Auskünfte über sogenannte Points of Interest, Öffnungszeiten von Kultureinrichtungen, Fluginformationen, Adressen von Restaurants, Hotels, Notfallapotheken, Geldautomaten, Golfplätzen u. a. Telefonnummern und Adressdaten für das Navigationssystem können vom BMW Call Center direkt in das Fahrzeug übertragen und anschließend vom Fahrer per Knopfdruck übernommen werden. Hilfe leistet der Auskunftsdienst auch bei der Buchung von Hotelzimmern (Laufzeit: 3 Jahre)</p>	250,- 210,08

Informationen zu den BMW ConnectedDrive Diensten, die Allgemeinen Geschäfts- und Nutzungsbedingungen BMW ConnectedDrive sowie die rechtlichen Hinweise zum Datenschutz finden Sie unter www.bmw.de/connecteddive_informationen. Für Fragen können Sie sich auch an die BMW ConnectedDrive Hotline wenden, die telefonisch von **Montag bis Sonntag von 8:00 bis 20:00 Uhr** unter **Tel. +49 89 1250-160 10** sowie per E-Mail unter bmw-connecteddrive@bmw.de zur Verfügung steht.

–,– Sonderausstattung ohne Mehr-/Minderpreis

CONNECTIVITY.

NAVIGATION/INFOTAINMENT

	EUR inkl. 19 % MwSt. EUR ohne MwSt.
6NW Telefonie mit Wireless Charging Drahtlose Verbindung für Audio-/Video Streaming mit dem Fahrzeug über Wi-Fi möglich. Smartphonehalterung in der Mittelkonsole, induktives Laden gemäß Qi-Standard für geeignete Mobiltelefone (inkl. LED-Ladezustandsanzeige). Der bisherige Snap-In Adapter entfällt. Für ausgewählte Smartphones ohne induktive Ladefunktion gemäß Qi-Standard sind spezielle Ladehüllen über BMW Teile und Zubehör erhältlich. Erweiterte Funktionalitäten (z.T. abhängig vom Bluetooth-/USB-Gerät): – Verbesserte Freisprechfähigkeit für Beifahrer durch ein zweites Mikrofon – 2 USB-Anschlüsse mit 2,1 A Ladestrom für kürzere Ladezeiten von Smartphones und Tablets – Bluetooth / Wi-Fi Audio-Streaming – Komprimierte Videos über USB-Schnittstelle abspielbar – 2 Handys und 1 Audio-Player gleichzeitig per Bluetooth koppelbar – Darstellung von Organizer-Inhalten aus dem Kundentelefon am Control Display unter dem Menüpunkt Office bzw. Kommunikation – Darstellung von Kontaktfotos aus dem Adressbuch des Kundentelefon am Control Display. – Anzeige von Album Covers – Softwareupdate für Multimedia und Telefonie über USB-Schnittstelle Nur in Verbindung mit Komfortpaket	400,- 336,13
6FV Online Entertainment unbegrenzter Zugriff auf Millionen Musiktitel direkt im Fahrzeug. Alle heruntergeladenen Titel werden im Fahrzeug gespeichert. Enthält eine einjährige Musikflatrate bei einem der BMW Musikpartner, die auch auf jedem anderen kompatiblen Endgerät (Smartphone, PC, Stereoanlage, etc.) genutzt werden kann Nur in Verbindung mit Navigation Professional	220,- 184,87

HIFI-SYSTEME UND ENTERTAINMENT

674 HiFi Lautsprechersystem Harman Kardon Verstärkerleistung 360 W: 5 x 40 W, 2 x 80 W, 7 Kanäle, DSP-Technologie Alle Lautsprecher mit hochwertiger Streckmetallgitterblende – 2 Hochtöner in Blende in A-Säule, oben – 1x Mitteltöner in Instrumententafel – 1x Hochtöner in Instrumententafel – 2 Mitteltöner in Türverkleidungen, vorn – 2 Mitteltöner in Türverkleidungen, hinten – 2 Hochtöner in Türverkleidungen, hinten – 2 Basslautsprecher A-Säule, unten	800,- 672,27
6WD WLAN Hotspot Ermöglicht die Verbindung von mobilen Endgeräten mit dem Internet über die im Fahrzeug integrierte SIM-Karte In Abhängigkeit von der örtlichen LTE-Verfügbarkeit können bis zu 10 Geräte mit max. 100 Mbit/s im Internet surfen Die Nutzung ist kostenpflichtig (Registrierung und Zahlung erfolgt über das eigene Gerät) Nur in Verbindung mit Telefonie mit Wireless Charging	–,-
6CP Smartphone Integration (Apple CarPlay)* ermöglicht die drahtlose Nutzung des iPhone, Anzeige und Bedienung von Smartphone-Inhalten wie Musik, Messages/SMS, Telefonie, ausgewählte Third-Party-Apps und Navigation über Bedienoberfläche des Fahrzeugs, Kompatibilität und Funktionsumfang des iPhones ist abhängig vom Modelljahr und installiertem Softwarestand * Wenn Sie Smartphone Integration verwenden, werden ausgewählte Daten des Fahrzeugs an Ihr iPhone übertragen. Die weitere Datenverarbeitung liegt in der Verantwortung des Mobiltelefonherstellers bzw. von 3rd Party Apps. Mehr Informationen finden Sie unter www.bmw.de/AppleCarPlay	300,- 252,10

Informationen zu den BMW ConnectedDrive Diensten, die Allgemeinen Geschäfts- und Nutzungsbedingungen BMW ConnectedDrive sowie die rechtlichen Hinweise zum Datenschutz finden Sie unter www.bmw.de/connecteddrive_informationen. Für Fragen können Sie sich auch an die BMW ConnectedDrive Hotline wenden, die telefonisch von **Montag bis Sonntag von 8:00 bis 20:00 Uhr** unter **Tel. +49 89 1250-160 10** sowie per E-Mail unter bmw-connecteddrive@bmw.de zur Verfügung steht.

–,- Sonderausstattung ohne Mehr-/Minderpreis

UNSERE SERVICE FLATRATE. BMW SERVICE INCLUSIVE.



Keine Gedanken mehr an Kosten für Wartungsarbeiten und Verschleißreparaturen verschwenden: Mit BMW Service Inclusive geht dieser Wunsch in Erfüllung. Sie leisten eine einmalige Zahlung, und damit sind alle inbegriffenen Werkstattleistungen bei Ihrem BMW Service Partner abgedeckt und Sie sind bequem, sicher und stressfrei unterwegs. Unter dem Strich gewinnen Sie so nicht nur Planungssicherheit, sondern sparen auch bares Geld. Sie wollen Ihren BMW leasen? Auch hier haben wir das passende Angebot für Sie. Lassen Sie sich beraten. Mehr unter www.bmw.de/serviceinclusive

BMW FINANCIAL SERVICES.



Sie wünschen sich für Ihr BMW i Fahrzeug nur noch eines: die perfekte finanzielle Lösung? Eine, die genügend Spielraum auch für andere Wünsche lässt? BMW Financial Services bietet Ihnen maßgeschneiderte Konzepte für Leasing, Finanzierung und Versicherung – individuell abgestimmt auf Ihre Bedürfnisse und Ihr Budget.

Mehr unter www.bmw.de/fs

BMW DRIVING EXPERIENCE.



Für alle, die reine Fahrfreude erleben wollen, bieten wir eine Vielzahl an Trainingsvarianten, in denen Sie Ihr Fahrkönnen individuell ausbauen können. Ganz gleich, für welches Training Sie sich entscheiden, ob Sommer oder Winter, der Fahrspaß ist immer garantiert.

Buchen Sie jetzt Ihr Training unter +49 (0)89 1250 16 444 * oder www.bmw-drivingexperience.com

* zum gültigen Ortstarif

BMW i GEWÄHRLEISTUNGSVERLÄNGERUNGS-PAKETE.



BMW i Gewährleistungsverlängerungs-Pakete geben Ihnen die Möglichkeit, Ansprüche auf Mängelbeseitigung auch nach Ablauf des für Ihren BMW i gültigen Gewährleistungszeitraums geltend zu machen.

Mehr unter www.bmw.de/gewaehrleistungsverlaengerungs-pakete

BMW WELT.



Ihre Automobilabholung in der BMW Welt in München macht einen großen Tag zu einem unvergesslichen Erlebnis. Erleben Sie die Übergabe Ihres BMW i, eingebettet in ein perfekt auf Sie abgestimmtes Rahmenprogramm.

Informieren Sie sich gerne vorab bei Ihrem BMW i Partner vor Ort, online unter www.bmw-welt.com/automobilabholung, telefonisch unter 089 1250 160 20 oder schicken Sie uns eine E-Mail an infowelt@bmw-welt.com.

MEIN BMW. VORZÜGE UND SERVICES FÜR SIE.



Profitieren Sie von vielen Vorteilen in unserem MeinBMW Online-Portal:

- exklusive Storys
- nützliche Services
- attraktive Gewinnspiele
- spannende Erlebnisse und Events

Jetzt registrieren: www.MeinBMW.de



ORIGINAL BMW ZUBEHÖR.

Intensive Fahrerlebnisse, nochmals gesteigert: Zu einem original BMW passt am besten Original BMW Zubehör. Ob Räder und Reifen, Transport- und Gepäckraumlösungen, Innenraum-Zubehör, Kommunikation, Information und Technik, Ladezubehör oder M Performance Parts – mit Original BMW Zubehör finden Sie genau die individuelle Lösung, mit der Sie Fahrfreude nochmals ganz neu erleben.



RÄDER UND REIFEN.

Mit den Original BMW Komplettträgern erreichen Sie sicher Ihr Ziel und unterstreichen den sportlichen Auftritt Ihres BMW bereits auf den ersten Blick. Was Sie jedoch nicht sofort erkennen: Sie sind passgenau auf Ihren BMW zugeschnitten, durchlaufen aufwendigste Tests mit intensiven Material- und Funktionsprüfungen und wurden in enger Kooperation mit führenden Reifenherstellern entwickelt – individuell abgestimmt auf die Fahrdynamik und Formensprache jedes einzelnen BMW Modells.

TRANSPORT- UND GEPÄCKRAUMLÖSUNGEN.

Das Original BMW Zubehör bietet Ihnen ein breites Spektrum an Transport- und Gepäckraumlösungen. Entsprechend Ihren persönlichen Wünschen und Interessen schaffen Sie damit zusätzlichen Platz, wann und wo immer Sie ihn benötigen. Ob es um Trägersysteme oder um Zubehör für den Gepäckraum geht – Sie können sich jederzeit darauf verlassen, dass das Original BMW Zubehör genau auf Ihren BMW abgestimmt und komfortabel zu nutzen ist.



INNENRAUM-ZUBEHÖR.

Passt perfekt – alle Produkte von Original BMW Zubehör für das Interieur tragen dazu bei, den Innenraum Ihres BMW ganz nach Ihren eigenen Vorstellungen zu gestalten. Neben der hohen Funktionalität des Original BMW Zubehörs entscheiden Sie sich auch immer für attraktives BMW Design sowie eine besonders gute Verarbeitungs- und Materialqualität – und für ein Ambiente, das Sie bei jeder Fahrt aufs Neue begeistert.



KOMMUNIKATION, INFORMATION UND TECHNIK.

Modernste Funktionen und Features für maximale Freiheit und Flexibilität: Das Original BMW Zubehör für Kommunikation, Information und Technik steht Ihnen dabei immer zur Seite. Ganz gleich, ob Sie Wert auf optimale telefonische Erreichbarkeit oder besten Sound legen – das innovative Original BMW Zubehör hat die passende Lösung. Wo Sie auch unterwegs sind, Sie genießen stets eine gute Verbindung und individuelle Unterhaltung.

LADEZUBEHÖR.

Egal, wo und wie Sie Ihren BMW laden möchten – das Original BMW Ladezubehör bietet Ihnen maßgeschneiderte Produkte und Services. Während Ihr BMW privat mit dem BMW Flexible Fast Charger an jeder Steckdose oder noch komfortabler an einer BMW Wallbox von Original BMW Zubehör lädt, steht unterwegs ein weitverzweigtes Netz an öffentlichen Ladepunkten zur Verfügung. Innovative Connected Charging Dienste zeigen beispielsweise Ladestationen im Informationsdisplay Ihres BMW an oder lassen Sie die Vorkonditionierung Ihres Fahrzeugs ganz einfach von Ihrem Smartphone aus starten. Für weitere Ladeprodukte und Dienstleistungen wie Installationsumfänge unseres Drittpartners NewMotion berät Sie Ihr BMW Partner vor Ort.



M PERFORMANCE PARTS.

Mit den M Performance Parts erleben Sie die Motorsport-DNA von BMW auch abseits der Rennstrecke faszinierend intensiv. Eine Vielzahl technischer und optischer Komponenten macht herausragende Technik zu einem sicht- und spürbaren Erlebnis. Exklusive Materialien und erstklassige Qualität garantieren Dynamik in Perfektion. Erleben Sie begeisternde Produkthöchstleistung: individuell, ausdrucksstark und kompromisslos.



Entdecken Sie das gesamte Angebot an Original BMW Zubehör sowie die Produktpalette von BMW M Performance Parts.



VOLLE LADUNG FLEXIBILITÄT.

Der BMW i3 und BMW i3s bietet die perfekten Voraussetzungen für alle, die ihr Leben flexibel und mobil genießen möchten: Ob zu Hause oder unterwegs – mit BMW Charging finden Sie überall Möglichkeiten, Ihren BMW i3 und BMW i3s unkompliziert und schnell aufzuladen. Mit den erweiterten Mobilitätsdiensten von BMW i und einer ständig wachsenden Infrastruktur sind Sie so noch flexibler im Alltag und genießen immer und überall eine gute Fahrt. **Weitere Informationen zu BMW Charging finden Sie unter bmw.de/laden**



BMW DIGITAL CHARGING SERVICE.

Mit dem vernetzten Ladedienst BMW Digital Charging Service im Rahmen von ConnectedDrive können BMW Elektrofahrzeuge komfortabel zu günstigen Stromtarifzeiten aufgeladen oder CO₂ neutral mit selbst erzeugtem Solarstrom genutzt werden.



LADEKABEL.

Das BMW Ladekabel für öffentliche Ladestationen ermöglicht einfaches und schnelles Laden an öffentlichen Ladestationen. Das Ladekabel verfügt über einen genormten Stecker (ECENorm) und ermöglicht so ein EUweites Laden. Abhängig von Fahrzeugausstattung und Ladestation können Sie mit dem BMW Ladekabel an einer AC Station Ihren BMW i3 in unter 3 Stunden auf 80 % laden.



TECHNISCHE DATEN.

		BMW i3	BMW i3s
Gewicht			
Leergewicht EG ¹	kg	1345	1365
Zul. Gesamtgewicht	kg	1710	1730
Zuladung ¹	kg	440	440
Elektrosynchronmotor			
Spitzenleistung/Drehzahl	kW (PS)/l/min	125 (170) / 4800	135 (184) / 7000
Nennleistung/Drehzahl	kW (PS)/l/min	75 (102) / 4800	75 (102) / 4800
Max. Drehmoment	Nm	149	149
Kraftübertragung			
Antriebsart		Hinterrad	Hinterrad
Seriengetriebe		1-Gang Automatik	1-Gang Automatik
Fahrleistung			
Höchstgeschwindigkeit	km/h	150 ²	160 ²
Beschleunigung 0 – 60 km/h	s	3,8	3,7
Beschleunigung 0 – 100 km/h	s	7,3	6,9
Kraftstoffverbrauch			
Kombiniert ³ (NEFZ)	l/100 km	–	–
Abgasnorm (typzugelassen)		ZEV	ZEV
CO ₂ -Emissionen ^{3,4} (NEFZ)	g/km	–	–
CO ₂ -Emissionen ^{3,4} (WLTP)		–	–
Effizienzklasse (NEFZ)		A+++	A+++
Tankinhalt	l	–	–
Stromverbrauch			
Kombiniert ^{3,5} (NEFZ)	kWh/100 km	13,1	14,6 – 14,0
Kombiniert ^{3,5} (WLTP)	kWh/100 km	16,3 – 15,3	16,6 – 16,3
Hochvolt-Batterie⁶			
Batterietyp/Brutto Batterie-Kapazität	in kWh	Li-Ion/42,2	Li-Ion/42,2
Reichweite			
Elektrische Reichweite (NEFZ) (offizielle Angabe) ³	km	359	330 – 345
Elektrische Reichweite (WLTP) (ergänzende, freiwillige Angabe)	km	285 – 307	278 – 283
Praxisnahe elektrische Reichweite (ergänzende, freiwillige Angabe) ⁷	km	bis zu 260	bis zu 260
Praxisnahe Gesamtreichweite ⁷	km	bis zu 260	bis zu 260
Ladezeiten			
Ladezeit (DC-Schnellladen) ⁸	h	ca. 0:42	ca. 0:42
Ladezeit (AC-Schnellladen mit BMW i Wallbox) ^{8,9}	h	03:12	03:12
Ladezeit (AC, mit Standardladekabel an Haushaltssteckdose) ⁷	h	ca. 15:00	ca. 15:00
Räder/Reifen			
Reifendimension		155/70 R 19 84 Q	175/55 R 20 89 T / 195/50 R 20 93 T
Raddimension		5J x 19	5,5J x 20 / 6J x 20
Material		Leichtmetall	Leichtmetall

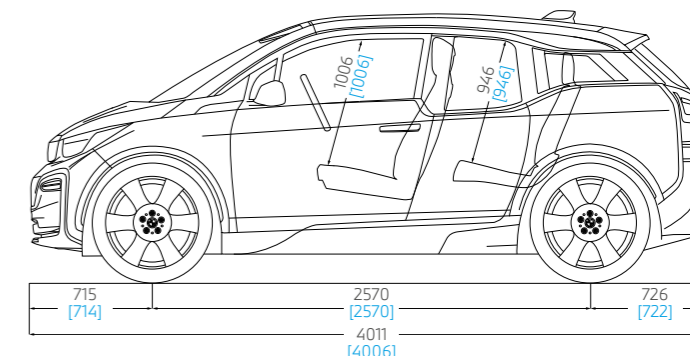
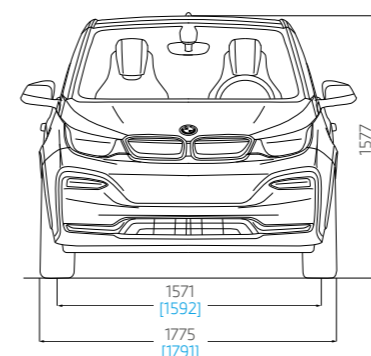

Die Maße für den BMW i3. Die Werte in [] gelten für den BMW i3s.
Alle Maßangaben der technischen Zeichnungen in Millimeter.
Gepäckraumvolumen 260 – 1.100 Liter. Die Höhe des BMW i3 mit Dachfinne beträgt 1598 mm. Die Höhe des BMW i3s mit Dachfinne beträgt 1590 mm.

- ¹ Im angegebenen Wert sind 75 kg für den Fahrer berücksichtigt. Das Leergewicht gilt für Fahrzeuge in serienmäßiger Ausstattung. Optionale Ausstattungen können das Gewicht des Fahrzeugs, die Nutzlast sowie, bei Einfluss auf die Aerodynamik, die Höchstgeschwindigkeit verändern.
- ² Elektronisch abgeregelt.
- ³ Die offiziellen Angaben zum Stromverbrauch wurden nach dem vorgeschriebenen NEFZ-Messverfahren ermittelt und entsprechen der VO (EU) 715/2007 in der jeweils geltenden Fassung. Die Angaben berücksichtigen bei Spannbreiten Unterschiede in der gewählten Rad- und Reifengröße. Die Angaben zur elektrischen Reichweite wurden im WLTP-Messverfahren ermittelt und berücksichtigen Sonderausstattungen. Für seit 01.01.2021 neu typgeprüfte Fahrzeuge existieren die offiziellen Angaben nur nach WLTP. Weitere Informationen zu den Messverfahren WLTP und NEFZ finden Sie unter www.bmw.de/wltp. Abbildung zeigt Sonderausstattungen.
- ⁴ CO₂-Emissionen, die durch die Produktion und Bereitstellung des Kraftstoffes bzw. anderer Energieträger entstehen, wurden bei der Ermittlung der CO₂-Emission nicht berücksichtigt.
- ⁵ Der kombinierte Stromverbrauch ist abhängig von der gewählten Rad- und Reifengröße.
- ⁶ Die Lithium-Ionen Hochvolt-Batterie zeichnet sich durch ihre lange Lebensdauer aus. Sollte dennoch vor Ablauf von acht Jahren und innerhalb der ersten 160.000 km ein Sachmangel an der Hochvolt-Batterie auftreten, gewährt Ihnen Ihr BMW i Agent eine kostenfreie Mängelbeseitigung. Die Einzelheiten entnehmen Sie bitte dem BMW i Battery Certificate.
- ⁷ Reichweite abhängig von unterschiedlichen Faktoren, insbesondere: persönlicher Fahrstil, Streckenbeschaffenheit, Außentemperatur, Heizung/Klimatisierung, Vortemperatur. Die Angaben zur elektrischen Reichweite wurden im WLTP Messverfahren ermittelt und berücksichtigen Sonderausstattungen.
- ⁸ Abhängig von örtlicher Strominfrastruktur. Ladedauer entspricht einer Ladung von 80 % der maximalen Kapazität.
- ⁹ 11kW 16 A 3-phasig.

Weitere Informationen zum offiziellen Kraftstoffverbrauch und den offiziellen spezifischen CO₂-Emissionen neuer Personenkraftwagen können dem „Leitfaden über den Kraftstoffverbrauch, die CO₂-Emissionen und den Stromverbrauch neuer Personenkraftwagen“ entnommen werden, der an allen Verkaufsstellen, bei der Deutschen Automobil Treuhand GmbH (DAT), Hellmuth-Hirth-Str. 1, 73760 Ostfildern-Scharnhausen, und unter www.dat.de/co2/ unentgeltlich erhältlich ist.

Die technischen Daten, Verbrauchswerte und Anhängelasten beziehen sich nur auf ein Fahrzeug mit ab Werk verbauter Serien- und Sonderausstattung. Nachträglich verbaute Zubehör- bzw. Anbauteile sind nicht berücksichtigt.

An aerial photograph of a winding asphalt road that curves through a dense, green forest. The road is the central focus, leading the eye from the top left towards the bottom right. The trees are a vibrant green, and the road's surface is a dark grey. The overall scene is peaceful and scenic.

BMW SERVICE INCLUSIVE: FÜR ALLE, DIE WEITER DENKEN – BIS ZU 120.000 KILOMETER.

EINMAL ABSCHLIESSEN
UND LANGFRISTIG SPAREN.

BMW Service

Einfach sicher, einfach flexibel und einfach clever: Mit BMW Service Inclusive haben Sie Anspruch auf alle im jeweiligen Paket eingeschlossenen Serviceleistungen. Sie zahlen dabei nur einmal und haben die Wahl zwischen zwei Leistungsumfängen: BMW Service Inclusive umfasst alle regulären Wartungsarbeiten, BMW Service Inclusive Plus zusätzlich die wichtigsten Verschleißreparaturen. Mehr Informationen bei Ihrem BMW Service Partner oder unter www.bmw.de/serviceinclusive