



THE 7



TARIFS AU 01/10/2020.



BMW SÉRIE 7.

MAÎTRISER CHAQUE ENTRÉE EN SCÈNE.
SAVOURER CHAQUE INSTANT.

ÉLECTRISER L'INSTANT.

BMW SÉRIE 7 HYBRIDE :
JUSQU'À 56 KM D'AUTONOMIE
EN MODE 100% ÉLECTRIQUE.





APPRÉCIER LE VOYAGE
AUTANT QUE
LA DESTINATION.

BMW INTELLIGENT PERSONAL ASSISTANT,
DRIVE ASSIST PRO*.

* Équipement disponible en option

BMW SÉRIE 7 BERLINE ET LIMOUSINE.

SOMMAIRE.

MOTORISATIONS	10
ÉQUIPEMENTS DE SÉRIE	18
FINITIONS	24
TARIFS ET LOYERS	28
ÉQUIPEMENTS OPTIONNELS	30
NUANCIERS	
BMW INDIVIDUAL	34
TEINTES EXTÉRIEURES	40
DESIGN INTÉRIEUR	42
CONTRATS DE SERVICE	44
CARACTÉRISTIQUES TECHNIQUES	46



@BMWFrance



@BMWFrance



@bmwfrance

1. MOTORISATIONS



LES MOTORISATIONS DISPONIBLES.

PLUS AGILE, PLUS RAPIDE, PLUS SOBRE.

Essence, Diesel ou Hybrides, tous les modèles BMW Série 7 sont équipés de moteurs **BMW TwinPower Turbo** combinant dynamisme et efficacité grâce à des systèmes d'injection de pointe, une gestion variable de la puissance et une technologie de suralimentation maîtrisée.

Ces moteurs, inspirés par la technologie **BMW EfficientDynamics**, permettent un déploiement de puissance et des réponses spontanées dès les bas régimes, tout en se montrant sobres et peu polluants. BMW EfficientDynamics rassemble un ensemble de technologies influant sur la motorisation, la conception générale de la voiture et la gestion intelligente de l'énergie.

La conception **BMW EfficientLightWeight** met en œuvre des matériaux high-tech ultra-légers comme l'aluminium et le carbone avec, à la clé, plus de dynamisme conjugué à un gain de stabilité, de sécurité et de confort.

Depuis 2000, ces technologies ont permis à BMW de réduire de 33 % les émissions de CO₂ de sa flotte.

Plus d'informations sur notre motorisation hybride au dos.

La technologie 4 roues motrices exclusive BMW xDrive répartit en continu le couple moteur sur les roues avant et arrière. Vous gagnez en motricité et en sécurité, avec réduction du sous-virage et du survirage.

Le Contrôle de la Transmission intervient en courbe pour transmettre davantage de couple aux roues extérieures au virage qu'aux roues intérieures et ralentir ces dernières. Résultat : une sécurité et un comportement dynamique améliorés.

Les systèmes de régulation du comportement dynamique vous assistent dans les situations délicates : l'**ABS** permet de conserver la manœuvrabilité de la voiture en cas de freinage d'urgence. **Le système anti-patinage DSC** (Contrôle Dynamique de la Stabilité) évite les pertes d'adhérence en freinant individuellement les roues.

Les suspensions ExecutiveDrive Pro garantissent à la fois un confort ultime et une conduite très dynamique.

Via une caméra stéréo située en haut du pare-brise, la fonction Road Preview détecte les irrégularités de la chaussée - bosses ou nids de poules - et préconditionne la suspension.

Avec la fonction **Dynamic Drive** également incluse, le roulis dans les virages est réduit. Ce système fonctionne avec des barres anti-roulis actives en continu sur les essieux avant et arrière.

BMW SÉRIE 7 BERLINE.

ESSENCE	Puissance	Moteur	Consommation Cycle mixte (l/100 km)	Emission CO ₂ (g/km)	Accélération 0-100 km/h
750i xDrive	530 ch	8 cyl.	10,5-10,9	239-249	4
DIESEL					
730d xDrive	286 ch	6 cyl.	5,9-6,6	154-172	5,6
HYBRIDE					
745e	394 ch	6 cyl.	1,8-2,1 22,8-26 kWh/100 km (conso. en tout électrique)	41-49	5,2

BMW SÉRIE 7 LIMOUSINE.

ESSENCE	Puissance	Moteur	Consommation Cycle mixte (l/100 km)	Emission CO ₂ (g/km)	Accélération 0-100 km/h
740Li xDrive	333 ch	6 cyl.	8,4-9,3	191-213	5,1
750Li xDrive	530 ch	8 cyl.	10,5-11,0	241-252	4,1
DIESEL					
730Ld xDrive	286 ch	6 cyl.	5,9-6,7	155-175	5,7
HYBRIDE					
745Le	394 ch	6 cyl.	1,8-2,2 23,3-26,9 kWh/100 km (conso. en tout électrique)	41-51	5,3
745Le xDrive	394 ch	6 cyl.	2,1-2,5 25,6-28,4 kWh/100 km (conso. en tout électrique)	49-56	5,1

1. MOTORISATIONS

ZOOM SUR

LES BMW 745e, 745Le ET 745Le xDRIVE HYBRIDES.



TECHNOLOGIE HYBRIDE RECHARGEABLE.

Les BMW 745e, 745Le et 745Le xDrive vous offrent le meilleur des deux mondes : Hybride pour vos longs parcours, le week-end ou en vacances... électrique la semaine, puisqu'il suffit de quelques heures de recharge, même sur une simple prise domestique, pour bénéficier au quotidien de parcours 100% électriques !

HYBRIDE POUR UNE MOBILITÉ SANS LIMITE.

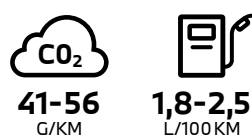

Respect de l'environnement

En combinant moteur thermique et électrique, vous réduisez votre consommation de carburant et vos émissions de CO₂.

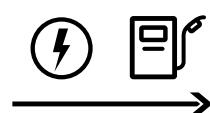

Autonomie sans limite

Votre moteur thermique vous offre une autonomie sans limite lors de vos longs trajets.



Auto-rechargeable

Le système hybride profite des phases de décélération et de freinage pour générer automatiquement son énergie électrique.

RECHARGEABLE POUR UNE EXPÉRIENCE ÉLECTRIQUE SANS COMPROMIS.



JUSQU'À 56 KM

Le plaisir de trajets 100% électriques

Grâce à la capacité de la batterie, jusqu'à 56 km en tout-électrique, avec le plaisir d'une conduite silencieuse et sans émission de CO₂.



Recharge simple et rapide

4 H 18 sur une simple prise domestique pour recharger votre batterie à 80% : aussi simple que votre smartphone !

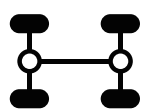

2 moteurs

Les 2 moteurs envoient leur puissance aux roues arrière ou aux 4 roues si la voiture est équipée de la transmission intégrale xDrive.

LA PUISSANCE ET LA SOBRIÉTÉ RÉUNIES.

Les BMW 745e, 745Le et 745Le xDrive, dotées de la technologie hybride rechargeable, combinent deux moteurs fonctionnant ensemble ou de manière indépendante :

- 1 Le moteur essence 6 cylindres BMW TwinPower Turbo de 286 ch (210 kW) fonctionne seul ou entraîne les roues avec l'aide du moteur électrique.
- 2 Le moteur électrique de 113 ch (83 kW) situé dans la boîte de vitesse est capable de fonctionner seul en mode 100% électrique.
- 3 Il est alimenté par la batterie lithium-ion haute tension rechargeable.

394
CH

5.1-5,3
SEC
0-100 KM/H

1.8-2.5
L/100 KM

L'ensemble délivre une puissance cumulée de 394 ch (290 kW).

La transmission 4 roues motrices vous garantit une motricité hors-pair et une excellente tenue de route.

Le système hybride assure la coordination la plus efficace des deux moteurs : selon le niveau de charge de la batterie et le mode de gestion du système hybride que vous choisissez, le moteur électrique peut propulser la voiture à lui tout seul ou seconder le moteur thermique.



56
KM

Grâce à la capacité de la batterie lithium-ion, vous parcourez jusqu'à 56 km en mode 100% électrique, ce jusqu'à 140 km/h.

PARCOURS ÉLECTRIQUE À LA CARTE.

Les BMW 745e, 745Le et 745Le xDrive vous permettent de prendre la main et choisir le mode de fonctionnement du système hybride via la touche e-Drive :

MODE AUTO eDRIVE

Optimise votre consommation en favorisant les démarrages en tout-électrique et, si la batterie le permet, en déclenchant le moteur thermique à partir de 80km/h.

MODE SAVE BATTERY

Préserve la batterie pour permettre d'effectuer un trajet tout électrique le moment voulu, par exemple pour entrer en ville après un parcours sur voies rapides.

MODE MAX eDRIVE

Permet de forcer la conduite en mode tout-électrique, par exemple pour de petits trajets quotidiens.



1. MOTORISATIONS

LES BMW 745e, 745Le ET 745Le xDRIVE EN PRATIQUE.

RECHARGER SA BATTERIE, C'EST SIMPLE ET RAPIDE.

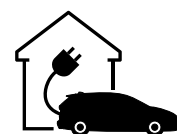

À DOMICILE OU AU TRAVAIL

Une simple prise domestique suffit. Pour plus de confort et de rapidité, vous pouvez faire installer une WallBox BMW.



EN VILLE

Votre véhicule se recharge aisément sur les bornes publiques à l'aide d'un câble spécifique.

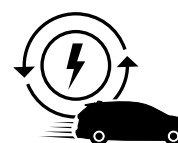

EN CONDUISANT

Le mode SAVE BATTERY permet de recharger votre batterie ou de maintenir son niveau de charge à 90% en utilisant le moteur thermique

TEMPS DE RECHARGE	0 → 80%	0 → 100%
PRISE DOMESTIQUE	4H18	6H00
WALLBOX BMW OU BORNE PUBLIQUE	2H36	3H36



VOS SERVICES CONNECTÉS POUR REPÉRER LES BORNES LES PLUS PROCHES.

Système de navigation BMW.

Via sa connexion 4G de série, l'écran du système de navigation met à jour quotidiennement et affiche les nouveaux emplacements de recharge.

Application BMW Connected.

Via l'application BMW Connected, nous vous indiquons les bornes de recharge et, d'un simple clic, vous les recevez comme destination. Lorsque votre véhicule est branché, vous pouvez également contrôler à distance l'autonomie électrique et le niveau de charge en temps réel.

LE PLEIN D'AVANTAGES FISCAUX.

POUR TOUS :

Pas de Malus CO₂

Largement sous la barre des 138 g (seuil WLTP 2020), les BMW 745e, 745Le et 745Le xDrive sont NEUTRES au niveau de la Taxe sur le CO₂.

Exonération totale ou partielle des frais de carte grise

- Dans la plupart des départements, la Carte Grise est gratuite (hors frais de gestion et d'envoi).
- Dans les autres départements, son coût sera divisé de moitié.

EN PLUS, POUR LES PROFESSIONNELS :

Pas de Taxe sur les Véhicules de Société (TVS)

Avec des émissions comprises entre 41 et 56 g CO₂/km, les professionnels sont intégralement exonérés de Taxe sur les Véhicules de Société.

Récupération de la TVA sur l'essence

Avec l'alignement progressif sur le régime de TVA du gazole, la TVA sur l'essence sera récupérable :

- en 2020 : à hauteur de 60%
- à partir de 2021 : à hauteur de 80%

Plafond d'amortissement réhaussé du prix de la batterie

Non seulement le plafond d'amortissement est plus élevé pour les véhicules propres (20 300 € si <60g de CO₂), mais grâce à la réintégration de sa batterie, les BMW 745e, 745Le et 745Le xDrive bénéficient d'un plafond réhaussé à 28 272,34 € !

ÉQUIPEMENTS SPÉCIFIQUES.

Quelle que soit la finition choisie, certains éléments spécifiques équipent ou décorent vos BMW 745e, 745Le, 745Le xDrive :

Design.

- Badge "xDrive" apposé au niveau du hayon à gauche
- Prise de recharge avec anneau lumineux à LED sur le côté avant gauche

Confort et Fonctionnalités.

- Avertisseur sonore pour piétons
- Boîte de vitesses automatique à 8 rapports
- Câbles de recharge pour prise domestique (230V) et publique (T2-T2) de 5 mètres
- Préconditionnement chauffage ou climatisation
- Sélecteur de mode de conduite eDrive (avec modes Sport, Hybrid, Eco Pro, Electric, Adaptive)

Connectivité.

- Services eDrive Connected



L'instrumentation hybride vous informe de tout ce qui se passe dans la voiture sur le plan électrique.



Une bague d'étanchéité spéciale protège la prise pour recharge externe. L'anneau lumineux à LED qui l'entoure indique le niveau de charge de la batterie.

LES ÉQUIPEMENTS DE SÉRIE.



DESIGN.

- Antenne radio intégrée à la lunette arrière
- Baguettes de seuil chromées avec inscription BMW rétro-éclairée
- Chrome Line extérieur
- Clignotants blancs LED intégrés dans les boîtiers des rétroviseurs extérieurs
- Inserts décoratifs en bois précieux "Fineline" Brillant
- Planche de bord en simili-cuir Sensatec
- Sellerie cuir Dakota
- Sorties d'échappements chromées intégrées dans les pare-chocs arrière
- Support de rétroviseurs en chrome
- Volant sport gainé cuir avec coussin d'airbag en cuir avec surpiqûres contrastantes

Équipements spécifiques à certaines motorisations :

- Jantes en alliage léger 18" style 642 à rayons en V (730d xDrive, 730Ld xDrive, 740Li xDrive)
- Jantes en alliage léger 18" style 619 à rayons multiples (PHEV)
- Jantes en alliage léger 19" style 620 à rayons en V (750i xDrive et 750Li xDrive)

SÉCURITÉ ET DYNAMISME.

- Airbags conducteur et passager - airbags latéraux avant - airbags de tête avant et arrière
- Alarme antivol
- Assistance au freinage d'urgence DBC
- Calandre avec double barreaux mobiles "Active Air Stream" pour un aérodynamisme optimal
- Colonne de direction à réglages électriques avec fonction mémoire
- Construction allégée intelligente "BMW EfficientLightweight" légère Carbone/aluminium/acier
- Détecteur de collisions (CRASH SENSOR)
- Détecteur de pluie
- Direction à assistance électrique Servotronic

• Drive Assist

un copilote toujours attentif à votre sécurité optimale :

- Avertisseur d'angle mort (> 20km/h avec voyant d'alerte),
- Avertisseur de franchissement de ligne (>70km/h avec vibrations dans le volant),
- Avertisseur de risque de collision avant (>15km/h, préconditionnement du freinage >50km/h, assistance au freinage),
- Avertisseur de risque de collision arrière (déclenchement automatique des warning),

DRIVE ASSIST PRO
Pour optimiser votre sécurité > P.33

- Système anti-collision à basse vitesse (<60km/h avec freinage automatique, choc évité jusqu'à 30km/h),
- Protection active des piétons (<60km/h avec freinage automatique, choc évité jusqu'à 30km/h),
- Avertisseur de trafic transversal arrière (Avertisseur en cas de circulation transversale détectée derrière la voiture)
- Indicateur de limitation de vitesse et d'interdiction de dépassement
- Écrous antivol
- Feux stop dynamique à technologie LED
- Fixations ISOFIX pour sièges enfant à l'arrière
- Fonction d'arrêt et de redémarrage automatique du moteur
- Freins à disque ventilés hautes performances à étriers flottants AV/AR
- Hybridation légère 48V (730d xDrive - 730Ld xDrive)
- Frein de parking électrique avec fonction "Automatic Hold"
- Kit anti-crevaison pour les pneumatiques correspondants
- Portes arrière avec sécurité enfants
- Protection Active avec détecteur de somnolence
- Radars de stationnement automatiques PDC avant et arrière
- Régulateur de vitesse avec fonction freinage
- Suspensions pneumatiques avant et arrière
- Système de pare-chocs avec éléments déformables interchangeables
- Triangle de présignalisation avec kit de premiers secours

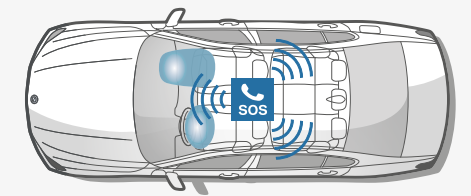

L'Appel d'Urgence Intelligent

établit un contact automatique avec le centre de secours le plus proche via le Centre d'Appel BMW, sans nécessiter un téléphone portable à bord. Outre la position du véhicule, le système transmet des informations sur la gravité de l'accident. L'Appel d'Urgence Intelligent peut aussi être déclenché manuellement, par exemple pour porter assistance à d'autres usagers de la route.

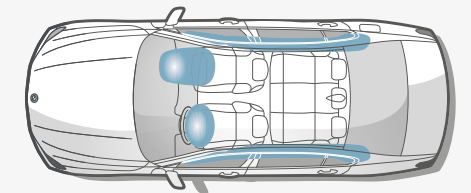

Les airbags de tête

des première et deuxième rangées de sièges complètent le système d'airbags de la voiture. Avec une toile de protection contre les éclats de verre, ils forment, le long de la surface vitrée, un système efficace de protection de la tête et qui protège également les passagers arrière en cas de collision latérale.

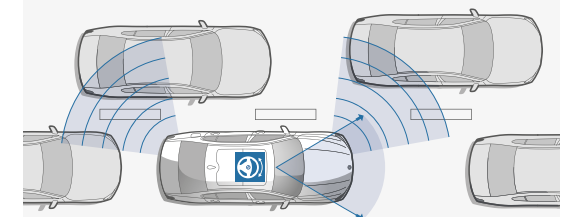

L'Avertisseur de franchissement de ligne

détecte les marquages au sol à partir d'environ 70 km/h et prévient le conducteur par une vibration du volant si la voiture menace de quitter sa voie. Si le clignotant est enclenché, signe d'un changement de voie délibéré, l'alerte ne se déclenche pas.

2. ÉQUIPEMENTS DE SÉRIE

CONFORT ET FONCTIONNALITÉS.

- Accès Confort avec fonction d'ouverture/fermeture sans contact du coffre "Smart Opener"
- Accoudoir central arrière
- Affichage Tête Haute
- Allumage automatique des projecteurs
- Appuis-tête avant actifs
- Boîte de vitesses automatique à 8 rapports Steptronic (sur toutes les motorisations)
- Climatisation automatique 2 zones avec fonctionnalités étendues
- Clé intelligente "BMW Display Key"
- Clés radiocommandées à mémorisation automatique des réglages "Personal Profile"
- Commande électrique du volet de coffre
- Commande gestuelle BMW
- Connectivité avancée sans fil avec Hot Spot Wi-Fi et recharge sans fil par induction
- Fermeture assistée des portes Soft Close
- Éclairage d'ambiance dont éclairage dynamique dans les situations suivantes :
 - Bienvenue
 - Au revoir
 - Appel Téléphonique
 - Porte ouverte
- Écran de contrôle central couleur 10,25" à affichage 16/9 avec inserts chromés sur les côtés
- Feux de route anti-éblouissement
- Kit éclairage
- Pack Advanced Full LED
- Pare-soleil avec miroir de courtoisie éclairé
- **Park Assist :**
 - Comprend l'option caméra de recul
 - Manœuvres de stationnement en créneau et en bataille
 - Assistant de marche arrière

PARK ASSIST
Plus de détails
ci-contre

- Poches aumonières dans le dossier des sièges
- Prise 12V (Accoudoir avant et arrière, vide-poches avant)
- Réglage électrique du volant en hauteur et en profondeur
- Rétroviseurs extérieur couleur carrosserie à réglage électrique asphériques et dégivrant
- Rétroviseurs extérieur rabattables électriquement, rétroviseurs intérieur et extérieur gauche électrochromes
- Sélecteur de mode de conduite - 6 modes : ECO PRO, Comfort, Comfort+, Sport, Sport+, Adaptive
- Sièges avant chauffants
- Sièges avant électriques à mémoires conducteur
- Système Hi-Fi avec 12 haut-parleurs et une puissance d'amplification de 205W
- Trappe à ski
- Tuner DAB

Équipements spécifiques aux versions Limousine

- 2 miroirs de courtoisie arrière éclairés
- Stores pare-soleil électriques pour lunette arrière
- Toit ouvrant en verre coulissant et entrebâillable électriquement

PARK ASSIST

Votre BMW prend la main.

Via la Caméra de recul incluse dans l'option Park Assist, votre BMW prend en charge l'essentiel des manœuvres liées au stationnement :

• Manœuvres de stationnement en créneau et en bataille

À vitesse inférieure à 35 km/h, votre véhicule repère automatiquement un écart suffisant entre 2 voitures. Le système prend alors en charge toutes les manœuvres : volant, accélération, frein et changement de vitesse.

• Fonction de freinage automatique (PDC actif) en marche arrière

Lorsque vous effectuez manuellement une manœuvre de stationnement, jusqu'à 5km/h, votre véhicule freine automatiquement s'il détecte un obstacle.

• Assistant de marche arrière / Auto-reverse

Votre véhicule enregistre les 50 derniers mètres parcourus jusqu'à 36 km/h afin de pouvoir les refaire en marche arrière à la demande du conducteur. Il peut ainsi se concentrer sur les possibles obstacles autour du véhicule. Le conducteur agit sur l'accélérateur et le frein (jusqu'à 10 km/h).



2. ÉQUIPEMENTS DE SÉRIE

VOS SERVICES CONNECTÉS. MIEUX CONNECTÉ. ENCORE PLUS LIBRE.

Connectée en 4G à Internet via sa carte Sim intégrée, votre BMW vous propose un écosystème complet de services : navigation, télémaintenance, conciergerie, divertissement...

Grâce à des interfaces équipées de technologies d'Intelligence Artificielle, vous pilotez vos fonctionnalités de manière intuitive, tout en restant entièrement concentré sur votre conduite. Montez à bord d'un univers de services connectés !

BMW LIVE COCKPIT NAVIGATION PRO.

Système, connexions, interfaces et services essentiels.

 **Affichage conducteur**
Combiné d'instrumentation 10,25" haute résolution avec affichage tête haute

 **Écran central**
Écran tactile 12,3" avec fonction d'écran partagé

 **Système d'exploitation BMW iOS 7.0**
Affichage des informations en temps réel.

 **Connectivité sans fil**

- Carte SIM câblée avec le réseau 4G dans le véhicule
- Bluetooth
- HotSpot WiFi : permet de connecter vos terminaux mobiles (smartphone, tablette, console...) sans utiliser votre forfait data de téléphonie mobile

 **Connexions : 2 ports USB.**

Plusieurs interfaces permettent de commander vos services :

 **BMW iDrive Controller**
Molette avec pavé tactile intégré. Reconnait un caractère tracé avec le doigt sur le haut de la molette.

 **BMW Intelligent Personal Assistant**
Fonctionne avec un système d'intelligence artificielle apprenant les préférences du conducteur. Via l'expression "Dis BMW" ou un mot de commande personnalisé, l'assistant vocal intelligent :

- permet de piloter par la voix vos fonctionnalités connectées
- vous aide à connaître votre BMW et à l'utiliser de façon optimale
- répond à vos questions sur les fonctions et l'état de votre BMW

 **Commande gestuelle BMW.**
Permet de piloter certaines fonctions grâce à des mouvements de la main. Par exemple :

- accepter ou rejeter un appel avec les gestes balayer ou montrer
- régler le volume sonore par un mouvement rotatif de l'index

Vos services essentiels :

 **Système de navigation BMW**
Avec mise à jour automatique des cartes de navigation Over the Air (3 ans)

 **Appel d'Urgence Intelligent**
Alerte automatiquement la centrale de surveillance BMW en cas d'accident :

- Transmission de la position et d'informations sur la gravité des dommages
- Peut être déclenché manuellement pour venir en aide à un autre véhicule

 **Téléservices BMW**
Vos services de télémaintenance intégrés :

- Envoi automatique d'informations techniques à votre concessionnaire
- Détection et préparation de la prochaine échéance d'entretien
- En cas de panne, demande d'assistance

 **BMW Connected (3 ans)**
Passerelle entre votre smartphone et votre BMW :

- Envoyer vos destinations à votre BMW via l'application.
- Proposition automatique de l'itinéraire une fois à bord de la voiture.



PACK CONNECTED PRO.

Votre pack de services associés.

 **"Ma BMW à Distance" (3 ans)**
Transformer votre smartphone en télécommande de votre BMW : (dé)verrouillage, localisation de la voiture, appel de phares, ventilation de l'habitacle, consultation de statuts de la voiture.

 **Remote 3D View - Vue 3D à distance (3 ans)**
(uniquement en combinaison avec l'option "Park Assist Plus")
Permet l'observation de l'environnement du véhicule via l'application smartphone BMW Connected. La photo peut être récupérée sur le smartphone sous une représentation 3D.

 **Conciergerie (3 ans)**

- Service 24h/7j en français même depuis l'étranger
- Renseignements, recherche et réservation d'hôtels ou de restaurants
- Réception des informations dans le système de navigation

 **Information Trafic en Temps Réel (3 ans)**

- Conditions de circulation et suggestion d'itinéraires (Europe).
- Fonctionnalité OSPI : affichage des probabilités de trouver une place de stationnement (à Paris, Lyon, Marseille, Toulouse, Nice, Nantes).

 **Préparation Intégration Smartphone (durée illimitée)**

- Afficher et piloter vos applications iPhone telles que : Téléphone, Musique, Messages, Plans...
- Afficher et piloter vos applications Android et utiliser la commande vocale "OK Google" pour téléphoner, obtenir un itinéraire, accéder aux contacts...

 **In-Car Experiences (3 ans)**
Accéder via l'assistant vocal à un programme vitalisant ou relaxant à bord.

 **Connected Music (3 ans)**
Retrouver votre compte premium Spotify directement dans le véhicule via la carte SIM intégrée.

 **BMW Music (proposé à l'essai 3 mois)**
Accéder à plus de 60 millions de titres en streaming (uniquement dans la voiture).
(Souscription possible sur le ConnectedDrive Store pour 89 € / an).



CHOISISSEZ VOTRE FINITION.



BMW Série 7 Limousine M Sport dans la teinte de carrosserie métallisée "Donington Grey" présentée avec options.

3 FINITIONS : VUE D'ENSEMBLE.

Trois finitions différentes vous sont proposées. Chacune vous permet de typer votre BMW à votre image et à votre goût au travers d'éléments de design, mais aussi de confort et de fonctionnalités.

Le schéma ci-dessous vous permet de repérer comment se positionnent chacune des 3 finitions.



Pour aller plus loin dans la personnalisation de votre véhicule, choisissez vos équipements optionnels (Rendez-vous à partir de la page 29) :

+ Pack Innovation.
Le must des technologies innovantes.

+ Pack Hiver.
Affrontez l'hiver en toute sérénité.

+ Pack Confort.
Votre BMW vous réserve le meilleur accueil.

+ Pack Première Classe.
Roulez surclassé.

+ Park Assist Plus.
Facilite le stationnement de votre BMW Série 7

+ Drive Assist Pro.
Aides à la conduite d'avant-garde.. Le pilote semi-automatique BMW vous assiste.

3. FINITIONS

FINITION M SPORT.

En plus des équipements de série :

Design

- Badges latéraux M
- Éléments décoratifs dans les jupes avant et arrière en chrome
- Inserts décoratifs en bois précieux Fineline noir effet métallique brillant
- Jantes en alliage léger 19" style 647 M à rayons doubles
- Pack aérodynamique M
- Pédalier M
- Repose-pied M pour le conducteur
- Sellerie Schwarz / moquette Schwarz / planche de bord Schwarz
- Seuils de porte avec emblème M
- Volant M gainé cuir
- Ciel de pavillon "Anthrazit"

Confort et Fonctionnalités

- Boîte de vitesses automatique à huit rapports Sport avec Steptronic et palettes au volant
- Éclairage d'ambiance avec tapis de lumière
- Sièges Advanced Confort à l'avant



BMW Série 7 Limousine M Sport dans la teinte de carrosserie métallisée "Donington Grey" présentée avec options.

FINITION EXCLUSIVE.

En plus des équipements de série :

Pack Design extérieur "Pure Excellence"

Éléments chromés :

- Lame décorative dans la partie supérieure de la grille d'entrée d'air sur toute la largeur du véhicule
- Baguette décorative sur le bouclier arrière et finition chromée autour des embouts d'échappement
- Étriers de freins avant et arrière avec désignation BMW

Pack Première Classe

- Application en céramique
- Sièges avant et arrière chauffants
- Sièges avant massant
- Sièges avant à ventilation active
- Sièges arrière Confort
- Sellerie cuir Nappa Exclusive
- Planche de bord en cuir
- Stores pare-soleil électriques pour lunette arrière

- Toit ouvrant en verre coulissant et entrebâillable électriquement (Berline uniquement)
- Système Hi-Fi Harman Kardon
- Toit ouvrant panoramique en verre "Sky Lounge" (Limousine uniquement)
- BMW Touch Command (Limousine uniquement)

Pack Confort

- Pack Parfums d'ambiance
- Sièges Advanced Confort à l'avant
- Stores pare-soleil électriques pour lunette arrière et vitres latérales arrière
- Climatisation automatiques 4 zones à fonctionnalités étendues
- Système Hi-Fi Harman-Kardon



BMW Série 7 Limousine Exclusive dans la teinte de carrosserie métallisée "BMW Individual Tanzanite Blue" présentée avec options.



TARIFS ET LOYERS



BMW SÉRIE 7 BERLINE



Puissance fiscale

Emissions de CO₂ (g/km) selon la norme WLTP*

Malus*

Série 7

M Sport

Exclusive

BERLINE DIESEL

730d xDrive	286 ch	17 CV	154-172	450 €-2 544 €	99 450 € 1 510 €/mois**	106 800 € 1 565 €/mois**	111 000 € 1 650 €/mois**
--------------------	--------	-------	---------	---------------	-----------------------------------	------------------------------------	------------------------------------

BERLINE ESSENCE

750i xDrive	530 ch	44 CV	239-249	20 000 €	118 050 € 1 820 €/mois**	124 800 € 1 855 €/mois**	129 600 € 1 960 €/mois**
--------------------	--------	-------	---------	----------	------------------------------------	------------------------------------	------------------------------------

BERLINE HYBRIDE

745e	394 ch	17 CV	41-49	0 €	105 650 € 1 510 €/mois**	113 000 € 1 555 €/mois**	117 200 € 1 640 €/mois**
-------------	--------	-------	-------	-----	------------------------------------	------------------------------------	------------------------------------



BMW SÉRIE 7 LIMOUSINE

LIMOUSINE DIESEL

730Ld xDrive	286 ch	17 CV	155-175	540 €-3 119€	103 600 € 1 570 €/mois**	110 950 € 1 620 €/mois**	116 300 € 1 725 €/mois**
---------------------	--------	-------	---------	--------------	------------------------------------	------------------------------------	------------------------------------

LIMOUSINE ESSENCE

740Li xDrive	333 ch	22 CV	191-213	7 851 €-20 000 €	107 750 € 1 665 €/mois**	115 100 € 1 715 €/mois**	120 450 € 1 825 €/mois**
---------------------	--------	-------	---------	------------------	------------------------------------	------------------------------------	------------------------------------

750Li xDrive	530 ch	43 CV	241-252	20 000 €	122 200 € 1 880 €/mois**	128 950 € 1 915 €/mois**	134 900 € 2 035 €/mois**
---------------------	--------	-------	---------	----------	------------------------------------	------------------------------------	------------------------------------

LIMOUSINE HYBRIDE

745Le	394 ch	17 CV	41-51	0 €	110 700 € 1 580 €/mois**	118 050 € 1 620 €/mois**	123 400 € 1 725 €/mois**
--------------	--------	-------	-------	-----	------------------------------------	------------------------------------	------------------------------------

745Le xDrive	394 ch	17 CV	49-56	0 €	114 150 € 1 630 €/mois**	121 500 € 1 665 €/mois**	126 850 € 1 770 €/mois**
---------------------	--------	-------	-------	-----	------------------------------------	------------------------------------	------------------------------------

** Les valeurs d'émission de CO₂ selon la norme WLTP figurant dans ce catalogue correspondent à des valeurs européennes. Renseignez-vous auprès de votre concessionnaire pour connaître les valeurs d'émission de CO₂ correspondant aux véhicules configurés pour le marché français et le montant du malus en résultant pour les modèles sur lesquels se porte votre intérêt.

** Offres de Location Longue Durée sur 36 mois, moyennant un premier loyer de 10% du prix client TTC (hors options).

Votre BMW Série 7 Berline 730d xDrive à partir de 1 510 €/mois.

Avec majoration du premier loyer de 7 300 €.

Entretien hors pièces d'usure et extension de garantie inclus.

Exemple pour une BMW Série 7 Berline 730d xDrive. Location Longue Durée sur 36 mois et pour 30 000 km intégrant l'entretien et l'extension de garantie. 36 loyers linéaires : 1 509,15 €/mois, et avec majoration du premier loyer de 7 203,90 €.

Offre réservée aux particuliers, valable pour toute commande d'une BMW Série 7 Berline 730d xDrive jusqu'au 31/12/2020 dans les concessions BMW participantes. Consommation en cycle mixte : 5,9-6,6 l/100 km. CO₂ : 154-172 g/km selon la norme européenne WLTP*. L'extérieur de ce véhicule comporte des équipements de série ou en option en fonction de la finition.

Sous réserve d'acceptation par BMW Financial Services - Département de BMW Finance - SNC au capital de 87 000 000 € RCS Versailles B 343 606 448 TVA FR 65 343 606 448. Courtier en Assurances immatriculé à l'ORIAS n°07 008 883 (www.orias.fr).

Les prix maximum conseillés, tels qu'ils figurent dans ce catalogue, comprennent le prix TTC du véhicule aux spécifications standard et les frais de préparation à la route du véhicule y compris les frais de transport et la fourniture des plaques d'immatriculation définitives. Les prix mentionnés dans le présent tarif ne concernent que les véhicules proposés à la vente par les Concessionnaires membres du réseau BMW Group France selon les spécifications propres au territoire français.

PERSONNALISEZ VOTRE BMW.



PACK INNOVATION.

Le meilleur de la technologie BMW.

Comprend les options :

- Projecteurs Laser
- Stationnement autonome télécommandé
- Active Comfort Drive
- Park Assist Plus

	Toutes motorisations (hors Hybrides rechargeables)	Hybrides rechargeables
Série 7		
M Sport	4 900 €	2 000 €
Exclusive		



PACK CONFORT.

Votre BMW vous réserve le meilleur accueil.

Comprend les éléments suivants :

- Pack Parfums d'ambiance
- Sièges Advanced Confort à l'avant
- Stores pare-soleil électriques pour lunette arrière et vitres latérales arrière
- Climatisation automatiques 4 zones à fonctionnalités étendues
- Système Hi-Fi Harman-Kardon



	Toutes motorisations Berline	Toutes motorisations Limousine
Série 7	5 200 €	4 750 €
M Sport	3 200 €	2 800 €
Exclusive	inclus	inclus

5. ÉQUIPEMENTS OPTIONNELS

PACK PREMIÈRE CLASSE.

Roulez surclassé.

Comprend les éléments suivants :

- Application en céramique
- Sièges avant et arrière chauffants
- Sièges avant massants
- Sièges avant à ventilation active
- Sièges arrière Confort
- Sellerie cuir Nappa Exclusive
- Planche de bord en cuir
- Stores pare-soleil électriques pour lunette arrière
- Toit ouvrant en verre coulissant et entrebâillable électriquement (Berline)

	Toutes motorisations Berline	Toutes motorisations Limousine
Série 7	9 100 €	10 550 €
M Sport	9 100 €	10 500 €
Exclusive	inclus	inclus

- Système Hi-Fi Harman Kardon
- Toit ouvrant panoramique en verre "Sky Lounge" (Limousine uniquement)
- BMW Touch Command (Limousine uniquement)



PACK HIVER.

Affrontez l'hiver en toute sérénité.

Comprend les éléments suivants :

- Pack chauffage intégral avant et arrière
- Chauffage auxiliaire

	Toutes motorisations (hors Hybrides rechargeables)
Série 7	2 550 €
M Sport	
Exclusive	

PACK ASSIST PLUS.

Park Assist Plus complète les fonctionnalités Park Assist, incluses de série dans votre BMW.

Avec Park Assist (de série), votre BMW prend en charge l'essentiel des manœuvres liées au stationnement via la Caméra de recul (Plus de détails, page 19).

En option, Park Assist Plus comprend les éléments suivants :

- Surround View avec fonctionnalités Top View et Panorama View. Permet une visibilité à 360° autour du véhicule
- Remote 3D View : transfert d'images statiques 3D du véhicule sur votre smartphone, via l'application BMW Connected.

	Toutes motorisations
Série 7	600 €
M Sport	
Exclusive	

DRIVE ASSIST PRO.

Drive Assist Pro complète les fonctionnalités Drive Assist, incluses de série dans votre BMW.

Avec Drive Assist, de série dans votre BMW, vous bénéficiez de nombreuses fonctionnalités, et notamment divers avertisseurs pour votre sécurité (Plus de détails, page 16).

En option, Drive Assist Pro va plus loin avec les éléments suivants :

- Régulateur de vitesse actif ACC+ avec fonction Stop&Go
- Pilote semi-automatique : assistant directionnel et de contrôle de la trajectoire : conduite en courbe automatique avec action autonome sur la direction, sur route et autoroute jusqu'à 210km/h, et en embouteillage (< 60km/h). Le conducteur doit garder les mains sur le volant.
- Assistant de maintien de voie avec :
 - Protection active anticollision latérale (action autonome sur la direction pour éloigner la BMW d'un autre véhicule se rapprochant dangereusement)
 - Avertisseur d'angle mort (> 20 km/h avec action autonome sur le volant pour remettre le véhicule vers le milieu de la voie)
 - Avertisseur de franchissement de ligne (> 70 km/h avec action autonome sur le volant pour remettre le véhicule vers le milieu de la voie)
- Avertisseur de risque de collision avant avec freinage d'urgence
- Speed Limit Assist : le régulateur de vitesse s'adapte automatiquement aux changements de limitation de vitesse détectés.
- Avertisseur de trafic transversal avant et arrière : avertisseur en cas de circulation transversale détectée derrière la voiture
- Assistant d'arrêt d'urgence
- Assistant d'évitement
- Assistant d'intersection
- Assistant de circulation à contre-sens

	Toutes motorisations
Série 7	2 150 €
M Sport	
Exclusive	

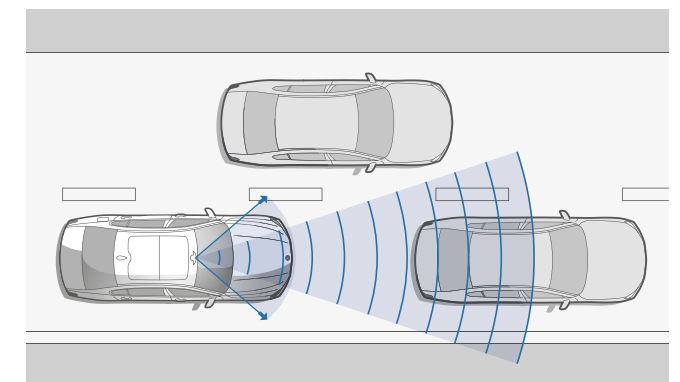

HABILLEZ VOTRE BMW SÉRIE 7.

BMW INDIVIDUAL.
PEINTURES, SELLERIES, INSERTS, JANTES.



BMW INDIVIDUAL. L'EXPRESSION DE VOTRE PERSONNALITÉ.

Avec BMW Individual, vous pouvez rendre l'exclusif encore plus exceptionnel.

BMW Individual vous permet de littéralement créer votre propre version de BMW Série 7 : harmonies de bois précieux, magnifiquement laqués, ornant les inserts de l'habitacle et de cuirs raffinés habillant les selleries... À vous de concevoir un univers à votre image.

Prenez votre temps et choisissez parmi la palette infinie des finitions de qualité remarquable : en principe, tout ce qui est concevable est possible. D'où le nom : BMW Individual.

Quelques exemples de composition BMW Individual dans les pages qui suivent...

Votre concessionnaire BMW se tient à votre disposition pour guider votre choix.



LA BEAUTÉ DES INSERTS DÉCORATIFS BMW INDIVIDUAL EN FRÊNE VEINÉ NOIR ET ROUGE HAUTE BRILLANCE CRÉE UN ENSEMBLE DONT L'EXTRÊME QUALITÉ EST PERCEPTIBLE DANS LE MOINDRE DÉTAIL.

CUIR, FRÊNE, ALCANTARA ET ADRÉNALINE.

Sous le ciel de pavillon BMW Individual en Alcantara¹ Anthrazit, la sellerie tout-cuir Merino BMW Individual "Amarone"^{1,2} crée une ambiance particulièrement raffinée et racée, complétée par les inserts décoratifs BMW Individual en bois précieux en frêne veiné noir aux reflets rouges haute brillance¹. L'ensemble dégage une sensation puissante d'harmonie étonnante et parfaite.

LA TEINTE "AMARONE" DE LA SELLERIE TOUT-CUIR MERINO BMW INDIVIDUAL PRODUIT UN EFFET QUI ACCENTUE ENCORE LE CARACTÈRE ÉTONNANT ET RACÉ DE L'ENSEMBLE.



¹ Équipement optionnel.

² Disponible uniquement en combinaison avec d'autres équipements.





L'ÉCLAT DES INSERTS DÉCORATIFS EN CHÊNE AMÉRICAIN FONCÉ AVEC INCRUSTATIONS DE MÉTAL AJOUTE UNE TOUCHE UNIQUE D'ÉLÉGANCE NATURELLE.



CUIR COGNAC ET CHÊNE AMÉRICAIN.

Un cuir matelassé exclusif "Nappa" recouvre voluptueusement les sièges, les accoudoirs, les parements de porte, la console centrale... Sa couleur "cognac" se marie naturellement avec les garnitures intérieures en bois précieux "Chêne américain foncé" et les rehauts métallisés : l'ensemble respire la noblesse des matériaux, l'élégance et la plus haute exigence de confort.



LA SELLERIE "NAPPA" BMW INDIVIDUAL SÉDUIT PAR LA QUALITÉ IRRÉPROCHABLE ET LE TOUCHER EXCEPTIONNEL DE SON CUIR ET LA CHALEUR DE SON COLORIS..

ÉLÉGANCE EN BLANC ET NOIR.

Quand la modernité rencontre l'élégance pour créer une ambiance exclusive. La sellerie de cuir blanc vaporeux BMW Individual "Rauchweiss"^{1,2} crée un contraste raffiné avec la brillance des inserts Piano black en bois précieux.



LES INSERTS DÉCORATIFS EN BOIS PRÉCIEUX BMW INDIVIDUAL "PIANO BLACK" SOULIGNÉS D'ALUMINIUM SE DÉMARQUENT PAR LEUR ASPECT MODERNE ET LÉGER RÉSULTANT DES TOUCHES D'ALUMINIUM DISCRÈTEMENT INCORPORÉES.



LA SELLERIE TOUT-CUIR MERINO FINE FLEUR BMW INDIVIDUAL "RAUCHWEISS" ARBORE DES SURPIQÛRES TRESSÉES, QUI SOULIGNENT ELLES AUSSI L'EXIGENCE D'EXCLUSIVITÉ DE CET HABILLAGE.



¹ Équipement optionnel.

² Disponible uniquement en combinaison avec d'autres équipements.

6. NUANCIERS

TEINTES EXTÉRIEURES.

La BMW Série 7 vous offre un large choix de teintes extérieures.
Une palette extravertie de nuances dynamiques et sans compromis, pour donner libre cours à votre caractère et à votre passion des belles choses.

■ TEINTE DE SÉRIE
□ TEINTE EN OPTION



■ Teinte unie
668 Schwarz



□ Teinte unie
300 Alpinweiß



□ Teinte métallisée
475 Saphirschwarz



□ Teinte métallisée
A72 Kaschmirsilber



□ Teinte métallisée
X1D Frozen Bluestone



□ Teinte métallisée
C1M Phytomic Blue



□ Teinte métallisée
A90 Sophistograu



□ Teinte métallisée
C3E Berninagrau



□ Teinte métallisée
A96 Mineralweiß



□ Teinte métallisée
C3Z Tansanitblau



□ Teinte métallisée
C36 Dravitgrau



□ Teinte métallisée
X1C Aventurinrot II



□ Teinte métallisée
Brillantweiß



□ Teinte métallisée
Frozen Arktikgrau



□ Teinte métallisée
Frozen Dark Silber



□ Teinte métallisée
Frozen Brilliantweiss



□ Teinte métallisée
Frozen Kashmirsilber



□ Teinte métallisée
Pure metal Silber



□ Teinte métallisée
416 Carbonschwarz



□ Teinte métallisée
C28 Donington Grau

[Configurateur BMW] Grâce au configurateur, composez votre BMW à votre image.
Vous pourrez accéder à toutes les teintes et équipements actuels. W
Plus d'informations sur www.bmw.fr/configurateur

[Nuancier] Le nuancier représenté ici vous donne un premier aperçu des teintes et des matériaux disponibles pour votre BMW. L'expérience ayant montré que certaines teintes d'Origine, tant pour la carrosserie et la sellerie que pour les inserts décoratifs sont difficiles à reproduire.

6. NUANCIERS

DESIGN INTÉRIEUR.

SELLERIES CUIR.



■ **Cuir Dakota LCCY** Canberrabeige / Schwarz



■ **Cuir Dakota LCDQ** Canberrabeige / Dark Coffee



■ **Cuir Dakota LCEW** Elfenbeinweiß / Schwarz



■ **Cuir Dakota LCMY** Mokka / Schwarz



■ **Cuir Dakota LCRI** Cognac / Schwarz



■ **Cuir Dakota LCSW** Schwarz / Schwarz



□ **Cuir Nappa Exclusif NACY** Canberrabeige / Canberrabeige



□ **Cuir Nappa Exclusif NADQ** Canberrabeige / Dark Coffee



□ **Cuir Nappa Exclusif NAEW** Elfenbeinweiß / Schwarz



□ **Cuir Nappa Exclusif NAFZ** Zagorabeige / Schwarz



□ **Cuir Nappa Exclusif NAMI** avec surpiqûres / Schwarz

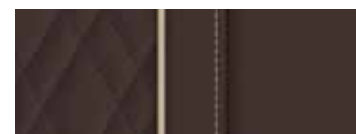

□ **Cuir Nappa Exclusif NAMY** Mokka / Schwarz



□ **Cuir Nappa Exclusif NARI** Cognac / Schwarz



□ **Cuir Nappa Exclusif NASW** Schwarz / Schwarz



□ **Cuir Nappa Exclusive à contenu étendu NMMY** Mokka / Schwarz



□ **Cuir Nappa Exclusive à contenu étendu NMRI** Cognac / Schwarz

INSERTS DÉCORATIFS.



■ **Bois précieux "Fineline"** Brillant application aluminium



□ **Bois précieux "Fineline"** Brillant



□ **Bois précieux peuplier veiné "Gru"**



□ **Bois précieux frêne veiné "Marone"** avec marqueterie



□ **Bois précieux chêne américain** Foncé incrustation métallique



□ **Bois précieux Fineline "Schwarz"** à effet brillant métallisé



□ **Bois précieux peuplier** Gris métallisé

■ TEINTE DE SÉRIE
□ TEINTE EN OPTION

BMW INDIVIDUAL.

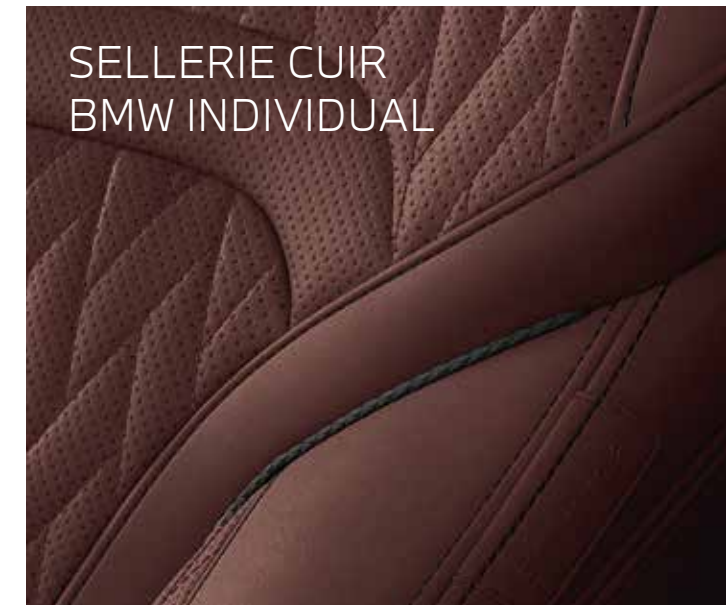

□ **Cuir Merino avec passepoil contrasté** ZBF2 "Amarone"



□ **Cuir Merino avec passepoil contrasté** ZBFQ "Fionarot"



□ **Cuir Merino avec passepoil contrasté** ZBFU "Rauchweiß"



□ **Cuir Merino avec passepoil contrasté** ZBKS "Kaschmirbeige"

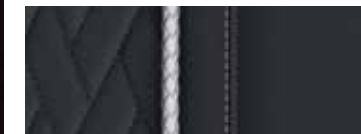

□ **Cuir Merino avec passepoil contrasté** ZBSW Schwarz



□ **Cuir Merino avec passepoil contrasté** ZBTQ "Tartufo"

SELLERIE CUIR BMW INDIVIDUAL



□ **Ciel de pavillon** 775 Anthrazit



□ **Ciel de pavillon** 776 Alcantara Anthrazit

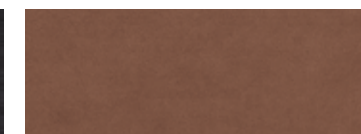

□ **Ciel de pavillon** XD5 Alcantara Tartufo

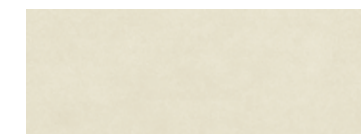

□ **Ciel de pavillon** XD5 Alcantara Rauchweiß

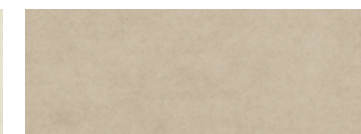

□ **Ciel de pavillon** XD5 Alcantara Kaschmirbeige

INSERTS DÉCORATIFS BMW INDIVIDUAL



□ **Inserts décoratifs** "Piano laqué noir"



□ **Inserts Eucalyptus ondé** "Rauchbraun" brillant



□ **Inserts décoratifs** frêne veiné "Schwarzrot" brillant

SÉRÉNITÉ À LA CLÉ.



CONTRATS DE GARANTIE CONSTRUCTEUR ÉTENDUE ET D'ENTRETIEN BMW SERVICE.

Les contrats de Garantie Constructeur étendue et d'entretien BMW Service ont été conçus pour que la maintenance de votre BMW soit synonyme de confort et de sérénité. En souscrivant un contrat BMW Service, vous accédez à une gamme de services, d'opérations de maintenance et de réparations, pour une totale transparence des coûts d'entretien de votre véhicule.

Vous êtes ainsi certain que les opérations de maintenance de votre véhicule seront effectuées autant de fois que cela s'avère nécessaire sans frais additionnels, dans la limite des services inclus dans votre contrat d'entretien.

Parce que votre confort et votre plaisir de conduire sont nos priorités, nous vous proposons de choisir parmi 3 niveaux de contrats pour une durée et un kilométrage adaptés à l'utilisation de votre BMW.

Vous pouvez cumuler le contrat "BMW Repair Inclusive" (Garantie Constructeur étendue) avec les contrats "BMW Service Inclusive" ou "BMW Inclusive Plus" (Entretien et maintenance) pour obtenir une couverture complète.

* Extension de la garantie conventionnelle constructeur dans la limite de la durée supplémentaire souscrite (1 an, 2 ans ou 3 ans) ou de 200 000 km, premier des deux termes échus.

BMW Repair Inclusive. Contrat de garantie constructeur étendue.

- Votre garantie constructeur peut être étendue jusqu'à 5 ans en souscrivant ce contrat.
- Ce contrat doit être souscrit dans la limite de 3 mois après la première date d'immatriculation.

TARIF

Durée et kilométrage	Toutes motorisations
3 ans* ▶ 200 000 Km	760 €
4 ans* ▶ 200 000 Km	1 620 €
5 ans* ▶ 200 000 Km	3 145 €

BMW Service Inclusive. Contrat d'entretien.

PRESTATIONS INCLUSES

- Vidange huile moteur (appoint compris)
- Contrôles périodiques
- Remplacement filtre à air
- Remplacement filtre à carburant
- Remplacement bougies
- Vidange liquide de freins

TARIF

Durée et kilométrage	Toutes motorisations
3 ans ▶ 40 000 Km	580 €
3 ans ▶ 60 000 Km	1 200 €
3 ans ▶ 100 000 Km	1 440 €
4 ans ▶ 60 000 Km	1 215 €
4 ans ▶ 80 000 Km	1 550 €
4 ans ▶ 100 000 Km	1 645 €
4 ans ▶ 120 000 Km	2 055 €
5 ans ▶ 60 000 Km	1 285 €
5 ans ▶ 80 000 Km	1 610 €
5 ans ▶ 100 000 Km	1 670 €
6 ans ▶ 120 000 Km	2 380 €

BMW Service Inclusive Plus. Contrat d'entretien et de maintenance.

PRESTATIONS INCLUSES

En plus de celles proposées dans le contrat d'entretien BMW Service Inclusive :

- Service freins AV (disques & plaquettes)
- Service freins AR (disques & plaquettes)
- Remplacement des pièces d'usure d'embrayage
- Remplacement des balais d'essuie-glaces
- Lavage intérieur / extérieur

TARIF

Durée et kilométrage	Toutes motorisations
3 ans ▶ 40 000 Km	1 575 €
3 ans ▶ 60 000 Km	2 505 €
3 ans ▶ 100 000 Km	4 690 €
4 ans ▶ 60 000 Km	2 555 €
4 ans ▶ 80 000 Km	3 975 €
4 ans ▶ 100 000 Km	4 930 €
4 ans ▶ 120 000 Km	5 895 €
5 ans ▶ 60 000 Km	2 720 €
5 ans ▶ 80 000 Km	4 045 €
5 ans ▶ 100 000 Km	4 940 €
6 ans ▶ 120 000 Km	6 210 €

8. CARACTÉRISTIQUES TECHNIQUES

BMW 7 BERLINE

		750i xDrive	730d xDrive	745e
Poids/capacités				
Poids à vide UE ¹	kg	2045	2010	2075
Poids total admissible	kg	2630	2600	2635
Charge utile	kg	660	665	635
Charge autorisée non freinée - Charge remorquable ²	kg	750	750	750
Charge remorquable autorisée freinée sur pente maxi de 12%/ pente maxi de 8% ²	kg	2300/2300	2100/2100	-
Capacité du compartiment à bagages	l	515	515	420
Moteur				
Cylindres / soupapes		8/4	6/4	6/4
Cylindrée	cm ³	4395	2993	2998
Puissance nominale / régime nominal	ch (kW)/ tr/min	530 (390)/ 5500 - 6000	286 (210)/ 4000	286 (210)/ 5000 - 6000
Couple maximal / régime	Nm/ l/min	750/ 1800 - 4600	650/ 1500-2000	450/ 1600 - 3500
Moteur eDrive				
Puissance maximale	ch (kW)	-	-	113 (83)
Couple maximal	Nm	-	-	265
Batterie lithium-ion haute tension				
Type de batterie/capacité nette	kWh	-	-	Li-Ion/10,4
Durée de recharge 0-80% / 0-100% ³	h	-	-	3/6
Transmission				
Mode de propulsion		Transmission intégrale	Transmission intégrale	Transmission intégrale
Boîte de vitesses automatique de série		Steptronic	Steptronic	Steptronic
Performances				
Vitesse maximale [sur circuit] ⁴	km/h	250	250	250
Vitesse maximale électrique	km/h	-	-	140
Accélération 0-100 km/h	s	4,0	5,6	5,2
Consommation^{5,6}				
Cycle mixte	l/100km	10,5 - 10,9	5,9 - 6,6	1,8 - 2,1
Émissions de CO ₂ en cycle mixte	g/km	239-249	154 - 172	41 - 49
Capacité du réservoir, env.	l	78	78	46
Jantes/pneumatiques				
Dimensions des pneumatiques	km	245/ 45 R19 102Y	225/ 60 R17 99Y	245/ 50 R18 100Y
Dimensions jantes	km	8,5 J x 19	7,5 J x 17	8 J x 18
Matériau	km	Alliage léger	Alliage léger	Alliage léger

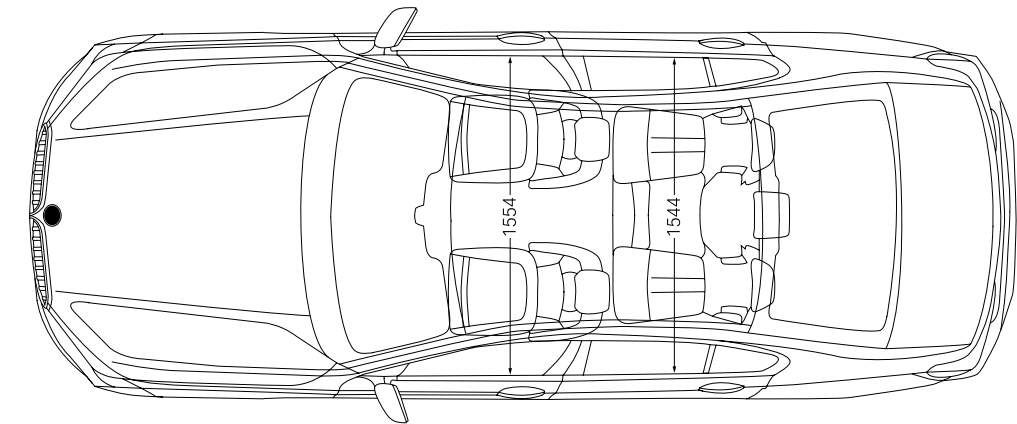
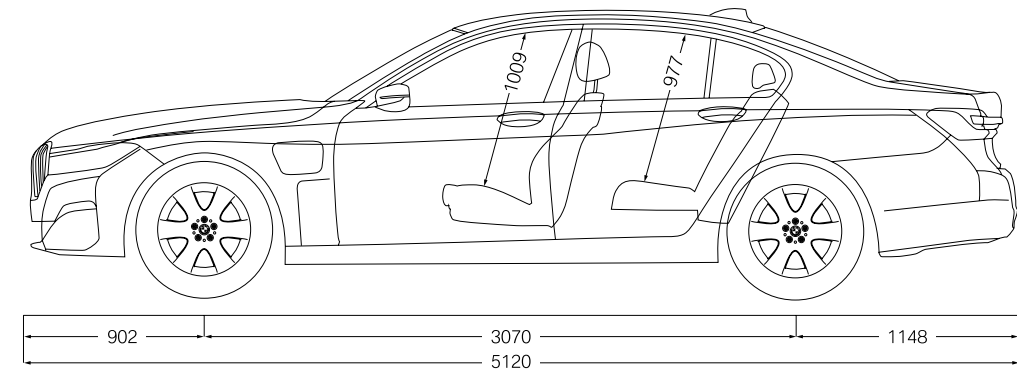
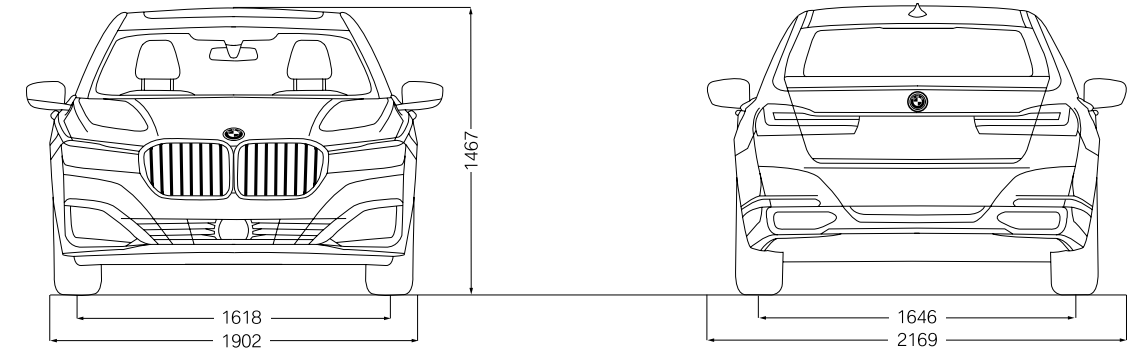

¹ Le poids à vide UE se rapporte à un véhicule avec l'équipement de série et sans équipement en option. Le poids à vide tient compte d'un réservoir rempli à 90 % et de 75 kg pour le conducteur. Les équipements en option peuvent modifier le poids du véhicule, la charge utile et la vitesse maximale en cas d'incidence sur l'aérodynamique.

² Le poids total effectif de l'attelage ne doit pas dépasser la charge remorquable maximale autorisée plus la charge au point d'attelage maximale autorisée.

³ En fonction de l'installation électrique locale. La durée de recharge correspond à une recharge à 100 % de la capacité maximale.

⁴ Autorégulée électroniquement.

⁵ Les valeurs de performance pour les moteurs essence se rapportent à un carburant de qualité RON 98. Les informations relatives à la consommation se rapportent au fonctionnement avec un carburant de référence conformément au règlement (CE) n° 715/2007. Les qualités de carburant sans plomb à 91 d'indice RON ou supérieur avec une teneur en éthanol maximale de 10 % (E10) sont autorisées. BMW recommande l'utilisation de supercarburant sans plomb à 95 d'indice RON.

⁶ Les valeurs de consommation de carburant, d'émissions de CO₂ et de consommation électrique indiquées ont été mesurées conformément au protocole de mesure Règlement (CE) n° 715/2007 sur le type de véhicule pour lequel la réception a été sollicitée. Les indications se rapportent à un véhicule doté de l'équipement de série en Allemagne. Les écarts tiennent compte des différences de dimensions au niveau des jantes et des pneumatiques choisis et peuvent varier pendant la configuration. Les chiffres sont d'ores et déjà calculés sur la base de la nouvelle procédure WLTP. [Pour ces véhicules, des valeurs autres que celles indiquées ici et concentrées (aussi) sur les émissions de CO₂ peuvent être prises en compte pour le calcul des différentes taxes applicables au véhicule.]

8. CARACTÉRISTIQUES TECHNIQUES

BMW 7 LIMOUSINE

		740Li xDrive	750Li xDrive	730Li xDrive	745Le	745Le xDrive
Poids/capacités						
Poids à vide UE ¹	kg	1940	2095	2050	2120	2180
Poids total admissible	kg	2545	2675	2670	2670	2705
Charge utile	kg	680	655	695	625	600
Charge autorisée non freinée - Charge remorquable ²	kg	750	750	750	750	750
Charge remorquable autorisée freinée sur pente maxi de 12%/ pente maxi de 8% ²	kg	2300/2300	2300/2300	2100/2100	-	-
Capacité du compartiment à bagages	l	515	515	515	420	420
Moteur						
Cylindres / soupapes		6/4	6/4	6/4	6/4	6/4
Cylindrée	cm ³	2993	4395	2993	2998	2998
Puissance nominale / régime nominal	ch (kW)/ tr/min	333 (245)/ 5500 - 6250	530 (390)/ 5500 - 6000	286 (210)/ 4000	286 (210)/ 5000 - 6000	286 (210)/ 5000 - 6000
Couple maximal / régime	Nm/ 1/min	450/ 1600 - 4800	750/ 1800 - 4600	650/ 1500-2500	450/ 1600 - 3500	450/ 1600 - 3500
Moteur eDrive						
Puissance maximale	ch (kW)	-	-	-	113 (83)	113 (83)
Couple maximal	Nm	-	-	-	265	265
Batterie lithium-ion haute tension						
Type de batterie/capacité nette	kWh	-	-	-	Li-Ion/10,4	Li-Ion/10,4
Durée de recharge 0-80% / 0-100% ³	h	-	-	-	3/6	3/6
Transmission						
Mode de propulsion		Transmission intégrale	Transmission intégrale	Transmission intégrale	Transmission intégrale	Transmission intégrale
Boîte de vitesses automatique de série		Steptronic	Steptronic	Steptronic	Steptronic	Steptronic
Performances						
Vitesse maximale [sur circuit] ⁴	km/h	250	250	250	250	250
Vitesse maximale électrique	km/h	-	-	-	140	140
Accélération 0-100 km/h	s	5,1	4,1	5,7	5,3	5,1
Consommation^{5,6}						
Cycle mixte	l/100km	8,4 - 9,3	10,5 - 11,0	5,9 - 6,7	1,8 - 2,2	2,1 - 2,5
Émissions de CO ₂ en cycle mixte	g/km	191 - 213	241 - 252	155 - 175	41 - 51	49 - 56
Capacité du réservoir, env.	l	78	78	78	46	46
Jantes/pneumatiques						
Dimensions des pneumatiques	km	225/ 60 R17 99Y	245/ 45 R19 102Y	225/ 60 R17 99Y	245/ 50 R18 100Y	245/ 50 R18 100Y
Dimensions jantes	km	7,5 J x 17	8,5 J x 19	7,5 J x 17	8 J x 18	8 J x 18
Matériau	km	Alliage léger	Alliage léger	Alliage léger	Alliage léger	Alliage léger

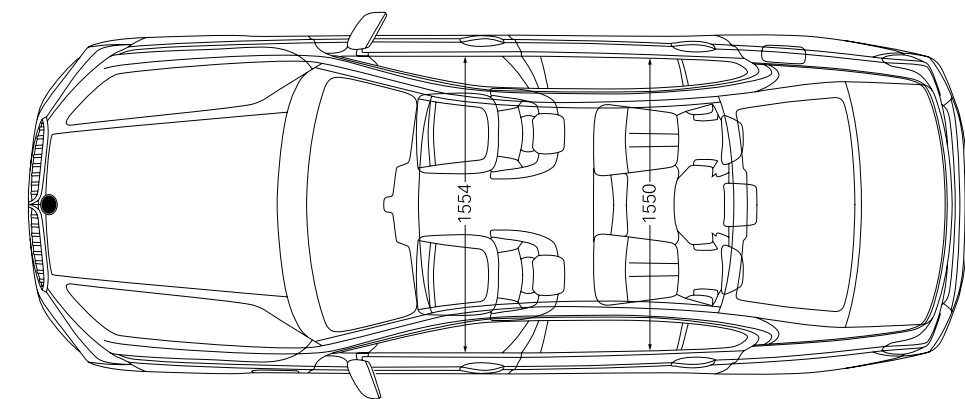
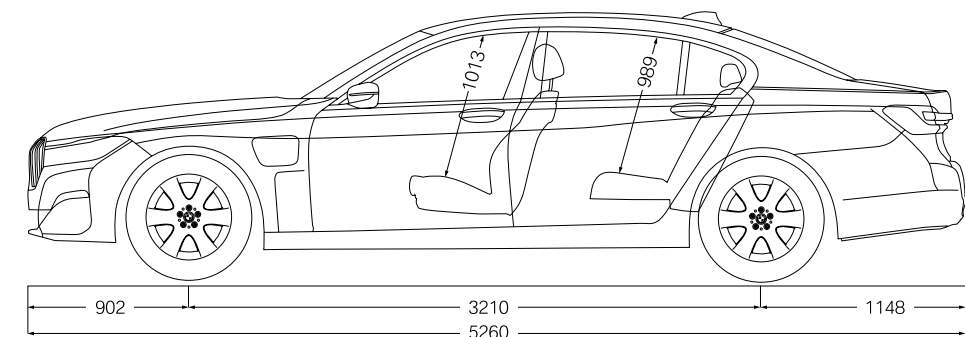
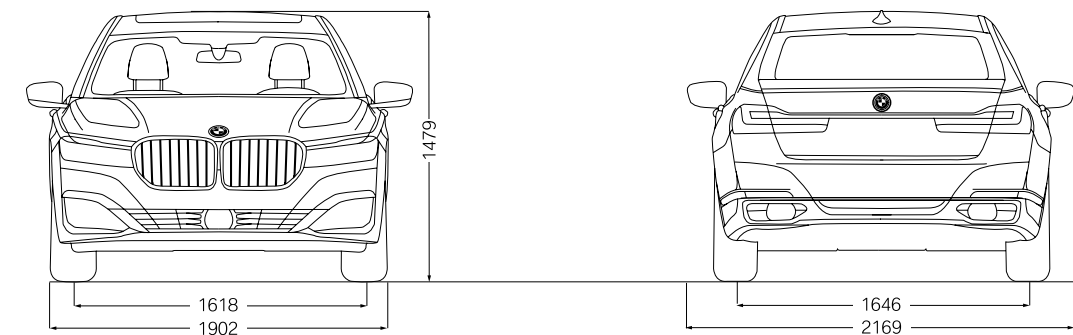

¹ Le poids à vide UE se rapporte à un véhicule avec l'équipement de série et sans équipement en option. Le poids à vide tient compte d'un réservoir rempli à 90 % et de 75 kg pour le conducteur. Les équipements en option peuvent modifier le poids du véhicule, la charge utile et la vitesse maximale en cas d'incidence sur l'aérodynamisme.

² Le poids total effectif de l'attelage ne doit pas dépasser la charge remorquable maximale autorisée plus la charge au point d'attelage maximale autorisée.

³ En fonction de l'installation électrique locale. La durée de recharge correspond à une recharge à 100 % de la capacité maximale.

⁴ Autorégulée électroniquement.

⁵ Les valeurs de performance pour les moteurs essence se rapportent à un carburant de qualité RON 98. Les informations relatives à la consommation se rapportent au fonctionnement avec un carburant de référence conformément au règlement (CE) n° 715/2007. Les qualités de carburant sans plomb à 91 d'indice RON ou supérieur avec une teneur en éthanol maximale de 10 % (E10) sont autorisées. BMW recommande l'utilisation de supercarburant sans plomb à 95 d'indice RON.

⁶ Les valeurs de consommation de carburant, d'émissions de CO₂ et de consommation électrique indiquées ont été mesurées conformément au protocole de mesure Règlement (CE) n° 715/2007 sur le type de véhicule pour lequel la réception a été sollicitée. Les indications se rapportent à un véhicule doté de l'équipement de série en Allemagne. Les écarts tiennent compte des différences de dimensions au niveau des jantes et des pneumatiques choisis et peuvent varier pendant la configuration. Les chiffres sont d'ores et déjà calculés sur la base de la nouvelle procédure WLTP. [Pour ces véhicules, des valeurs autres que celles indiquées ici et concentrées (aussi) sur les émissions de CO₂ peuvent être prises en compte pour le calcul des différentes taxes applicables au véhicule.]



Ce document présente le descriptif des versions, équipements et possibilités de configuration des véhicules (dotation d'équipements de série ou options) tels qu'ils sont commercialisés par BMW France en France. Dans d'autres pays membres de l'Union européenne, les versions, équipements et possibilités de configuration des véhicules (dotation d'équipements de série ou options) proposés peuvent être différents.

Les modèles photographiés dans ce document peuvent présenter des équipements ou accessoires qui ne sont pas commercialisés par BMW France en France ou qui sont disponibles moyennant un supplément de prix.

Les prix et spécifications mentionnés dans le présent document sont modifiables à tout moment et sans préavis. Veuillez consulter votre Concessionnaire BMW local. Il se fera un plaisir de vous renseigner sur les versions spécifiques à votre pays.

Document non contractuel.

THE 7 = BMW Série 7.

Octobre 2020.