

# El nuevo BMW Serie 6 Coupé. Índice.



<b>1. Resumen de lo más importante. ....</b>	<b>2</b>
<b>2. Pasión por refinada estética y gran dinamismo: el nuevo BMW Serie 6 Coupé. ....</b>	<b>4</b>
<b>3. Diagramas de potencia y par motxx. ....</b>	<b>23</b>
<b>4. Dimensiones exteriores e interiores. ....</b>	<b>25</b>



# 1. Resumen de lo más importante.

- El BMW Serie 6 Coupé de la tercera generación: un automóvil de ensueño gracias a su estética fascinante, sus altas prestaciones, la exclusividad de su habitáculo y su equipamiento extraordinariamente innovador.
- Un concepto automovilístico único en el segmento superior combinado con el dinamismo de un coche deportivo de 2+2 asientos, extraordinariamente confortable para realizar viajes largos. Carrocería y distancia entre ejes 75 milímetros mayor que en el modelo antecesor y, por lo tanto, asientos posteriores más cómodos. Ancho 39 milímetros mayor y chasis 5 milímetros más bajo, acentuando el carácter deportivo del coupé.
- Lanzamiento al mercado con dos motores: BMW 650i Coupé con motor de ocho cilindros (300 kW/407 CV) y BMW 640i Coupé con motor de seis cilindros en línea (235 kW/320 CV).
- Los dos motores se combinan de serie con una caja de cambios automática deportiva. Aplicación de numerosas soluciones de BMW EfficientDynamics únicas en el segmento, incluyendo la función Auto Start Stop y el Modo ECO PRO en el caso del BMW 640i Coupé. Optimización de la eficiencia y, al mismo tiempo, potencia 30 kW (BMW 650i) y 35 kW (640i) superior en comparación con los respectivos modelos anteriores.
- Chasis nuevo, único coche del segmento con servodirección electro-mecánica y, opcionalmente, con dirección activa integral. Sistema de control del dinamismo de la conducción de serie. Opcionalmente con control dinámico de la amortiguación y Adaptive Drive.
- Primer coche del segmento con faros LED de activación y desactivación automática de las luces altas y de cruce, incluyendo la función de orientación del haz de luz en curvas. Los faros antiniebla y los pilotos posteriores también son de diodos luminosos.
- Sistema de mando BMW iDrive de serie, con pantalla Control Display independiente. Oferta única de sistemas de BMW ConnectedDrive, incluyendo la pantalla virtual Head-Up-Display de última generación con representación gráfica detallada que cubre la totalidad del espectro de colores, cámara para conducción marcha atrás, vista panorámica Surround View, información

sobre límites de velocidad Speed Limit Info, función de visibilidad nocturna BMW Night Vision y sistema de asistencia al aparcar.

- Disfrutar de un automóvil hecho a medida recurriendo a numerosos equipos opcionales. Entre otros, asientos de confort, asientos deportivos, asientos activos, sistema de ventilación de los asientos, piel napa de carácter exclusivo, aplicaciones de cerámica y sistema audio Bang & Olufsen High End Surround Sound especialmente desarrollado para este modelo.
- Variantes de modelos:

**BMW 650i Coupé:** Motor V8 de gasolina con BMW TwinPower Turbo, inyección directa High Precision Injection.

Cilindrada: 4 395 cc. Potencia: 300 kW/407 CV a 5.500 rpm.

Par máximo: 600 Nm entre 1.750 y 4.500 rpm.

Aceleración [0 – 100 km/h]: 4,9 segundos.

Velocidad máxima: 250 km/h.

Consumo promedio según ciclo de pruebas UE:

10,4 litros/100 kilómetros\*.

Valor de CO<sub>2</sub> según UE: 243 g/km\*.

Norma de gases de escape: UE5.

**BMW 640i Coupé:** Motor de gasolina de seis cilindros en línea con BMW TwinPower Turbo, inyección directa High Precision Injection y VALVETRONIC.

Cilindrada: 2.979 cc. Potencia: 235 kW/320 CV a 5.800 rpm.

Par máximo: 450 Nm entre 1.300 y 4.500 rpm.

Aceleración [0 – 100 km/h]: 5,4 segundos.

Velocidad máxima: 250 km/h.

Consumo promedio según ciclo de pruebas UE: 7,7 litros/100 kilómetros\*.

Valor de CO<sub>2</sub> según UE: 179 g/km\*.

Norma de gases de escape: UE5.

\* Los datos sobre el consumo de combustible y las emisiones de CO<sub>2</sub> están pendientes de confirmación.

## 2. Pasión por refinada estética y gran dinamismo: el nuevo BMW Serie 6 Coupé.



El nuevo BMW Serie 6 Coupé es un coche deportivo concebido para los amantes de automóviles de refinada estética, exquisito lujo e innovadora tecnología. Con la fascinante tercera generación del coupé perteneciente al segmento superior, el fabricante BMW de automóviles selectos se mantiene fiel a su tradición de ofrecer automóviles exclusivos de ensueño, que ya perdura varios decenios. El nuevo BMW Serie 6 Coupé impone por su diseño irresistible y entusiasmo por ser más dinámico que el modelo antecesor y, a la vez, por ofrecer un nivel de confort optimizado y un habitáculo más espacioso. Es el único automóvil del segmento que logra combinar su superior deportividad con un alto nivel de confort en viajes largos y un maletero de grandes dimensiones de 460 litros de volumen. Las características vivencias que se experimentan al volante también se deben a los innovadores sistemas de asistencia al conductor y a las diversas funciones de información y entretenimiento de BMW ConnectedDrive. Por estas razones, el nuevo BMW Serie 6 Coupé es capaz de satisfacer de manera muy especial los criterios más exigentes en relación con el placer de conducir a los mandos de un gran coche de 2+2 asientos, perteneciente al segmento de los automóviles más selectos.

Las formas inconfundibles del nuevo BMW Serie 6 Coupé irradian una imagen de atlética elegancia. El largo capó, el pequeño voladizo delantero, el habitáculo desplazado hacia atrás, la carrocería 74 milímetros más larga que la del modelo anterior (4.894 milímetros) y la distancia entre ejes mayor en 75 milímetros (2.855 milímetros) redundan en las proporciones típicas de un coupé de la marca BMW. El nuevo coupé es 39 milímetros más ancho que su antecesor (1.894 milímetros) gracias a la mayor distancia entre ruedas, por lo que expresa gran potencia y deja patente su excepcional capacidad de aferrarse a la calzada. Por lo tanto, salta a la vista que se trata de un automóvil con gran capacidad de aceleración y extraordinario comportamiento dinámico. El carácter del coche se expresa de modo auténtico a través de su diseño, definido mediante prolongadas líneas y superficies armoniosamente arqueadas a lo largo de toda la carrocería. Esta expresión estética se inspiró en el movimiento natural de las olas. Al igual que las olas que se extienden a partir

de un objeto fijo que se encuentra en medio de una corriente de agua, las líneas que parten del emblema de BMW en el capó y que definen las formas del coupé se abren y prolongan en los lados de la carrocería.

Los motores previstos para el lanzamiento del nuevo BMW Serie 6 Coupé están provistos de la tecnología BMW TwinPower Turbo y de inyección directa de gasolina, y se distinguen por la deportiva entrega de su potencia y su ejemplar eficiencia. El BMW 650i Coupé cuenta con un propulsor V8 con unidades turbo montadas entre las bancadas, que tiene una potencia máxima de 300 kW/407 CV. El motor de seis cilindros en línea de 235 kW/320 CV del nuevo BMW 640i Coupé cuenta de manera exclusiva con el sistema de regulación variable de las válvulas VALVETRONIC. Los dos propulsores están emparejados de serie con una caja de cambios deportiva automática de ocho marchas. Los dos modelos están equipados de serie con numerosas soluciones correspondientes a la tecnología BMW EfficientDynamics, incluyendo la función Auto Start Stop y el Modo ECO PRO en el caso del BMW 640i Coupé.

El nuevo BMW Serie 6 Coupé ofrece un equilibrio óptimo entre dinamismo y confort gracias a su nuevo chasis, producto de un detallado trabajo de desarrollo. La servodirección electromecánica de serie es única en el segmento, así como también lo es la dirección integral activa opcional. Además es posible adquirir opcionalmente el sistema de control dinámico de la amortiguación o el sistema Adaptive Drive, que por su parte incluye el sistema de estabilización de inclinaciones. El sistema de control del dinamismo, apropiado para obtener un reglaje optimizado del coche, se incluye de serie en el BMW Serie 6 Coupé.

Además, el nuevo BMW Serie 6 Coupé está dotado de innovadores faros de LED con función de activación automática de las luces altas y de cruce. Su luz brillante de intenso color blanco logra iluminar la calzada de manera especialmente clara y homogénea. Esta tecnología lumínica que no tiene parangón en el segmento, también incluye la función de orientación automática del haz de luz en curvas. Otro equipo opcional consiste en los faros antiniebla de diodos luminosos.

Los sistemas de asistencia al conductor y los servicios de movilidad de BMW ConnectedDrive también son únicos en el segmento. Además de la

cámara para conducir marcha atrás, el sistema de visión panorámica Surround View, la función de asistencia para aparcar, el sistema de visión nocturna con detección de personas BMW Night Vision, la función de información sobre límites de velocidad Speed Limit Info, la función de aviso de cambio y de advertencia de abandono de carril, el cliente también puede optar por la nueva generación de la pantalla virtual Head-Up-Display de BMW. Esta nueva pantalla virtual aprovecha el espectro cromático completo para representar las imágenes proyectadas sobre el parabrisas. El nuevo BMW Serie 6 Coupé incluye de serie el sistema de mando BMW iDrive para controlar las funciones de los sistemas de navegación, comunicación, información y entretenimiento. El correspondiente Control Display es una pantalla plana que aunque está fijamente instalada, parece pender libremente. Esta pantalla le confiere al lujoso y espacioso habitáculo un toque adicional de exclusiva elegancia. El equipo audio opcional Bang & Olufsen High End Surround Sound System ofrece una calidad de sonido poco usual en un automóvil.

### **El diseño: imagen de gran aplomo y elegancia atlética.**

El nuevo BMW Serie 6 Coupé es un coche de 2+2 asientos extraordinariamente deportivo y de carácter exclusivo, perteneciente al segmento automovilístico superior más selecto. Siendo más largo y ancho que el modelo antecesor y, además, 5 milímetros más bajo, se trata de un coupé que irradia estabilidad y potencia. La nueva interpretación de las proporciones típicas de un coupé de la marca BMW se expresa a través del trazado de las líneas y superficies, inspirado en los movimientos de las olas. La fluidez de las líneas y el armonioso arqueado de las superficies redundan en un conjunto que expresa atlética elegancia. Diversos rasgos de diseño adicionales de gran calidad y de llamativa elegancia subrayan el carácter lujoso y exclusivo del refinado coche de dos puertas.

La expresiva imagen de la parte frontal está determinada por la típica parrilla ovoide doble de BMW de grandes dimensiones, ligeramente inclinada hacia adelante. La parrilla es deportivamente ancha y plana, y establece visualmente una unión con el motor que se encuentra detrás de ella. Las varillas superiores están ligeramente inclinadas, acentuando la imagen de boca de tiburón de la parte frontal del coche. Los pliegues en el capó fluyen de manera convergente hacia la parrilla ovoide. Así se obtiene una forma en V que retoman los perfiles de los faros, de la parrilla y la ancha entrada frontal de aire, por lo que el coche

parece estar observando fijamente la calzada. Los listones embellecedores de gran calidad y las unidades de diodos luminosos de los faros antiniebla opcionales guían la vista hacia los pasos de rueda marcadamente abombados.

### **Innovación para visibilidad más nítida: faros de LED de accionamiento automático.**

El nuevo BMW Serie 6 Coupé lleva de serie faros bi-xenón. Los dobles faros redondos, típicos de la marca, están provistos de un listón luminoso que los limita nítidamente en la parte superior. De este modo se obtiene aquella mirada concentrada que es típica en los modelos de la marca, que con los faros LED de accionamiento automático adquiere una nueva expresión. Los faros LED de luces de cruce y luces altas tienen anillos provistos de diodos luminosos que hacen las veces de luces de posición y luz de conducción diurna. Estos anillos están aplanados en la parte inferior y el listón luminoso de LEDs los limita en la parte superior. De este modo se obtiene una forma estética inconfundible que logra realzar eficientemente la innovadora tecnología lumínica de los faros. Los faros dobles están a cargo tanto de las luces de cruce como de las luces altas. Las fuentes de luz consisten en varillas provistas de diodos luminosos dispuestas horizontalmente en el centro de los anillos luminosos. De esta manera se aprecian perfectamente los típicos faros dobles redondos de la marca cuando se conduce de noche, y no solamente cuando están encendidas las luces de conducción diurna.

Con los faros LED de accionamiento automático, el coche parece estar observando concentradamente la calzada óptimamente iluminada. La intensa luz blanca logra alumbrar el asfalto de manera especialmente nítida y armoniosa. Su color se asemeja mucho más a la luz diurna que con la luz de los faros de halógeno o xenón convencionales. Además, esta luz logra que los objetos iluminados se aprecien más contrastados. En el caso de los faros LED de accionamiento automático, el control de las funciones de las luces también se lleva a cabo en función de la velocidad, el ángulo de giro del volante y el ángulo de giro del coche a lo largo de su propio eje vertical. La orientación de la proyección del haz de luz se adapta automáticamente al trazado de las curvas. Las fuentes de luz adicionales, incorporadas en la carcasa de los faros, generan la luz para doblar en esquinas. Conduciendo a baja velocidad, estas luces iluminan la zona de la calzada hacia la que se dirige el coche. También las luces intermitentes son de diodos luminosos. Concretamente, se trata de unidades

formadas por ocho LEDs dispuestos horizontalmente y que se encuentran debajo de los anillos luminosos. Los faros de diodos luminosos de activación automática permiten ver mejor en la oscuridad y, además, también los demás los perciben más intensamente.

### **Vista lateral: techo de elegante trazado, superficies dinámicamente arqueadas.**

La vista lateral del nuevo BMW Serie 6 Coupé está determinada por superficies tensamente arqueadas y unas pocas líneas de nítido trazado que se prolongan a lo largo de toda la carrocería. Desde esta perspectiva se puede apreciar claramente la inclinación de la parrilla ovoide doble de la marca. Aunque el capó tiene un ligero abombamiento y a pesar de estar provisto de innovadores sistemas para proteger a los peatones, su diseño tiene un aspecto especialmente alargado. Los pliegues que nacen en el frente se van abriendo hacia el parabrisas y el trazado de estas líneas continúa hasta la zaga del coche. Junto con las proporciones propias de un coupé, se obtiene así una silueta elegantemente larga.

El diseño del exterior se inspiró en la ondulación de las olas que se forman cuando una corriente de agua circunda un objeto inmóvil. Por ello, el nuevo BMW Serie 6 Coupé tiene un aspecto naturalmente potente y deportivo. La línea acanalada típica de la marca nace detrás del paso de rueda delantero, atraviesa la branquia de diseño deportivo y se prolonga dinámicamente a lo largo de todo el costado del coche, proyectándose hacia la zaga. Esta línea logra alargar ópticamente al nuevo BMW Serie 6 Coupé y le confiere una imagen dinámica y elegante a la vez. Las manijas de las puertas se encuentran exactamente sobre la línea acanalada. Otra marcada línea empieza en la zona abombada de los pasos de rueda delanteros, desciende entre la branquia y la puerta y, a continuación, continúa horizontalmente hasta la zaga. Su trazado se asemeja a una ola que va creciendo en la parte delantera del coche. La línea del umbral de las puertas y un pliegue adicional consiguen que la parte inferior de la carrocería tenga un aspecto ligero y deportivo.

La línea del techo del nuevo BMW Serie 6 Coupé también transcurre hacia la parte posterior trazando un insinuado arco. Vista desde un costado, la silueta del techo es especialmente delgada, por lo que se produce aquél contraste típico de los coupés de BMW entre la fornida carrocería y la ligereza de la



superficie acristalada del habitáculo. Esta impresión se acentúa mediante las puertas con ventanas carentes de marcos. El listón cromado que circunda las ventanas posteriores realza el ángulo que típicamente tienen los modelos de BMW al pie de la columna C, dándole una forma más aguda y marcada.

### **La zaga: el diseño expresa deportividad y aplomo.**

La zaga del nuevo BMW Serie 6 Coupé irradia potencia, deportividad y solidez. Los pasos de rueda marcadamente abombados acentúan el ancho de vía, realzando la estabilidad dinámica del coche. Diversas líneas horizontales y el mayor ancho de la zaga en la parte inferior subrayan adicionalmente el carácter deportivo del nuevo coupé. La superficie vertical de la tapa del maletero está ligeramente arqueada hacia el interior, creando planos claros y sombreados que le confieren ligereza a la zaga. Las franquicias de la tapa del maletero y el rebaje que acoge la matrícula tienen forma de V, guiando la vista hacia la calzada, tal como sucede también en la parte frontal del coche. Los rebajes que dan salida a los tubos terminales se encuentran a ambos lados del difusor que el diseño apenas insinúa. En el caso del BMW 650i Coupé los tubos tienen una forma trapezoidal, mientras que los del BMW 640i Coupé son redondos.

Los grupos ópticos posteriores están divididos en dos partes y tienen la típica forma en L de la marca. Son especialmente anchos y se prolongan considerablemente en la tapa del maletero. Junto con la línea plegada que se prolonga en los pilotos posteriores, se crea una armoniosa unión entre la parte lateral y la zaga del coupé. Las luces traseras de LED constan de dos franjas conductoras de luz, creándose así el típico diseño nocturno de los coches de BMW. Este efecto se acentúa mediante la forma en L que tiene la parte inferior de los pilotos. También las luces intermitentes y la luz de freno son de diodos luminosos. La tercera luz de freno es muy ancha y se encuentra en el canto superior de la tapa del maletero.

### **El habitáculo: ergonómica orientación hacia el conductor, ambiente exclusivo.**

El diseño del habitáculo está determinado por la orientación de los elementos de mando hacia el conductor, lo que constituye una solución típica de BMW. Además, las formas del interior parecen proyectarse dinámicamente hacia adelante. La parte central del tablero que también acoge la pantalla Control Display, las salidas centrales de aire y el conjunto de mandos del sistema audio

y del climatizador están ligeramente orientados hacia el conductor. La palanca selectora de cambios está alojada en una superficie que se abre hacia el lado del conductor y que es más baja que en el lado del acompañante. Esta estructura se repite en la zona central del tablero, subrayando la orientación del conjunto hacia el conductor. La unión fluyente entre la consola central y el tablero puede acentuarse opcionalmente mediante uniones de las superficies de piel de costuras de color contrastante.

El plano horizontal del tablero de instrumentos se recalca mediante un listón embellecedor galvanizado en el lado del conductor. Este listón continúa en el lado del acompañante marcando un sutil pliegue a lo largo de la tapa de la guantera. La dinámica proyección hacia adelante se expresa especialmente a través del tenso trazado de las superficies de recubrimiento de las puertas, que se prolongan hasta el salpicadero. La superficie decorativa del salpicadero se prolonga en la consola central mediante una superficie que ejecuta un ligero giro, realizándose así de manera muy exclusiva el lado del acompañante.

Los asientos del fondo también permiten viajar cómodamente. Los dos asientos individuales son más amplios y ofrecen más espacio a la altura de los hombros y los codos en comparación con los del modelo anterior.

Adicionalmente, los ocupantes de todos los asientos disponen de un mayor espacio encima de las cabezas a pesar de que el nuevo modelo es más bajo. Opcionalmente se puede adquirir el conjunto de asientos posteriores con un espacio previsto para colocar un saco portaesquíes. Gracias a esta solución es muy sencillo transportar hasta dos pares de esquíes. El volumen del maletero es de 460 litros. Por lo tanto, en el nuevo BMW Serie 6 Coupé es posible transportar tres sacos de golf de 46 pulgadas o, también, dos maletas duras de mediano tamaño, además de un maletín de viaje del mismo material.

## **Representación optimizada, estética exclusiva: instrumentos con tecnología black-panel, Control Display de diseño de pantalla plana.**

El tablero de instrumentos de tecnología black-panel conjuga la más moderna tecnología de displays con clásicos instrumentos redondos, propios de un coche deportivo. El display de información de 9,2 pulgadas de alta resolución se encuentra debajo de cuatro instrumentos redondos y muestra el kilometraje, el consumo y los datos de EfficientDynamics, así como informaciones relacionadas con los sistemas de asistencia al conductor y con el sistema Check-Control. La tecnología black-panel, estrenada en el Nuevo BMW Serie 7, también se utiliza para las indicaciones del climatizador que aparecen en la zona central del tablero de instrumentos.

El sistema de mando iDrive de serie incluye el botón de mando Controller y las teclas de acceso directo que se encuentran en la consola central y, además, una nueva pantalla de a bordo de exclusivo diseño de pantalla plana. La pantalla Control Display, montada de manera aislada, destaca en el salpicadero y su posicionamiento es óptimo. De este modo, el conjunto de mandos del salpicadero tiene el aspecto típico del puesto de mando de una lancha de alta velocidad, cubriendo dinámicamente el espacio delante del conductor y su acompañante. El Control Display de serie tiene una diagonal de 7 pulgadas. Si el nuevo BMW Serie 6 Coupé está equipado con el navegador opcional Professional, la pantalla Control Display tiene 10,2 pulgadas enmarcada con un listón cromado y galvanizado de gran calidad, lo que significa que se trata de la pantalla de abordo más grande del segmento.

El nuevo BMW Serie 6 Coupé se ofrece en ocho colores exteriores metalizados y dos colores convencionales. Dependiendo de la variante cromática, se acentúa el carácter deportivo del coche o la estética moderna y elegante del coupé. El equipamiento de serie de piel Dakota puede ser de tres colores, mientras que la versión de piel napa exclusiva puede ser de cuatro tonalidades. En vez del revestimiento de material suave «softskin» de las superficies del salpicadero, de las puertas y de las chapas laterales posteriores, puede optarse por un revestimiento de exclusiva piel napa. Además, las costuras plegadas superpuestas de color negro pueden sustituirse mediante costuras plegadas dobles de color que contrastan con la tapicería de los asientos. Los listones embellecedores del habitáculo de serie son de color negro brillante, aunque opcionalmente pueden ser de aluminio de lijado fino,

de madera de álamo gris con vetas visibles o de roble americano brillante. Las aplicaciones opcionales de cerámica en los elementos de mando del sistema audio y del climatizador, en la palanca selectora y en el botón de mando Controller del sistema iDrive, logran realzar la fina estética del habitáculo.

**Asientos extraordinariamente cómodos, equipamiento de seguridad completo, carrocería de extrema rigidez torsional.**

Para los nuevos modelos de la serie 6 de BMW se desarrollaron nuevos asientos más ligeros, con cinturones de seguridad integrados. Se ofrecen tres variantes de asientos. Gracias a la integración del sistema de cinturones de seguridad, se accede más fácilmente a ellos y es más sencillo ocupar los asientos posteriores. Los dos asientos delanteros de serie incluyen funciones de regulación eléctrica de la altura, del desplazamiento horizontal, de la inclinación del respaldo y de la altura del apoyacabezas. Además, tienen función de memoria, cuentan con calefacción y ofrecen la función de acceso sencillo a los asientos del fondo mediante el sistema «easy-entry».

Los asientos deportivos opcionales tienen elementos más abultados en los costados de la banqueta y del respaldo con el fin de optimizar la sujeción lateral. Estos asientos llevan un apoyacabezas integrado, además de un apoyo extensible para los muslos, de accionamiento manual. Los asientos de confort, también opcionales, tienen apoyacabezas más cómodos, apoyo lumbar y apoyo de regulación eléctrica para los muslos. Además, es posible modificar el ancho del respaldo y la inclinación del segmento superior del respaldo. En vez de elegir el equipamiento de piel Dakota de serie, puede optarse por la variante exclusiva de piel napa que incluye una mayor variedad de equipamientos. Los asientos deportivos y los de confort pueden estar dotados adicionalmente de un sistema de ventilación activa. Además, los asientos de confort también pueden ser de tipo activo.

Todas las variantes de asientos previstos para el nuevo BMW Serie 6 Coupé incluyen apoyacabezas de funcionamiento automático en caso de accidentes. Además, el equipamiento de seguridad de serie incluye airbags frontales, airbags laterales que están integrados en el marco de los asientos, airbags tipo cortina en ambos lados para proteger las cabezas, cinturones de seguridad de tres puntos de anclaje en todos los asientos, limitadores y tensores de cinturones de seguridad en los asientos delanteros, y sistema de anclaje

ISOFIX para asientos de niños en el fondo. Según mercado, el nuevo BMW Serie 6 Coupé cuenta con un capó de accionamiento automático para optimizar la protección pasiva de peatones. Este capó tiene un mecanismo de activación pirotécnico, que en caso de un impacto con un peatón logra elevar automáticamente la parte delantera y la parte trasera del capó.

El nuevo BMW Serie 6 Coupé tiene estructuras portantes altamente resistentes, zonas de deformación claramente definidas y una jaula del habitáculo extremadamente rígida. En estas condiciones ofrece un máximo nivel de seguridad a los ocupantes en cualquier tipo de accidente. Gracias al trabajo de desarrollo específico realizado en materia de utilización de materiales, fue posible optimizar la rigidez y el peso de la carrocería con el fin de mejorar la seguridad del coche y, a la vez, aumentar sus propiedades dinámicas. La rigidez torsional estática es aproximadamente un 53 por ciento superior a la del modelo anterior. Con el fin de optimizar el peso; las puertas, el capó y los apoyos de los soportes de la amortiguación del eje delantero son de aluminio. Las chapas laterales delanteras y la tapa del maletero son de material reforzado con fibra de vidrio.

### **Altas prestaciones con motor de ocho y de seis cilindros:**

#### **BMW TwinPower Turbo en el nuevo BMW Serie 6 Coupé.**

Cuando se lance al mercado, el nuevo BMW Serie 6 Coupé podrá estar dotado de un motor V8 o de un propulsor de seis cilindros en línea. Ambos se distinguen por disponer de propiedades constructivas únicas en el segmento. Los dos motores se combinan con la tecnología BMW TwinPower Turbo, así como con el sistema de inyección directa de gasolina High Precision Injection. Ambos brillan por su espontánea entrega de la potencia, su gran capacidad de aceleración y recuperación, un funcionamiento extremadamente sedoso y una eficiencia ejemplar considerando su potencia.

El propulsor de ocho cilindros de 4.400 cc del nuevo BMW 650i Coupé tiene una potencia máxima de 300 kW/407 CV, disponible entre las 5.500 y 6.400 vueltas. Este extraordinario propulsor, que tiene montada la unidad turbo en el espacio en V entre las bancadas, entusiasma por su enorme capacidad de impulsión desde muy bajas revoluciones y durante un amplio margen de vueltas. Su par motor máximo es de 600 Nm, disponible entre 1.750 rpm y 4.500 rpm. Gracias a las cualidades deportivas de este propulsor V8, el

BMW 640i Coupé es capaz de acelerar de 0 a 100 km/h en 4,9 segundos. La velocidad máxima está limitada por corte electrónico a 250 km/h. La ejemplar eficiencia del modelo tope de gama, especialmente considerando la potencia del motor, se manifiesta a través de un consumo promedio de 10,4 litros\* a los 100 kilómetros según ciclo de pruebas UE, así como por su valor de CO<sub>2</sub> de 243 gramos\* por kilómetro.

El nuevo BMW 640i Coupé tiene un motor de seis cilindros en línea con tecnología BMW TwinPower Turbo, inyección directa de gasolina y sistema de regulación plenamente variable de las válvulas VALVETRONIC. Con esta combinación se logró optimizar tanto la capacidad de respuesta como la eficiencia del propulsor de 3.000 cc, que entrega una potencia máxima de 235 kW/320 CV a 5.800 vueltas y tiene un par máximo de 450 Nm disponible entre las 1.300 y 4.500 rpm. El BMW 640i Coupé es capaz de parar el crono en 5,4 segundos al acelerar de 0 a 100 km/h, mientras que su velocidad máxima es de 250 km/h con corte electrónico. Según ciclo de pruebas UE, su consumo promedio es de 7,7 litros\* a los 100 kilómetros, mientras que su valor de emisiones de CO<sub>2</sub> es de 179 gramos\* por kilómetro.

**De serie: caja de cambios deportiva automática de ocho marcas con levas en el volante. BMW 640i Coupé con función Auto Start Stop.**

Tanto en el BMW 650i Coupé como en el BMW 640i Coupé la transmisión de la potencia del motor está a cargo de una caja de cambios automática deportiva de ocho marchas de serie. Esta caja facilita la conducción deportiva gracias a la extraordinaria velocidad con que cambia de marchas. Además, el cambio de marchas es prácticamente imperceptible. Adicionalmente esta caja logra aumentar la eficiencia de ambos modelos. Con la innovadora disposición de los engranajes de la caja automática muy compacta y ligera, la extensión de la relación de las ocho marchas es muy amplia. De este modo no solamente el coche acelera con mayor vehemencia, sino que también consume menos pues permite conducir relajadamente a bajas revoluciones. El resbalamiento del convertidor de la caja de cambios automática deportiva es mínimo y la caja tiene un grado de eficiencia propio muy elevado, por lo que la transmisión de la potencia es óptima. Para cambiar de marchas manualmente, el conductor puede utilizar las levas que se encuentran en el volante.

Adicionalmente, el nuevo BMW Serie 6 Coupé también incluye numerosas soluciones de BMW EfficientDynamics que contribuyen a reducir el consumo y las emisiones. De serie incluye, entre otros, sistema de recuperación de la energía de frenado, dirección asistida electromecánica (EPS) y sistema de activación de los grupos secundarios únicamente cuando es necesario, utilización inteligente de materiales ligeros y neumáticos de menor resistencia de rodadura. El nuevo BMW 640i Coupé tiene, además, un sistema de control automático de las tapas de las entradas de aire y cuenta con la función Auto Start Stop. Al detener el coche en un cruce o en un estancamiento de tráfico, el motor se apaga automáticamente para evitar el consumo innecesario de combustible en ralentí. Cuando el conductor retira el pie del pedal del freno, el motor vuelve a ponerse en marcha inmediatamente. Utilizando la función Auto Hold, el motor se pone en marcha al pisar el pedal del acelerador.

Otra solución innovadora redundante en un aprovechamiento muy económico del combustible cuando el coche está en movimiento. Pulsando la tecla del control del dinamismo de la conducción, el conductor de un BMW 640i Coupé puede activar el Modo ECO PRO, aprovechando así mejor el potencial del coche de aumentar su grado de eficiencia. El Modo ECO PRO incide en el sistema de control del motor, en la línea característica del acelerador y en el comportamiento de la caja de cambios automática. Activando esta modalidad se promueve un estilo de conducción más relajado a bajas revoluciones y, por lo tanto, de menor consumo. Al mismo tiempo aumenta específicamente la capacidad de rendimiento de los equipos eléctricos del coche, tales como el climatizador y la calefacción de los asientos y de los espejos retrovisores exteriores, por lo que mejora la eficiencia de la gestión energética en el vehículo. Diversos indicadores que se encuentran en el tablero de instrumentos y que se aprecian en la pantalla Control Display informan al conductor sobre el grado de eficiencia energética en todo momento, así como la eficiencia alcanzada anteriormente. De este modo, el conductor se siente animado a optar por un estilo de conducción que redundante en un consumo menor. Por ejemplo, el conductor recibe información sobre la mayor autonomía expresada en kilómetros adicionales que podrá aprovechar gracias a la activación del Modo ECO PRO.

### **El equilibrio ideal entre deportividad y confort: avanzada tecnología del chasis; Adaptive Drive opcional.**

A los mandos del nuevo BMW Serie 6 Coupé se disfruta especialmente de la maniobrabilidad deportiva del coche. Al mismo tiempo, la conducción es muy confortable gracias a la moderna tecnología del chasis de este coche de dos puertas. Tanto el eje delantero de dobles brazos transversales, como también el eje integral posterior son, en su mayor parte, de aluminio. El reglaje del chasis depende del grado de deportividad del estilo de conducción. Los amortiguadores reaccionan finamente a cualquier irregularidad de la calzada, incluso si las fuerzas de aceleración lateral son elevadas.

Ambos modelos pueden estar equipados opcionalmente con el sistema de control dinámico de la amortiguación y el sistema AdaptiveDrive. Este sistema incluye la función de compensación activa de las inclinaciones laterales Dynamic Drive. La suspensión regulada electrónicamente se adapta automáticamente a las condiciones de la calzada y, también, al estilo de conducción, evitando así molestos movimientos del vehículo. Para ello se recurre a un innovador sistema de amortiguación en el que el ajuste de la tracción y de la compresión se realiza de manera continua e independiente entre sí. De este modo es posible combinar de manera ejemplar una suspensión más bien dura, que a pesar de ello reacciona de manera confortable ante las irregularidades de la calzada. El sistema de estabilización de los movimientos de inclinación lateral estabiliza el coche al trazar curvas a gran velocidad o cuando es necesario cambiar de carril repentinamente.

### **Soluciones únicas en el segmento: servodirección electromecánica de serie, dirección integral activa opcional.**

La servodirección electromecánica con Servotronic de funcionamiento dependiente de la velocidad es una solución única en el segmento del BMW Serie 6 Coupé. Esta dirección logra conjugar una gran precisión, un alto nivel de confort y una extraordinaria eficiencia; cualidades típicas de los coches de la marca BMW. A diferencia de los sistemas mecánicos e hidráulicos convencionales, la función servo está a cargo de un motor eléctrico que únicamente se activa y consume energía cuando es necesario o cuando el conductor lo solicita.



Además, el nuevo BMW Serie 6 Coupé es el primer coche de su categoría que puede estar equipado opcionalmente con una dirección integral activa. Este sistema combina la dirección activa que actúa sobre las ruedas delanteras, ya ofrecida en el modelo antecesor, con un control correspondiente del giro del eje posterior. La regulación del ángulo de giro de la dirección y la función servo están a cargo de motores eléctricos. Gracias al preciso giro de las ruedas, el coche tiene un comportamiento extraordinariamente ágil en situaciones de conducción muy dinámicas. La dirección integral activa también contribuye a la excepcional maniobrabilidad del descapotable al transitar por sinuosas carreteras de puertos de montaña. Las ruedas traseras tienen un ángulo de giro en sentido contrario al de las delanteras, siempre y cuando la velocidad del coche no supere los 60 km/h. De este modo se reduce el radio de giro del coche y, además, el volante gira con mayor facilidad. Si la velocidad es mayor, la dirección integral activa logra que las reacciones del coche sean muy precisas y confortables al cambiar de carril y al trazar curvas. Por encima de los 60 km/h, las ruedas traseras giran en el mismo sentido de las ruedas delanteras. De esta manera, el coche reacciona más espontáneamente y con mayor precisión a los comandos que da el conductor al volante.

**Con el sistema de control del dinamismo de la conducción, es posible efectuar un reglaje del coche según las preferencias del conductor.**

Con el sistema de control del dinamismo de la conducción se puede variar el carácter deportivo y de confort, según lo exija la situación de conducción. Pulsando una tecla que se encuentra en la consola central, el conductor puede elegir el reglaje de su coche activando las modalidades «NORMAL», «SPORT» y «SPORT +». En el caso del BMW 640i Coupé puede activarse adicionalmente el Modo ECO PRO. En combinación con los sistemas opcionales de control dinámico de la amortiguación y Adaptive Drive, se dispone adicionalmente de la modalidad «COMFORT». En este caso, el sistema de control del dinamismo de la conducción incide en la progresión del pedal del acelerador, la capacidad de respuesta del motor, la línea característica de la servodirección, los umbrales de reacción del sistema de control de la estabilidad DSC, el dinamismo del cambio de marchas de la caja automática y, además, también en la línea característica de la amortiguación y, si procede, en la del sistema de supresión de las inclinaciones laterales. En los modelos equipados con la dirección integral activa se controla el grado de asistencia de

la dirección y, adicionalmente, el reglaje básico de la dirección según la modalidad que activó el conductor. De esta manera, en las modalidades «SPORT» y «SPORT+» aumenta el comportamiento deportivo del coche.

El sistema de frenos de materiales ligeros, de discos autoventilados con pinzas flotantes, permite una dosificación confortable y precisa a la vez. Su funcionamiento cuenta con el apoyo del sistema de control dinámico de la estabilidad (DSC). Este sistema de estabilización incluye, entre otros, el sistema antibloqueo de los frenos (ABS), el control dinámico de la tracción (DTC), la asistencia de frenado en curvas (Cornering Brake Control, CBC), el control dinámico de los frenos (DBC), el asistente para arrancar cuesta arriba, la función de frenado ligero para secar los discos y el sistema de compensación de la fatiga de los frenos. El equipamiento de serie también incluye llantas de aleación ligera de 18 pulgadas en el caso del nuevo BMW 650i Coupé, y de 17 pulgadas en el del nuevo BMW 640i Coupé. Los neumáticos son tipo runflat y en el tablero hay un chivato de indicación de pérdida de presión.

**Exclusivo de BMW ConnectedDrive: numerosos sistemas de asistencia al conductor, incluyendo la pantalla virtual Head-Up-Display de BMW con representaciones gráficas que cubren la totalidad del espectro cromático.**

La gama de sistemas de asistencia al conductor y de servicios de movilidad de BMW ConnectedDrive es más amplia en el caso del nuevo BMW Serie 6 Coupé que en el del modelo que le antecedió. Gracias a que el conductor y su automóvil están conectados al mundo exterior a través de redes inteligentes; aumenta el nivel de confort, mejora la seguridad y es más variada la oferta de funciones de información y entretenimiento. Entre los sistemas opcionales que, en buena parte, son excepcionales también en este segmento automovilístico, cabe recalcar los siguientes: función de advertencia de cambio de carril y de abandono involuntario de carril, sistema de información sobre límites de velocidad Speed Limit Info, función de visión nocturna BMW Night Vision con capacidad de detección de personas, cámara para conducir marcha atrás, función de vista panorámica Surround View y asistente para aparcar BMW Parkassistent. Las innovadoras tecnologías optimizan la integración del iPhone de Apple y de otros teléfonos inteligentes, así como la inclusión de unidades de música. Además de permitir el uso de Internet desde el coche, con BMW ConnectedDrive también es posible

mostrar en la pantalla Control Display un e-mail recibido a través del teléfono inteligente, así como utilizar diversos servicios a través de Internet relacionados con la navegación y el entretenimiento. Entre las funciones de carácter exclusivo en el segmento también cabe mencionar el servicio de información telefónica en función del lugar en que se encuentra el coche, ofrecido por BMW Assist. Además, el nuevo coupé también dispone de la función ampliada de llamada de emergencia con localización automática del lugar y de la gravedad del accidente.

El sistema opcional Head-Up-Display, que sigue siendo único en el segmento, proyecta informaciones de relevancia para la conducción sobre el parabrisas, justo en el ángulo de visión del conductor. El nuevo BMW Serie 6 Coupé está equipado con la última generación de esta innovadora pantalla virtual. La representación de gráficas y símbolos abarca por primera vez todo el espectro cromático, de modo que, por ejemplo, los símbolos de tráfico aparecen de manera completamente realista. Asimismo, también se ampliaron las informaciones que se pueden recibir a través de la pantalla virtual Head-Up-Display. Dependiendo del equipamiento del coche, esas informaciones pueden ser, por ejemplo, indicaciones de guiado High-Guiding del navegador, así como también informaciones sobre límites de velocidad a través de la función Speed Limit Info, avisos del Check-Control, advertencias de abandono involuntario del carril, además de avisos del sistema de visión nocturna BMW Night Vision.

**Equipamiento de confort de alto nivel: equipo audio Bang & Olufsen High End Surround Sound para una incomparable calidad acústica.**

El equipamiento de confort de serie del nuevo BMW Serie 6 Coupé incluye, entre otros, climatizador de dos zonas de regulación, volante de funciones múltiples, regulación eléctrica de la altura y profundidad del volante, espejos retrovisores exteriores regulables y calefactables eléctricamente, sistema de regulación de la velocidad con función de frenado, sensor de lluvia con control automático de la activación de las luces de cruce, equipo audio de alta fidelidad con nueve altavoces, unidad CD con puerto para conexión de equipos MP3 y conexión AUX-In. Además, el programa de entretenimiento a bordo se puede personalizar mediante un intercambiador de DVD, un módulo de TV, una unidad receptora de Digital Audio Broadcasting (DAB) y un puerto USB.

El sistema audio Bang & Olufsen High End Surround Sound, especialmente concebido para el nuevo BMW Serie 6 Coupé, garantiza un máximo nivel de calidad de sonido. El sistema desarrollado por BMW en colaboración con el especialista danés en sistemas audio genera una calidad sonora inusualmente natural a través de los 16 altavoces instalados en el coche. Tratándose de un sistema plenamente activo y de procesamiento digitalizado de las señales, cuenta con niveles de amplificación específicos para los dos altavoces de los bajos y para los siete altavoces de tonos medios y los siete restantes de tonos altos. El sistema es capaz de modificar de manera específica las reflexiones de las ondas sonoras dentro del habitáculo. El sistema Bang & Olufsen High End Surround Sound aprovecha la así llamada tecnología Dirac Dimensions™, con la que es posible crear en el habitáculo una calidad de sonido correspondiente a las condiciones de propagación de ondas sonoras en una sala acústica de referencia. Gracias a esta tecnología, todas las personas que se encuentran en el habitáculo del coche pueden disfrutar de la misma calidad de sonido, sin importar qué asiento ocupan.

La conversión de los impulsos eléctricos en ondas sonoras de precisa definición está a cargo de actuadores electromagnéticos Neodym. Los altavoces de tonos intermedios del sistema cuentan con membranas Hexacon extremadamente rígidas. La extraordinaria calidad del sistema Bang & Olufsen High End Surround Sound se subraya mediante diversos detalles de exclusivo diseño. Las carcasas de los altavoces son de aluminio de alta calidad, y su forma y color se adaptan perfectamente al diseño del habitáculo del nuevo BMW Serie 6 Coupé. El patrón de orificios de las tapas frontales de los altavoces se obtiene mediante un proceso de taladrado sumamente sofisticado. Gracias a un sistema de fijación de las tapas no visible desde el exterior, éstas parecen pender en el aire, ligeramente separadas del plano de su entorno. Una iluminación especial acentúa el perfil de todas las fuentes de sonido, realzando así la fina elegancia del conjunto. El altavoz central montado en el salpicadero y provisto del sistema Acoustic Lens, desarrollado por Bang & Olufsen para obtener una propagación especialmente armoniosa de las ondas sonoras, constituye una lograda innovación que brilla por su estética y por sus cualidades técnicas. Una vez que se pone en funcionamiento el sistema audio, se eleva el elemento central que alberga el altavoz de sonidos intermedios, quedando visible el lente del altavoz de sonidos altos. El lente del altavoz de sonidos agudos irradia sus señales acústicas de modo homogéneo

en un ángulo de 180 grados, por lo que se extienden en todo el habitáculo. La propagación excepcionalmente armoniosa de las ondas sonoras en el plano horizontal se explica por la configuración específica del lente que, a la vez, suprime la propagación de las ondas en el plano vertical.

La gama de equipos opcionales disponibles para el nuevo BMW Serie 6 Coupé incluye también el sistema de iluminación de la calzada en curvas, volante calefactable, acceso de confort al habitáculo y un techo levadizo panorámico de cristal con superficie transparente de 806 x 578 milímetros, lo que significa que cubre casi todo el ancho del techo. El navegador opcional Professional con memoria de disco duro para guardar mapas de carreteras, planos de ciudades y colecciones personalizadas de títulos musicales, se combina con una pantalla Control Display de alta resolución que ofrece imágenes muy detalladas relacionadas con la región por la que se viaja. Los mapas y planos pueden cubrir toda la superficie de la pantalla, pero también puede combinarse con ventanas secundarias en las que aparecen informaciones complementarias. La función High Guiding con función de recomendación de uso de carriles permite trasladar las imágenes de guiado detallado desde la pantalla de a bordo hacia el display del tablero de instrumentos o hacia la pantalla virtual Head-Up-Display de BMW.

**El BMW Serie 6 Coupé: un coche deportivo de comportamiento extraordinariamente dinámico y de fascinante tradición.**

Una vez más, el gran coupé de la marca BMW es sinónimo de dinamismo y conducción de carácter exclusivo en un automóvil de dos puertas que se distingue por su refinado lujo. El BMW Serie 6 Coupé es el modelo más reciente que se suma a una historia que, entretanto, tiene ya más de 70 años. Durante ese tiempo, los coupés de la marca han podido marcar hitos legendarios por su palmarés deportivo y por la calidad de su expresión estética, habiéndose transformado en apreciados íconos de diseño automovilístico. El carácter inconfundible que ya acuñaron modelos como el BMW 327, el BMW 503, el BMW 3200 CS, el BMW 2000 CS y los grandes coupés en torno al BMW 3.0 CSi, así como los coupés de la serie 6 que se empezaron a ofrecer en el año 1976, ahora se interpreta de manera innovadora y orientada hacia el futuro. El nuevo BMW Serie 6 Coupé vuelve a ser un precursor en materia de estética, dinamismo y tecnología innovadora, retomando acertadamente la tradición de los automóviles de ensueño de la marca BMW.

El nuevo BMW Serie 6 Coupé se fabrica junto con el nuevo BMW Serie 6 Cabrio en la planta de BMW de Dingolfing. En la planta más grande del BMW Group también se producen los modelos de las series 7 y 5 de la marca. El sistema de fabricación versátil y eficiente que se aplica en esta planta combina la tecnología fabril más moderna con trabajos de máxima precisión artesanal, lográndose un nivel de precisión y calidad muy altos al producir coches selectos de acuerdo con las preferencias específicas de cada cliente.

### 3. Diagramas de potencia y par motor.



#### BMW 640i Coupé

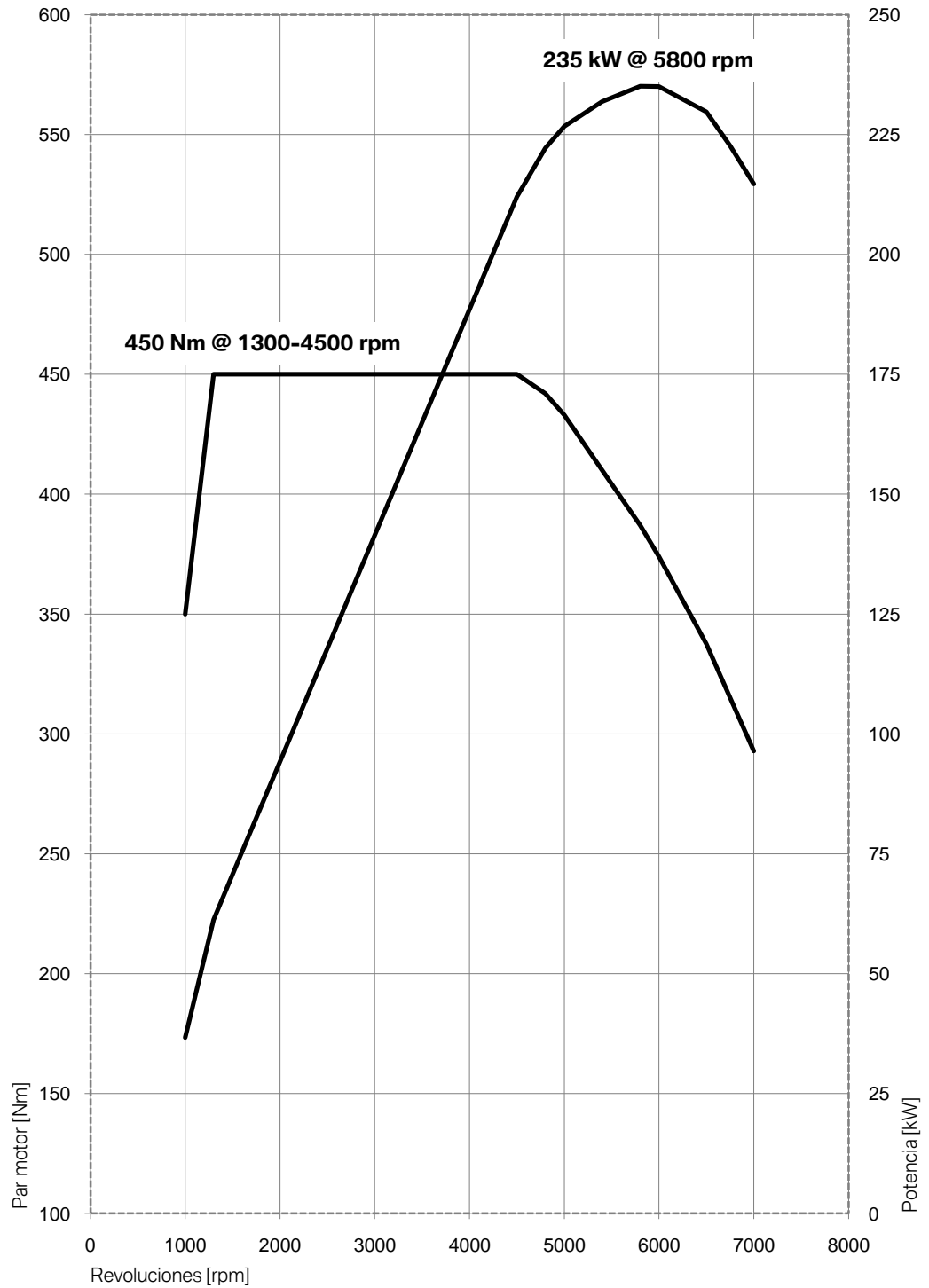

### BMW 650i Coupé.

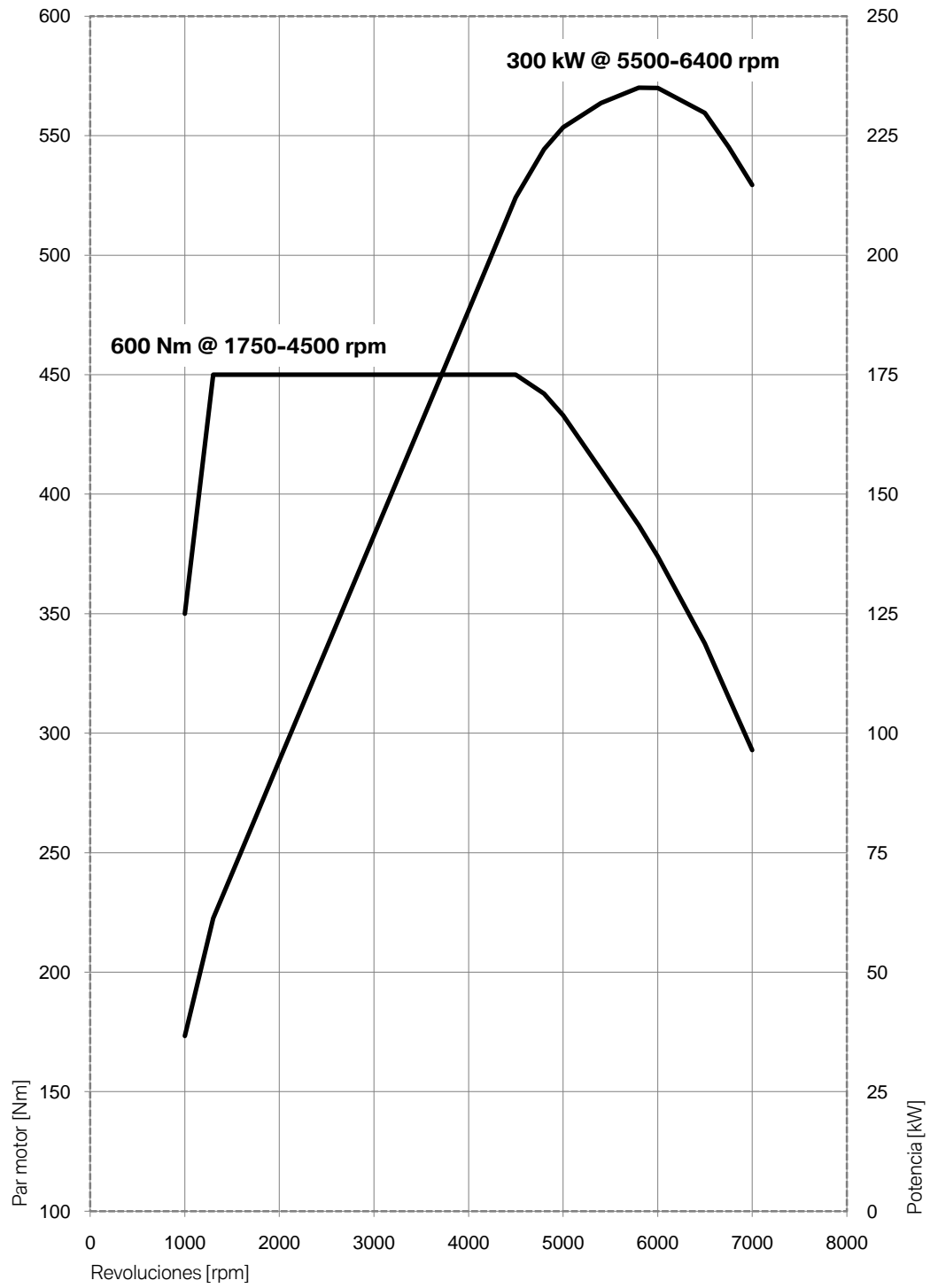





## 4. Dimensiones exteriores e interiores.

### BMW 640i Coupé.

### BMW 650i Coupé.

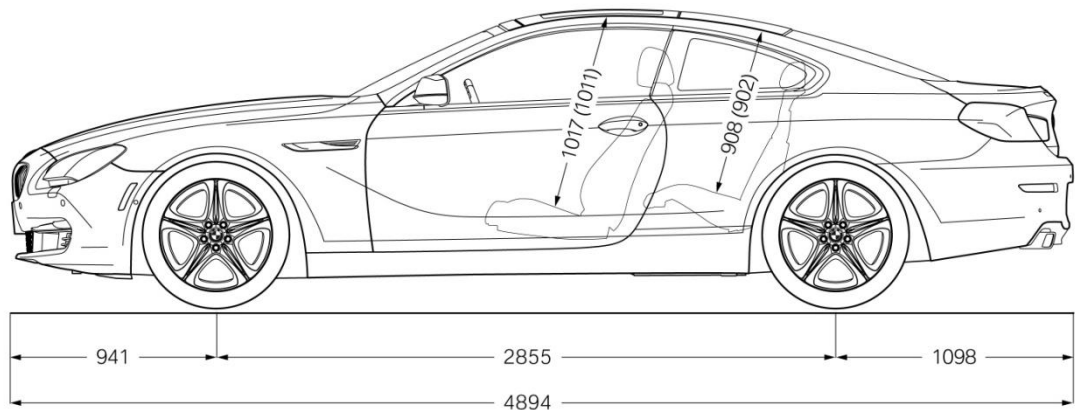
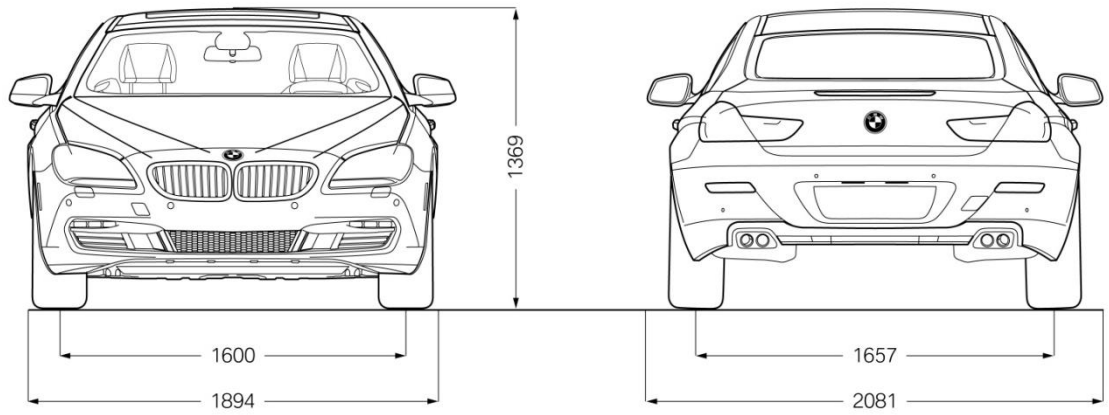

Los valores entre paréntesis se refieren al modelo con techo solar.

