

全新 BMW X5。 目录。



1.	简要说明。	2
2.	全球范围最成功的运动型多功能汽车在驾驶乐趣、奢华和创新方面树立了全新的行业标杆： 全新的 BMW X5。	5
3.	技术数据。	16
4.	功率扭矩图。	22
5.	外部和内部尺寸。	25



1. 简要说明。

- 第三代 BMW X5 作为运动型多功能汽车市场的奠基者和该级别全球市场的领导者，树立了全新的行业标杆，它拥有着极富动感的设计、奢华的车内舒适性、现代化的全面适用性以及卓越的驾驶乐趣。
- 相对于以往的车型，革命性地研发出了独特的车身设计；动感十足的前脸造型，结合双圆大灯一直延伸至 BMW 肾形水冷却器格栅；时尚舒展的外形；独特的筋线延伸至强劲有力的轮罩；在车身尾部拥有着水平设计的各种线条和极富张力的塑形表面；和谐统一的造型融汇了优化空气动力学特性的各种特征，其中包括后 Air Curtain 车窗风幕、Air Breather 通风装置和 Aeroblade 导气片。
- 全新的个性化方案：全新的完美经验设计和完美卓越设计的设计风格以及 M 运动套件可供选择；各种高品质内部和外部装备能够随意相互组合。
- 内部装备具有更好的车内舒适性、行车视野和豪华的车内氛围；增加座椅位置；深度定制的仪表板具有水平设计的线条轮廓和附带装饰面，它们一直延伸至车门饰件中；通过后排座椅靠背按照 40:20:40 的比例可折叠可拆分，提升车厢内部空间；行李箱容积：650 至 1870 升；系列化自动后行李箱操作装置；仅需通过遥控装置和驾驶员座椅即可开启和关闭后备箱盖；第二排座椅采用舒适性座椅优化；选配第三排座椅。
- 投入市场采用的三种发动机型号：BMW X5 xDrive50i 配备全新一代 V8 汽油发动机 (330 kW/450 PS)，BMW X5 xDrive30d 配备改进型直列六缸柴油发动机 (190 kW/258 PS) 以及 BMW M 高性能系列车型 BMW X5 M50d 配备三重增压直列六缸柴油发动机 (280 kW/381 PS)；2013 年 12 月将增加发动机型号用于 BMW X5 xDrive40d、BMW X5 xDrive35i、BMW X5 xDrive25d 以及 CO₂ 排放量仅有 149 g/km BMW X5 sDrive25d。
- 凭借几经优化的整车重量、空气导流设计，以及具有高性能且附带 BMW 高效动力技术的发动机和系列八速自动变速箱，不断降低燃油消耗和尾气排放；自动起停功能、ECO PRO 节能模式包含空档滑行和预览辅助功能；所有车型均已达到欧 6 标准。
- 系列化驾驶体验开关；自适应舒适型、运动型和专业型底盘套件，以及提升运动操控性能和行驶舒适性的自适应 M 运动型底盘可供选择；系列化驾驶体验开关；所有车型均配备电动机械式助力转向系统；选配主动转向控制系统。

- 系列化四轮驱动系统 BMW xDrive (例外 : BMW X5 sDrive25d) , 选配自适应运动型和专业型底盘套件, 以及动态性能控制系统 ; 首次配备 xDrive 状态显示器。
- BMW ConnectedDrive 产品提供更多创新 : BMW 平视显示系统配备全新的全色域显示单元 ; BMW 夜视系统配备行人及动物识别功能, 以及动态亮点识别功能、变道警告系统、车速极限信息系统, 全新的 BMW 泊车辅助系统配备纵向和横向引导装置*, 环景显示系统配备 360 度成像功能, 驾驶辅助系统具有车道偏离报警装置, 以及具有刹车功能的碰撞接近和行人避让警告功能 ; 增强版驾驶辅助系统还额外配备具有停车 & 启动功能的主动速度调节功能, 它能够将车辆制动, 直至停止, 高速公路拥堵辅助系统配备主动速度调节功能和转向角调节功能, 无需驾驶员操作* ; 除此以外, 还提供大量移动汽车服务和互联网服务, 例如管理员服务、远程服务、智能紧急呼叫、实时交通信息、互联网接入、车载 Facebook 和 Twitter 应用, 配备全文语言识别功能的语音功能可用于电子邮件、短信、笔记和在线娱乐功。

*预计 2013 年 12 月后上市

- 现代化的可选装备 : 最大 10.25 英寸的独立式 iDrive 系列化操作系统控制显示器 ; 带有触摸感应表面的触摸控制器与选配的导航系统相结合 ; 高品质材质 ; 更大的储物空间 ; Bang & Olufsen 高级环绕音响系统、后座区舒适型座椅, 以及全新的后座区娱乐系统可选配两个独立的显示器。

- 发动机型号 :

BMW X5 xDrive50i : V8 汽油发动机配备 BMW 双涡轮增压技术 (两台废气涡轮增压器、直喷系统、电子气门控制系统) ,

排量 : 4395 cm³, 功率 : 当 5500 min⁻¹ 时 330 kW/450 PS,

最大扭矩 : 当 2 000 – 4 500 min⁻¹ 时 650 Nm,

百公里加速 [0 – 100 km/h] : 5.0 秒,

最高时速 : 250 km/h,

平均油耗符合欧盟标准 : 10.4 – 10.5 升/100 公里,

CO₂ 排放量符合欧盟标准 : 242 – 244 g/km (这些数据还取决于所选轮胎规格) , 废气排放标准 : 欧 6。

BMW X5 xDrive30d : 直列六缸柴油发动机配备 BMW 双涡轮增压技术 (配备可变截面喷嘴涡轮机、高压共轨燃油直喷系统的涡轮增压器) ,

排量 : 2993 cm³, 功率 : 当 4000 min⁻¹ 时 190 kW/258 PS, 最大扭矩 :

当 1 500 – 3000 min⁻¹ 时 560 Nm, 百公里加速 [0 – 100 km/h] :

6.9 秒, 最高时速 : 230 km/h, 平均油耗符合欧盟标准 : 6.2 升/100 公里,

CO₂ 排放量符合欧盟标准 : 162 – 164 g/km (这些数据还取决于所选轮胎规格) , 废气排放标准 : 欧 6。

BMW X5 M50d : 直列六缸柴油发动机配备 M 高性能双涡轮增压技术

(三重涡轮增加, 配备可变喷嘴截面、具有喷射装置的高压共轨燃油直喷系统的高压增压器, 其中配备的喷射装置最大燃油喷射压力可达

*预计 2013 年 12 月后上市

2200 巴) ,
排量 : 2993 cm³, 功率 : 当 4000 – 4400 min⁻¹ 时 280 kW/381 PS ,
最大扭矩 : 当 2000 – 3000 min⁻¹ 时 740 Nm,
百公里加速 [0 – 100 km/h] : 5.3 秒,
最高时速 : 250 km/h,
平均油耗符合欧盟标准 : 6.7 升/100 公里,
CO₂ 排放量符合欧盟标准 : 177 g/km, 废气排放标准 : 欧 6。



2. 全球范围最成功的运动型多功能汽车在驾驶乐趣、奢华和创新方面树立了全新的行业标杆：全新的 BMW X5。

- 持续开发奢华的车辆品质；精选材质、仔细加工、设计和装备造就顶级车内氛围。
- 完美结合该级别车型的行驶动态与能效。
- 独一无二地统一舒适性与可变车内空间。

BMW X5 作为运动型多功能汽车市场的奠基者，凭借第一代车型以 130 万台的傲人业绩成为该级别全球最畅销的车型，开创了这一车型的辉煌历史。凭借第三代 BMW X5 车型，BMW 公司再次树立了行业标杆，它拥有着极富动感的设计、舒适且奢华的内部装备、全面的适用性和卓越的驾驶乐趣与能效，以及独创的装备特征。作为一款强势的多功能车型，全新的 BMW X5 满足了最高水平且纷繁复杂的各种要求。

针对外部装备和内部装备的个性化配置，除 M 运动套件以外，还可提供两种完美经验设计和完美卓越设计，代替基础装备。凭借奢华的造型设计、高品质材质和独创的便捷功能，驾驶体验全新的 BMW X5 将感受到顶级的车内氛围。

投放市场的全新 BMW X5 提供驾驶乐趣菜单。同时为客户提供四种不同的底盘套件。相对于基础型底盘，还提供自适应舒适型底盘套件，显著提升行驶舒适性。此外，针对运动型底盘匹配还提供自适应 M 运动型底盘（系列化 M 运动型套件）。同时，自适应运动型底盘套件还针对最大行驶动态显著提升运动操控性能和底盘性能。自适应专业型底盘套件能够与舒适性和运动型底盘套件完美组合。凭借这种套件，根据需要可以显著提升舒适性和 BMW 标志性的运动性能。全新 BMW X5 均采用系列化智能四轮驱动系统 BMW xDrive（例外：BMW X5 sDrive25d）。

其系列化系列化智能四轮驱动系统 BMW xDrive（例外：BMW X5 sDrive25d）可以在选配的自适应舒适、运动和专业底盘套件内完善动态性能控制系统。同时，自适应运动型底盘套件还包括主动式动态行驶摆动稳定装置，显著提升运动操控性能。此外还提供主动式舒适底盘套件，这种套件与后桥空气弹簧和动态减震器控制系统相配合，将进一步提升行驶舒适性。作为 M 运动套件的重要组件，自适应 M 运动型底盘也包含动态减震器控制系统和后桥空气弹簧，以及独特的运动型底盘调校。同时自适应专业底盘套件还可以与舒适和运动型底盘套件的组件相互组合。凭借这种搭配，还可根据需要显著提升舒适性和 BMW 标志性的运动性能。

BMW X5 xDrive50i 投入市场的驱动系统套件由一台具有 330 kW/450 PS 的 V8 发机构成，而在 BMW X5 xDrive30d 中则采用 190 kW/258 PS 的直列六缸柴油发动机。除此以外，还提供有 M 高性能车型 BMW X5 M50d。全系所有车型均满足欧 6 废气排放标准。

凭借 BMW 高效动力技术完美融入这款运动型多功能汽车的所有车型，它显著提升了驾驶性能并持续降低油耗和 CO₂ 排放值。此外，相对于以往的车型实现的能效优势还得益于，智能轻型结构、优化的空气动力学特性，例如：全新 BMW X5 xDrive30d 在该级别车型中具有无人企及的最佳风阻系数 (C_w-Wert)，仅为 0.31。

与此同时，还将提供更多的 BMW ConnectedDrive 产品，它们均配备有竞争市场独一无二的创新型驾驶员辅助系统。与此同时，这款运动型多功能汽车具有更为强大的功能特性，凭借其按照 40:20:40 比例进行拆分和折叠的系列化后排座椅靠背，能够将行李箱容积由 650 升提升至 1870 升，并且还可选配第三排座椅，额外多提供两个座位。

外部装备设计：时尚的外形配以强健的气魄与动力。

BMW X 系列车型独特的外观完美融合了品牌标志性的设计特征，彰显出强健的气魄和全面的适用性。由此获得的造型，令全新的 BMW X5 更加时尚且令人印象深刻。第三代运动型多功能汽车的车身比例同样拥有较短的前悬、较长的轴距、直立的 A 柱以及前桥与仪表板之间较小的间距。除此以外，BMW X 系列车型还拥有特别强劲有力的 BMW 肾形水冷却器格栅，在这个区域内双圆大灯和前雾灯的布局以及 X 形保险杠轮廓线构成了一个显著的三角形。

全新 BMW X5 的 BMW 肾形水冷却器格栅设计得特别宽大，并延伸至大灯单元。品牌标志性的双圆大灯大大地伸入侧围之中。环形灯的下部区域扁平，上部边缘则安装有 LED 供源的加速指示灯。弧形的镀铬压条和三维立体塑形的光源勾勒出高品质特性。此外，还可提供选配的 LED 前雾灯。同时，根据需要还可以在环形灯水平中心的光源位置上安装自适应 LED 大灯。在 BMW X5 xDrive50i 和 BMW X5 M50d 中则配备有作为标准装备的氙气大灯。

同时，前挡板配备有宽大的外侧空气入口直指宽大的前束，并彰显出全新 BMW X5 的稳健风格。独特的防撞板也令整车散发出粗犷强健的风格和适用全面的多功能特性。除此以外，在 BMW X 系列车型中首次使用了降低空气阻力的 Air Curtain 风幕。垂直的开口将涌入的空气导入至轮罩区域，在空气通过侧围的 Air Breather 通风装置受控溢出之前，在那里空气将以风幕的形式越过轮胎流走。

全新 BMW X5 的侧面外观塑造出极富动力的运动特性，给人留下强烈的印象。延伸至尾部的线条逐渐上扬，形成了一个明显的楔形，恰到好处地造就了整车的动感外形。它们将极富张力的表面划分成前部侧围、车门和后部轮

罩区域。与此同时形成的光影效果则彰显出运动型多功能汽车的运动和灵活性。

直立的车辆前部配备有明显前突的 BMW 肾形水冷却器格栅，令侧面外观充满个性。BMW 标志性的筋线发源于大灯单元，穿过开门器逐渐上扬直至尾灯。在其下方和 Air Breather 通风装置凸耳上部的特征线条和宽大强劲的侧面车门槛上部光线，构成了极富张力的侧部表面。

与侧面外观类似，在车辆尾部同样清晰地划分出强劲有力的车体和宽大车窗面塑造出的宽敞客舱。在两部分的行李箱盖上和车尾裙板区域内水平方向的线条，着重勾勒出全新 BMW X5 稳健宽大的风格。分为两部分的 L 形尾灯采用了独特的夜光设计，由三维立体的狭长 LED 灯排构成。BMW X5 作为本品牌的第一款车型首次装配了 Aeroblade 导气片。黑色的空气导向元件直接连接车顶导流板，并帮助优化空气动力学特性。

全新 BMW X5 的车身喷漆拥有十一种颜色可供选择，其中新增全新的闪烁棕效果的金属色调。

内部装备设计：高品质材质、奢华的车内氛围、现代化的功能。

全新的 BMW X5 具有时尚宽敞的内部装备。凭借层次原理实现平面重叠的水平结构着重勾勒出宽大的仪表板和宽敞的空间设计。同时，平面的三维立体塑形形成了鲜明的对比。

凭借车灯套件内包含的车内氛围灯光设计，突显出仪表板和车门饰件之间的视觉衔接。并且通过 LED 单元在环绕的轮廓线和车厢内部区域中营造出璀璨光调。与此同时，凭借 iDrive 系统还可以选择灯光颜色，蓝色、白色、橘黄色以及内部存储的全新组合。全新 BMW X5 的顶级车内氛围还凭借优选的材料体现出来。内饰条和装饰条一直延伸至前部车门饰件，并在后车门饰件中延续。内饰条规格首次采用系列化深色磨砂氧化银 (BMW X5 xDrive30d)，上等木质杨树纹理 (BMW X5 xDrive50i) 或铝制六边形 (BMW X5 M50d)，以便衬托其下方的黑色高亮装饰面，这个装饰面在下部结束位置上由珍珠色镀铬装饰条包围。

其他亮点还有最大 10.25 英寸的独立式 iDrive 系列化操作系统控制显示器。空调装置和通风装置显示以及组合仪表的显示均采用黑色面板技术。

座椅表面材质选配 Dakota 皮革或 – 采用完美经验和完美卓越的车内装备设计 – 大范围使用 Nappa 高级皮革。其中填料坐垫可提供七种颜色设计。

独特的装备个性化：外部装备和内部装备的完美经验设计和完美卓越设计。

全新 BMW X5 的内部和外部标准装备可以选两种设计风格，这两种设计风格能够实现独特的装备个性化。每种风格在设计、色彩搭配和材料选择上协调统一。外部装备和内部装备的设计风格可以独立选择。它们可以任意组合或

*预计 2013 年 12 月后上市

与标准装备搭配使用。除此以外，两种内部装备设计还可以与 M 运动套件一起选购。此外这些设计风格还包含采用了高品质设计、带有操作按键的全新遥控钥匙。

完美经验设计：优雅和强健。

凭借拉丝不锈钢制成的防撞板元件、全新设计的银质磨砂空气入口环，以及与肾形前脸竖饰一样的银色磨砂车尾装饰条，令完美经验设计拥有着独特的外部装备风格，并突显全新 BMW X5 的 SAV 特性。除此以外，这种设计风格还包括采用黑色高光的外部后视镜底座以及 B 柱和 C 柱贴边，并且 BMW 个性化外部装备铝制线条对侧窗造型进行研光。此外，排气尾管装贴边也采用了镀铬磨砂工艺。

凭借深色和温暖的色彩搭配，完美经验设计为全新 BMW X5 的内部装备营造出经典时尚的奢华氛围。其中包括 Nappa 高级皮革装备并配以大量颜色方案 Mokka 色/黑色，同时对比接缝和内饰条则采用结构化的上等木材装饰 Finesse Pur。采用 Walknappa 皮革的仪表板和车门扶手表面均设计为黑色，并配以枣栗色的对比接缝。仪表板下部隔段则采用 Mokka 色设计。

完美卓越设计：时尚和奢华。

外部装备的完美卓越设计包含防撞板元件和轮罩边饰，它们均采用各种与之相应的车身颜色涂装，黑色的肾形前脸竖饰条配以高光镀铬端面，针对外部空气入口则采用了 T 形环，下部开口则采用了鳃形元件，针对车尾裙板采用了镀铬工艺的装饰条，同时针对侧窗造型则采用了镀铬外部装备线条。此外，外后视镜底座和 B 柱和 C 柱贴边则采用黑色高光工艺。

内部装备的完美卓越设计还能够营造出顶级卓越的车内氛围，其中包括采用 Nappa 高级皮革装备，并配以大量采用象牙白的对比接缝、美国橡木上等木材装饰的内饰条，以及采用灰白色 Walknappa 皮革表面的仪表板和车门扶手，其中还采用了各种高级羊皮的对比接缝。为了与之配合，仪表板下部区域则采用了象牙白进行衬托。

可变车厢容积、多达七人的座位和全面的适用性。

在奢华的车内氛围以及驾驶、车内和乘坐舒适性方面，全新 BMW X5 相比以往车型拥有着显著的提升。除此以外，在使用过程中其宽敞的车厢内部还能够进一步提升车厢内部空间。全新设计的驾驶员和前排乘客座椅具有着极高的旅行舒适性，并在动态转向过程中提供安全的侧面支持。这里可以选配舒适型座椅和运动型座椅（BMW X5 M50d 中系列化装备）。

目前，除了座椅加热装置以外，还首次为后座区装备舒适型座椅。它们不仅配备了特殊的填料，同时还提供了 10 度的靠背倾斜度调节 80 毫米纵向位置调节。后座区舒适型座椅不仅可以单独选配，同时还可以根据需要进行订购的第三排座椅一同选购。凭借便捷登车功能和 C 柱区域内的夹板可以轻松地进

入这两个补充座位。它们可以相互独立地放倒到后备箱底板内，同时还根据乘客的身体尺寸提供最大 1.5 米的自动安全带。

目前，第二排座椅靠背可以按照 40:20:40 的比例进行拆分和折叠。这样，行李箱的满载容积可逐步由 650 升提升至 1870 升。但储物空间相比以往车型则减少了 30 升或 120 升。前部大量装备的杂物箱以及车门储物箱可以容纳 1.5 升的水瓶，而后部的杂物箱和车门储物箱则可以容纳 1 升的水瓶，这在日常生活和旅途当中具有很高的实用价值。

全新的 BMW X5 还提供一种两分的后备箱盖，这种后备箱盖的下半部分可以水平放倒，这样整个平面可以充当装载平台使用。它的标准装备包括上半部分自动后行李箱操作装置。仅需通过操作遥控装置和驾驶员座椅的按键，即可开启和关闭后备箱盖。此外还可选配提供电动旋转的挂车挂钩和三种型号的车顶行李架。

凭借 BMW 双涡轮增压技术令发动机获得更多驾驶乐趣和更高的能效。

作为第一款运动型多功能汽车，BMW X5 始终是这一竞争市场的先驱者，特别是驾驶乐趣和能效方面，不断树立全新的行业标杆。例如，**BMW X5 xDrive50i** 中装配了全新一代的 V8 发动机，相比以往车型它的功率提升了大约百分之十，达到 330 kW/450 PS (+30 kW/43 PS)，同时平均油耗却降低了大约百分之十六。这些都得益于 BMW 双涡轮增压技术。该技术套件目前涵盖两台废气涡轮增压器和 High Precision Injection 汽油直喷系统，以及 VALVETRONIC 可变气门电子控制系统。这种 4.4 升大排量发动机无论是反应特性还是能效指标都进行了全面的优化。目前当转速达到 2000 至 4500 min⁻¹ 时可以提供最大扭矩为 650 牛顿米 (+50 Nm)。全新的 BMW X5 xDrive50i 由 0 加速至 100 km/h 仅需 5.0 秒 (-0.5 秒)。它的每 100 公里平均油耗在 10.4 至 10.5 升 (-2.0 升) 之间，CO₂ 排放量则降低至 242 或 244 克/公里 (-50 克) (欧盟测试循环中的数据还取决于所选轮胎规格)。

凭借大量的细节优化，全新 **BMW X5 xDrive30d** 的直列六缸柴油发动机在功率和燃油消耗方面也达到了完美的平衡。这种 3.0 升大排量发动机配备 BMW 双涡轮增压技术，它的涡轮增压系统由可变截面喷嘴和高压共轨燃油直喷系统构成，因此它的最大功率可达 190 kW/258 PS (+10 kW/13 PS)，且当转速达到 1500 和 3000 min⁻¹ 之间时，最大扭矩达到 560 牛顿米 (+20 Nm)。全新的 BMW X5 xDrive30d 由 0 加速至 100 km/h 仅需 6.9 秒 (-0.7 秒)。在欧盟测试循环中，相对于以往车型每 100 公里平均油耗降低大约百分之十六，达到 6.2 升 (-1.2 升)。CO₂ 排放量则在 162 和 164 克/公里 (-31 克) (取决于所选轮胎规格)。

凭借这种先进的柴油机组令 **BMW X5 M50d** 充满动力和运动特征。M 高性能系列车型同样采用这种 3.0 升大排量直列六缸发动机，可提供 M 高性能双涡轮增压技术，凭借这种技术三台废气涡轮增压器，根据分级增压原理可以相互精确地提供显著的功率扩展。燃油供应装置则采用了配备有喷射装置的

*预计 2013 年 12 月后上市

高压共轨燃油直喷系统，这种喷射装置产生的最大压力可达 2200 巴。这种发动机可以产生最大功率 280 kW/381 PS，当转速达到 2000 至 3000 min⁻¹ 之间时则可以产生最大扭矩 740 牛顿米。同时，由静止加速至 100 公里时速，BMW X5 M50d 仅需 5.3 秒（-0.1 秒）。它在欧盟测试循环中确定的平均油耗为 6.7 升/100 公里（-0.8 升），相比以往车型降低大约百分之十一。而 CO₂ 排放量则为 177 克/公里（-22 克）。

2013 年 12 月将增加其他型号车型。BMW X5 xDrive35i (225 kW/306 PS) 的平均油耗 8.5 升/100 公里，CO₂ 排放量为 199 克/公里。BMW X5 xDrive40d (230 kW/313 PS) 的平均油耗为 6.4 升/100 公里，CO₂ 排放量为 169 克/公里。除此以外，两种均为 160 kW/218 PS 的车型，BMW X5 xDrive25d 的平均油耗为 5.9 升/100 公里（CO₂ 排放量：155 g/km）和 BMW X5 sDrive25d 的平均油耗仅为 5.6 升/100 公里（CO₂ 排放量：149 克/公里）（欧盟测试循环先行数据）。

目前全新 BMW X5 所有型号的车型均已满足 2014 年 9 月之后生效的欧 6 废气排放标准。在柴油发动机车型中，凭借靠近发动机的 NO_x 储存式废气触媒转换器和配备尿素喷射装置 (AdBlue) 的 SCR 废气触媒转换器降低废气当中需要限制的氮氧化物含量。

系列化 BMW 高效动力技术：配备全新功能的八速自动变速箱和 ECO PRO 节能模式。

全新 BMW X5 车型的所有发动机均配备系列化的八速自动变速箱。凭借其极高的内部效率、精确的控制和极短的换档时间，无论是在能效方面还是驾驶乐趣方面均表现优异。此外，BMW X5 M50d 还提供一种运动型八速自动变速箱，这种变速箱凭借其高效的自动换档功能表现卓越。同时，这种运动型八速自动变速箱还配有方向盘换挡翘板开关，当然这套组件还可以在全新的 BMW X5 其他车型上进行选购。结合运动型八速自动变速箱还可以使用一种全新的加速辅助功能。这项功能凭借精确的牵引力控制，能够充分利用发动机功率，将车辆由静止加速到最大加速度。

在 ECO PRO 节能模式下，当发动机低转速时，发动机控制、加速踏板特性线和换档特性均持续调整至最低油耗的驾驶模式上。此外，对于具有电器驱动功能的装置，例如空调装置、座椅和外后视镜加热装置，均采取适当的功率控制，实现整车提供高效的能源管理。当激活 ECO PRO 节能模式时，还将提供空档滑行功能。当速度处于 50 至 160 km/h 之间时，只要驾驶员脚踏油门踏板，驱动系分离，同时不进行制动。这样全新的 BMW X5 将不再提供发动机牵引力矩，并将燃油消耗降至最低。除此以外，结合选配的专业导航系统进行目的地指引时，可以选择油耗经济的 ECO PRO 节能路线，并能使用预览辅助功能。当激活目的地指引功能时，此功能还可以为驾驶员降低油耗提示理想的转弯加减速操作时间点和速度限制。

ECO PRO 节能模式的附带功能还可以与全新 BMW X5 中配备的大量 BMW 高效动力措施结合使用。其中还包括，刹车动能回收、自动起停功能、依据需求控制附加机组、电动机械式主力转向系统、以及降低滚动阻力的轮胎和优化的整车重量和空气阻力。此外，还提供车身结构中使用了高强度钢材，侧围材料中采用了热塑性塑料、铝制发动机罩以及镁合金仪表板支架，这些都使得全新的 BMW X5 在竞争市场中具有最小的整车重量。在增加大量标准装备的同时，还提供智能轻型结构，相比以往车型并没有增加整车重量。装备清整之后整车重量甚至有所降低，根据车型最多可达 90 千克。

全新的 BMW X5 在空气动力学方面也做到了最好。车辆前上部和前下部区域能够主动关闭的冷空气阀，Air Curtain 风幕、Air Breather 通风装置、车尾窗区域内安装的垂直导气片、前部轮罩上的风力转向器，以及大量的细节优化，都令风阻系数 (Cw-Wert) 显著降低，根据相应的车型最大 0.31 (BMW X5 xDrive30d)。

底盘：量身定制的驾驶乐趣。

强劲的牵引力和瞄准车道、勇往直前的风格，同时动力与驾驶舒适性相结合，这些特性使得这款 BMW 公司缔造的运动型多功能车型在全球范围内取得了巨大的成功。这些特性在全新的 BMW X5 中仍在不断研发。其中包括四轮驱动系统和底盘行走技术。

凭借中央控制台上系列化驾驶体验开关，可以根据需要和实际状态调整车辆。通过这些按键可以调用舒适、运动、运动+ 和 ECO PRO 节能模式。与此同时，在相应的车辆装备中油门踏板、转向助力特性线、自动变速箱的换挡特性，以及动态减震器控制系统特性线将作为选配的自适应舒适和专业底盘套件的组成部分，或结合选配的自适应运动和专业底盘套件，共同影响摆动稳定装置和动态性能控制系统的特性。

驾驶舒适性和运动性方面的个性化需求可以通过专为全新 BMW X5 配备的底盘套件实现。**自适应舒适型底盘套件**涵盖动态减震器控制系统，以及空气弹簧包括后桥自动自调标高悬架控制系统。这种电子调节系统可以针对各种路况条件和行驶状况调节阻尼。与此同时提供两种减震器特性线可选，这两种特性线可以通过驾驶体验开关激活。**自适应 M 运动型底盘**提供相同的功能范围，这种底盘属于 BMW X5 M50d 的标准装备，同时是其他车型 M 运动套件的重要组成部分。在这种规格下，激活“运动”或“运动+”模式时可以获得特别强硬的悬架和减震特性。

自适应运动底盘套件的各种组件明显改善了弯道通过时的运动性操控特性。借助动态性能控制系统和主动式动态行驶摆动稳定装置极大地改善了转向稳定性和车身倾斜度。除此以外，为了最大程度地提高舒适和行驶动态，还提供有**自适应专业底盘套件**。这个选项可以与舒适和运动底盘套件搭配使用，以便在任何情况下都能提供最佳的驾驶乐趣。

全新 BMW X5 的所有车型均系列化装备电动机械式助力转向系统。同时，针对 BMW X5 xDrive50i 和 BMW X5 xDrive30d 还可选购主动转向控制系统，它可以根据行驶速度改变转向助力系统和转向角。这样在驻车时降低转向能耗，同时在高速行驶时确保精确操控和明晰的反馈。此外，含有自动驻车功能的电动机械式驻车制动器属于全新 BMW X5 的标准装备。BMW X5 xDrive30d 采用 18 英寸，BMW X5 xDrive50 则配备 19 英寸大尺寸轻质合金轮辋。BMW X5 M50d 系列化装备 19 英寸大尺寸 M 轻质合金轮辋并配备轮胎混装。此外还提供其他型号的 19 英寸以及 20 英寸大尺寸轻质合金轮辋。根据车型，轮胎可以系列化或选配紧急运行特性功能，而轮胎故障显示则属于全新 BMW X5 所有车型的标准装备。

高负荷时强劲有力、功能强大且不受限制的制动装置效果，由行车稳定控制系统 DSC（动态稳定控制系统）控制。此外，这套系统包含防抱死系统 (ABS)、动态牵引力控制系统 (DTC)、弯道制动控制系统 (CBC)、动态制动控制系统 (DBC) 和自动差速制动器功能 (ADB-X)。其他功能还有，动态制动控制功能、制动准备功能、起动辅助功能、制动衰减补偿功能、干燥制动功能、挂车稳定控制功能和所有装备四轮驱动系统 xDrive 车型中的陡坡缓降控制功能 (HDC)。

全新 BMW X5 中的 BMW xDrive：智能四轮驱动系统，根据需要还可配备动态性能控制系统。

全新 BMW X5 中的智能四轮驱动系统 xDrive 可以将动力输出至所有四个车轮。稳定持续的四轮驱动系统凭借分动器，能够随时根据需要将驱动力分配至前桥和后桥。在其最新的规格当中，这种分动器显著提高了工作效率，同时有效降低大约 1.4 千克的重量。xDrive 控制系统实时监控行驶速度、车轮转速、最大转向角和油门踏板位置，同时根据行驶状态和驾驶员需要精确作出反应，并将动力准确传输所需位置，以便最大程度转换成有效的牵引力。由此，xDrive 不仅优化了在各种气候条件和路况条件下的牵引力和行车稳定性，而且还改善了弯道的行驶动态特性。在驾驶员需要干预之前，车辆识别到任何转向过度或转向不足均将进行阻止。

同时动态性能控制系统还可以实现可变分配驱动力。这种在后桥传动器内集成的电子控制系统可以与 xDrive 系统相互配合，共同实现极致的行驶动态和转向稳定性。动态性能控制系统可以作为选配的自适应运动底盘套件和自适应专业底盘套件的组成部分进行选购，它能够在后轮之间无级控制传递驱动力矩 (Torque Vectoring)。由此在各种速度范围内，显著优化转向精确性和行车稳定性。只要驾驶员在弯道驾驶中进行加速，动态性能控制系统就开始发挥稳定作用。

在装备有系列化四轮驱动系统的车型中，全新的 xDrive 状态显示器结合控制显示器内的三维图像，可以分别提供驾驶员车辆当前最新的横向倾斜度和纵向倾斜度。除此以外，罗盘显示功能可以结合选配的专业导航系统显示到组合仪表当中。

*预计 2013 年 12 月后上市

不断创新驾驶员辅助系统和各种服务：全新的 **BMW X5** 提供 **BMW ConnectedDrive** 技术。

主动安全性、舒适性和使用娱乐信息均由 BMW ConnectedDrive 的驾驶员辅助系统和移动服务进行优化，全新的 BMW X5 同样也大量装备这项技术。与此同时，驾驶员、车辆和外部世界的智能联网在整个竞争市场中无人企及。

安全性：驾驶员辅助系统和增强型驾驶员辅助系统。

全新的**驾驶员辅助系统安全套件**包含，提醒驾驶员注意偶然车道偏离的**车道偏离报警装置**，以及配备刹车功能的行人和**碰撞接近警告**。这套系统可以记录前方行驶的车辆，以及速度在 60 km/h 以下，处于碰撞危险线路上的行人。当发现危险情况时，将采用光学和声学信号警示驾驶员。为了缩短停车行程，将同时提前启动制动装置。当速度在 60 km/h 之内时将结合平均延迟采取紧急制动，以便降低车速，并提醒驾驶员注意重要情况。

此外，**增强型驾驶员辅助系统**提供全面的支持。这套系统完美整合了**配备停车 & 启动功能的主动速度调节**和驾驶员辅助系统，并在川流不息的交通和拥堵情况下提供更好的舒适性和安全性。驾驶员可以在车速 210 km/h 以内通过这套系统进行车距控制。车前摄像机与全域雷达传感器相结合，时刻记录前方行驶和停止的车辆。如果驾驶员未能对严重碰撞警告作出反应，那么增强型驾驶员辅助系统将对车辆进行减速，并在必要时进行尽可能地制动减速。预计 2013 年 12 月之后，增强型驾驶员辅助系统将增加**高速公路拥堵辅助系统**。此项功能在 40 km/h 以下速度时，为驾驶员提供车距控制和车道保持功能。借助转向助力装置，拥堵辅助系统可以将车辆可靠地保持在行驶轨迹的中心。

通过扩展功能范围，**主动保护系统**也纳入了全新的 BMW X5。此安全套件在严重情况下可以采取大量措施，避免发生危险事故。为此，侧窗玻璃和可能存在的活动天窗将予以关闭，前部座椅的安全带全部拉紧，前排乘客座椅靠背调整到直立位置。目前，主动保护系统还包含**注意力提醒助手**，此功能用于分析行驶性能并在必要时提供建议。

为了能够在撞车情况下迅速提供有效的帮助，我们在大量的车型市场中提供**系列化的智能紧急呼叫服务**，其中配备有自动定位和事故严重程度识别功能。最新一代的这套系统可以将碰撞事故中的各种重要信息传送至 BMW 呼叫中心，例如：精确到米的车辆位置、底盘编号、车辆型号、车辆颜色、和车辆内部传感器收集到的各种数据。与此同时还将发送，车辆内部乘用人员的数量和触发的安全气囊，以及碰撞强度等信息。

BMW ConnectedDrive 技术即使深夜依然提供完善的安全服务。除了**自适应弯道照明灯**、**自适应 LED 大灯**和**防眩目远光灯辅助功能**（配备自动动态大灯盖板）以外，还提供 **BMW Night Vision** 夜视系统，目前此功能包含行人和动物识别功能以及**动态亮点识别功能**。这套系统可以提供实时的视频图像，行人、大型动物和其他能够实现热成像的物体均能够在控制显示器中显示出来，只要这些物体处于车前大灯的光锥之外，将会在碰撞危险发生之前进行

*预计 2013 年 12 月后上市

报警。动态亮点识别功能由一种特殊的大灯实现，这种大灯将光束转向已经识别到的行人或动物身上，并在危险发生之前提前引起驾驶员注意。

舒适性：独创的驾驶辅助系统和独一无二的服务。

BMW 平视显示系统可以将驾驶相关的重要信息投影至前挡风玻璃上，并以全色域的方式呈现出来，这套系统在全新的 BMW X5 中新增了许多额外的显示内容。目前，在驾驶员视野范围内，还可以根据需要显示联系电话清单和娱乐程序清单。

针对这款运动型多功能汽车的全新程序，预计将于 2013 年 12 月提供全新一代的 **BMW 泊车辅助系统**。它可以帮助驾驶员寻找平行于车道的适当停车位置，同时它不仅能够提供精确的驻车所需的转向运动，而且还可以进行加速踏板和制动踏板以及换挡操作。这样通过按钮激活这套系统之后，全新的 BMW X5 能够自行进入所选的停车位。为了在泊车过程中实现最高的舒适度，还可提供**倒车摄像机和环景显示系统**，这套系统目前能够将车辆的 360 度图像和周边环境显示到控制显示器上。当离开不易观察出口时，前车和后车区域的全景显示功能能够便于观察监控。

车速极限信息系统目前能够在组合仪表内显示全新 BMW X5 当前的车速限制和禁止超车警告。同样选配提供的**变道警告系统**能够分析平行车道的交通状况，以便在驶出和超车过程中避免发生危险情况。只要其他车辆处于 BMW X5 后方或旁边的危险区域时，当在 20 km/h 或者更高的车速有意换道时，将通过光学信号和放线盘振动警示驾驶员。

全球唯一被称为**管理员服务**的私人查号台，能够为 BMW ConnectedDrive 客户提供宾馆预订、地址和电话号码或开放时间的查询服务。结合视为特殊装备的专业导航系统，还可提供**实时交通信息**，此功能能够为驾驶员提供非常准确的实时交通提示和堵塞信息。

娱乐性：完美联网办公应用软件、娱乐信息和社交媒体。

通过全面集成智能手机和车内安装的 SIM 卡，BMW ConnectedDrive 能够提供各种各样的移动服务和基于互联网的各种服务，例如办公应用软件、旅行定位和娱乐功能。具有 **USB 接口**的免提电话设备属于全新 BMW X5 的标准装备。除此以外，还提供有遥控功能、车载**互联网**应用和带有一千两百万首曲目的**在线娱乐**功能。另外，BMW ConnectedDrive 的办公功能包括在控制显示器上显示电子邮件、日期、联系方式、日程记录或记事本功能，以及将语音记录转换为文字记录的语音功能，这些文字记录之后还可以通过短信息或电子邮件的形式进行发送。

此外，**BMW 应用程序**选项包括网络收音机功能，进入 Aupeo 在线服务的个性化音乐程序！以及在车内使用 Facebook 和 Twitter。这项服务不断增加新的应用程序。

通过大量的标准装备和高品质选配件获得更多驾驶乐趣。

全新 BMW X5 的顶级驾驶体验通过奢华的车厢内部环境、大量的标准装备和多样的高品质选配件展现出来。目前系列化装备配备有两区自动恒温空调、蓝牙免提电话、自动防眩目车内后视镜和带有制动功能的车载定速控制。系列化操作系统 iDrive 还可结合选配的专业导航系统，选购触摸式控制器，这种控制器的触摸感应式表面，例如在确定导航目的地时可以用于输入文字。

同时专业收音机也属于标准装备。为此可以选择高保真扬声器系统、Harman Kardon 环绕立体声系统或 Bang & Olufsen 高级环绕音响系统，并配备 1200 瓦功率放大器和 16 个扬声器实现量身定制的听觉盛宴。此外，还提供数字音频广播 (DAB)、TV 模块的接收系统，以及全新研发的后座区娱乐系统配有 DVD 驱动器和平板电脑风格的两台显示器。同时，凭借运动款皮制方向盘、方向盘加热装置、四区自动恒温空调、自动防眩目车外后视镜、车门自动软关系统、无钥匙便捷上车及起动系统、全景天窗、侧面车门槛铝制车门踏板、储物箱套件以及滑雪装备和滑雪板储物袋，能够满足进一步的个性化需要。

生产和营销。

全新 BMW X5 在美国斯帕坦堡的 BMW 工厂进行生产。美国北卡罗莱纳州的生产工厂是 BMW X 车型的重要创新中心。同时斯帕坦堡的生产工厂还为全球市场生产 BMW X6、BMW X3 和未来的 BMW X4。全新的 BMW X5 将于 2013 年 11 月投放德国市场。

3. 技术数据。 BMW X5 xDrive50i。



BMW X5 xDrive50i	
车身	
车门数 / 座位数	5 / 5 (7) ¹⁾
长 / 宽 / 高 (空载)	4886 / 1938 / 1762
轴距	2933
前部 / 后部轮距	1640 / 1646
转向圆	12.7
油箱容量	85
包含加热装置的冷却系统	14.7
发动机油 ²⁾	9.0
符合 DIN / EU 标准的车辆全装	2175 / 2250
符合 DIN 标准的装载重量	710
允许的总重量	2885
允许的前桥负载 / 后桥负载	1375 / 1585
允许的制动 / 非制动挂车负荷 (12%)	2700 (3500 ³⁾) / 750
允许的车顶负载 / 允许的辮杆支	100 / 140
后备箱容量	650 - 1870
空气阻力	0.33 x 2.84
发动机	
结构类型 / 气缸数 / 阀门	R / 8 / 4
发动机技术	带双涡轮增压器的 BMW 双涡轮涡轮增压技术、高精度燃油直喷系统和全可变阀门控制 (电子气门控制系统)
有效排量	4395
冲程 / 孔	88.3 / 89.0
压缩	10.0
燃油	最小 ROZ 91
功率	330 / 450
转速为	5500 - 6000
扭矩	650
转速为	2000 - 4500
电气系统	
蓄电池 / 安装位置	105 / 行李箱
发电机	210 / 2940
行驶动态和安全性	
前轮悬挂	采用复式方向节设计的双横向转向轴, 较小且为负值的转向节注锁横偏距, 制动点头降低装置
后轮悬挂	整体式 IV 后桥、配备启动和制动点头补偿的立体车轮悬架装置, 选配: 配备自调标高悬架控制的空气弹簧
前轮制动器	单活塞浮式制动钳盘式制动器
直径	385 x 36 / 通风
后轮制动器	单活塞浮式制动钳盘式制动器
直径	345 x 24 / 通风
行驶稳定系统	系列化: 动态稳定控制系统 (DSC) 包括防抱死系统 (ABS)、自动稳定控制 (ASC) 和动态牵引力控制 (DTC)、弯道制动控制系统 (CBC)、动态制动控制 (DBC)、干燥制动功能、制动衰减补偿、启动辅助; 动态稳定控制系统 (DSC) 与四轮驱动系统 xDrive 联网, 自动差速锁止器 (ADB-X)、陡坡缓降控制 (HDC), 选配自适应舒适型、运动型、专业型底盘套件, 或自适应 M 运动型底盘: 动态减震器控制系统、主动式摆动稳定装置、动态性能控制系统
安全装备	系列化装备: 驾驶员和前排乘客安全气囊、驾驶员和前排乘客侧面安全气囊、前排和后排座位头部安全气囊、所有座位三点式安全带、前部座椅集成的安全带止动器、安全带拉紧装置和安全带拉紧力限定器、前部碰撞头枕、碰撞传感器、翻滚传感器、轮胎故障显示
转向系	具有伺服转向助力功能的电动机机械式助力转向系统 (EPS), 选件: 主动转向系统
转向系总传动比	19.1
前部 / 后部轮胎	255/50 R19 107 W XL RSC
前部 / 后部轮辋	9J x 19 LM

*预计 2013 年 12 月后上市

BMW X5 xDrive50i

BMW ConnectedDrive

舒适性	特种装备：管理员服务、遥控功能、实时交通信息、BMW 远程售后服务、集成移动终端设备。
娱乐信息	特种装备 SA：因特网接口、带停车信息的 BMW 在线服务、地区信息、Google 服务、新闻、实时天气、BMW 路线、办公室功能、蓝牙音频流和曲目在线更新
安全性	特种装备：自适应弯道照明灯、防炫目远光灯辅助系统、驻车距离报警系统、倒车摄像机、环景显示系统、配备行人和动物识别以及动态亮点识别功能的 BMW 夜视系统、平视显示系统、泊车辅助系统、变道警告系统、车道偏离报警装置、配备刹车功能的碰撞及行人接近警告、配备停车 & 启动功能和整体减速功能，直至停车的主动速度调节系统，配备禁止超车显示功能的车速极限信息系统、配备注意力提醒助手、自动/加强型紧急呼叫功能的主动保护系统

变速箱

变速箱类型	带手动换挡程序的八档自动变速箱	
变速箱传动比 I	:1	4.714
II	:1	3.143
III	:1	2.106
IV	:1	1.667
V	:1	1.285
VI	:1	1.000
VII	:1	0.839
VIII	:1	0.667
R	:1	3.317
后桥传动比	:1	3.154

驾驶性能

功率重量比 (DIN)	kg/kW	6.6
升功率	kW/升	75.1
加速度 0-100 km/h	s	5.0
0-1000 m	s	23.9
最高车速	km/h	250

越野性能

前部 / 后部通过角		25.0 / 20.0
斜面角	°	20.0
车辆全装备重量时的离地间隙	mm	209
涉水深度 (7 km/h 时)	mm	500

BMW 高效动力

系列化 BMW 高效动力措施	具有回收显示的刹车动能回收装置、电动机机械式助力转向系统 (EPS)、自动起停功能、配备空转模式的 ECO PRO 节能模式、体积流量控制油泵、转速调节电动燃油泵、智能轻型结构、优化空气动力学特性、主动式冷空气阀、可分离的空调压缩机、配备优化暖机性能的后桥传动器、配备降低滚动阻力的轮胎
----------------	---

欧盟测试循环中的油耗⁴⁾

带有标准轮胎		
市区	l/100km	14.0
郊区	l/100km	8.3
总共	l/100km	10.4
CO ₂	g/km	242
配备前部轮胎 9J x 19、后部轮胎 10J x 19 和前部轮胎 255/50 R19、后部轮胎 285/45 R19、 配备前部轮胎 10J x 20、后部轮胎 11J x 20 和前部轮胎 275/40 R20、后部轮胎 315/35 R20		
市区	l/100km	14.1
郊区	l/100km	8.3
总共	l/100km	10.5
CO ₂	g/km	244
废气排放级别		EU6

保险等级

KH / VK / TK	5)
--------------	----

技术参数适用于 ACEA 市场的/ 仅部分相关许可参数适用于德国 (重量)

- 1) 选配第三排座椅
- 2) 换油量
- 3) 增加挂车负荷的选配件 (特定国家)
- 4) 燃油消耗和 CO₂ 排放值还取决于所选轮胎规格
- 5) 数据仍未提供

*预计 2013 年 12 月后上市

BMW X5 xDrive30d。

		BMW X5 xDrive30d
车身		
车门数 / 座位数		5 / 5 (7) ¹⁾
长 / 宽 / 高 (空载)	mm	4886 / 1938 / 1762
轴距	mm	2933
前部 / 后部轮距	mm	1644 / 1650
转向圆	m	12.7
油箱容量	约升	85
包含加热装置的冷却系统	升	12.6
发动机油 ²⁾	升	6.5
符合 DIN / EU 标准的车辆全装	kg	2070 / 2145
符合 DIN 标准的装载重量	kg	710
允许的总重量	kg	2780
允许的前桥负载 / 后桥负载	kg	1320 / 1545
允许的制动 / 非制动挂车负荷 (12%)	kg	2700 (3500 ³⁾) / 750
允许的车顶负载 / 允许的横杆支	kg	100 / 140
后备箱容量	升	650 - 1870
空气阻力	c _x x A	0.31 x 2.84
发动机		
结构类型 / 气缸数 / 阀门		R/6/4
发动机技术		BMW 双涡管涡轮增压技术：配备可变喷嘴截面、电磁阀喷射装置的高压共轨燃油直喷系统的涡轮增压器（最大喷射压力：1800 巴）
有效排量	cm ³	2993
冲程 / 孔	mm	90.0 / 84.0
压缩	:1	16.5
燃油		柴油
功率	kW/PS	190 / 258
转速为	min ⁻¹	4000
扭矩	Nm	560
转速为	min ⁻¹	1500 - 3000
电气系统		
蓄电池 / 安装位置	Ah/-	105 / 行李箱
发电机	AW	220 / 3080
行驶动态和安全性		
前轮悬挂		采用复式万向节设计的双横向转向轴，较小且为负值的转向节注销横偏距，制动点头降低装置
后轮悬挂		整体式 IV 后桥、配备起动和制动点头补偿的立体车轮悬架装置，选配：配备自适应标高悬架控制的空气弹簧
前轮制动器		单活塞浮式制动钳盘式制动器
直径	mm	332 x 30 / 通风
后轮制动器		单活塞浮式制动钳盘式制动器
直径	mm	320 x 20 / 通风
行驶稳定系统		系列化：动态稳定控制系统 (DSC) 包括防抱死系统 (ABS)、自动稳定控制 (ASC) 和动态牵引力控制 (DTC)、弯道制动控制系统 (CBC)、动态制动控制 (DBC)、干燥制动功能、制动衰减补偿、起动辅助；动态稳定控制系统 (DSC) 与四轮驱动系统 xDrive 联网，自动差速锁止器 (ADB-X)、陡坡缓降控制 (HDC)，选配自适应舒适型、运动型、专业型底盘套件，或自适应 M 运动型底盘：动态减震器控制系统、主动式摆动稳定装置、动态性能控制系统
安全装备		系列化装备：驾驶员和前排乘客安全气囊、驾驶员和前排乘客侧面安全气囊、前排和后排座位头部安全气囊、所有座位三点式安全带、前部座椅集成的安全带止动器、安全带拉紧装置和安全带拉紧力限定器、前部碰撞头枕、碰撞传感器、翻滚传感器、轮胎故障显示器
转向系		具有伺服转向助力功能的电动机械式助力转向系统 (EPS)，选项：主动转向系统
转向系总传动比	:1	19.1
前部 / 后部轮胎		255/55 R18 109 V XL
前部 / 后部轮辋		8.5J x 18 LM

*预计 2013 年 12 月后上市

BMW X5 xDrive30d

BMW ConnectedDrive

舒适性	特种装备：管理员服务、遥控功能、实时交通信息、BMW 远程售后服务、集成移动终端设备。
娱乐信息	特种装备 SA：因特网接口、带停车信息的 BMW 在线服务、地区信息、Google 服务、新闻、实时天气、BMW 路线、办公室功能、蓝牙音频流和曲目在线更新
安全性	特种装备：自适应弯道照明灯、防炫目远光灯辅助系统、驻车距离报警系统、倒车摄像机、环景显示系统、配备行人和动物识别以及动态亮点识别功能的 BMW 夜视系统、平视显示系统、泊车辅助系统、变道警告系统、车道偏离报警装置、配备刹车功能的碰撞及行人接近警告、配备停车 & 启动功能和整体减速功能，直至停车的主动速度调节系统，配备禁止超车显示功能的车速极限信息系统、配备注意力提醒助手、自动/加强型紧急呼叫功能的主动保护系统

变速箱

变速箱类型	带手动换挡程序的八档自动变速箱	
变速箱传动比 I	:1	4.714
II	:1	3.143
III	:1	2.106
IV	:1	1.667
V	:1	1.285
VI	:1	1.000
VII	:1	0.839
VIII	:1	0.667
R	:1	3.317
后桥传动比	:1	3.154

驾驶性能

功率重量比 (DIN)	kg/kW	10.9
升功率	kW/升	63.5
加速度 0-100 km/h	s	6.9
0-1000 m	s	27.5
最高车速	km/h	230

越野性能

前部 / 后部通过角		25.0 / 20.0
斜面角	°	20.0
车辆全装备重量时的离地间隙	mm	209
涉水深度 (7 km/h 时)	mm	500

BMW 高效动力

系列化 BMW 高效动力措施	具有回收显示的刹车动能回收装置、电动机机械式助力转向系统 (EPS)、自动起停功能、配备空转模式的 ECO PRO 节能模式、综合特性曲线控制的油泵、智能轻型结构、优化空气动力学特性、主动式冷空气阀、可分离的空调压缩机、配备优化暖机性能的后桥传动器、配备降低滚动阻力的轮胎、BMW BluePerformance 技术
----------------	---

欧盟测试循环中的油耗⁴⁾

带有标准轮胎		
市区	l/100km	7.0
郊区	l/100km	5.7
总共	l/100km	6.2
CO ₂	g/km	162
配备前部轮胎 9J x 19、后部轮胎 10J x 19 和前部轮胎 255/50 R19、后部轮胎 285/45 R19、 配备前部轮胎 10J x 20、后部轮胎 11J x 20 和前部轮胎 275/40 R20、后部轮胎 315/35 R20		
市区	l/100km	7.1
郊区	l/100km	5.7
总共	l/100km	6.2
CO ₂	g/km	164
废气排放级别		EU6

保险等级

KH / VK / TK	5)
--------------	----

技术参数适用于 ACEA 市场的/ 仅部分相关许可参数适用于德国 (重量)

- 1) 选配第三排座椅
- 2) 换油量
- 3) 增加挂车负荷的选配件 (特定国家)
- 4) 燃油消耗和 CO₂ 排放值还取决于所选轮胎规格
- 5) 数据仍未提供

*预计 2013 年 12 月后上市

BMW X5 M50d。

		BMW X5 M50d
车身		
车门数 / 座位数		5 / 5 (7) ¹⁾
长 / 宽 / 高 (空载)	mm	4886 / 1938 / 1762
轴距	mm	2933
前部 / 后部轮距	mm	1662 / 1702
转向圆	m	12.7
油箱容量	约升	85
包含加热装置的冷却系统	升	15.4
发动机油 ²⁾	升	6.5
符合 DIN / EU 标准的车辆全装	kg	2190 / 2265
符合 DIN 标准的装载重量	kg	710
允许的总重量	kg	2900
允许的前桥负载 / 后桥负载	kg	1370 / 1580
允许的制动 / 非制动挂车负荷 (12%)	kg	2700 (3500 ³⁾) / 750
允许的车顶负载 / 允许的横杆支	kg	100 / 140
后备箱容量	升	650 - 1870
空气阻力	c _x x A	0.35 x 2.84
发动机		
结构类型 / 气缸数 / 阀门		R/6/4
发动机技术		M 高性能双涡轮增压技术配备三台涡轮增压器、分级增压和可变截面喷嘴、高压共轨燃油直喷系统 (最大喷射压力: 2200 巴)
有效排量	cm ³	2993
冲程 / 孔	mm	90.0 / 84.0
压缩	:1	16.0
燃油		柴油
功率	kW/PS	280 / 381
转速为	min ⁻¹	4000 - 4400
扭矩	Nm	740
转速为	min ⁻¹	2000 - 3000
电气系统		
蓄电池 / 安装位置	Ah/-	105 / 行李箱
发电机	AW	220 / 3080
行驶动态和安全性		
前轮悬挂		双横臂弹簧支承轴配备 M 专用弹性运动学设计、减震器和弹簧调整、较小并负值的转向节主销横偏距, 减小制动点头
后轮悬挂		整体式 IV 后桥配备 M 专用弹性运动学设计、减震器和弹簧调整、配备启动和制动点头补偿的立体车轮悬架装置, 配备自适应标高悬架控制的空气弹簧
前轮制动器		双活塞浮式制动钳盘式制动器
直径	mm	385 x 36 / 通风
后轮制动器		单活塞浮式制动钳盘式制动器
直径	mm	345 x 24 / 通风
行驶稳定系统		系列化: 动态稳定控制系统 (DSC) 包括防抱死系统 (ABS)、自动稳定控制 (ASC) 和动态牵引力控制 (DTC)、弯道制动控制系统 (CBC)、动态制动控制 (DBC)、干燥制动功能、制动衰减补偿、启动辅助; 动态稳定控制系统 (DSC) 与四轮驱动系统 xDrive 联网, 自动差速锁止器 (ADB-X)、陡坡缓降控制 (HDC), 动态减震器控制系统、选配自适应运动型底盘套件: 主动式摆动稳定装置、动态性能控制系统
安全装备		系列化装备: 驾驶员和前排乘客安全气囊、驾驶员和前排乘客侧面安全气囊、前排和后排座位头部安全气囊、所有座位三点式安全带、前部座椅集成的安全带止动器、安全带拉紧装置和安全带拉紧力限定器、前部碰撞头枕、碰撞传感器、翻滚传感器、轮胎故障显示
转向系		配备 M 专用伺服转向助力功能的电动机机械式助力转向系统 (EPS)
转向系总传动比	:1	19.1
前部 / 后部轮胎		255/50 R19 107 W RSC / 285/45 R19 111 W RSC
前部 / 后部轮辋		9J x 19 LM / 10J x 19 LM

*预计 2013 年 12 月后上市

BMW X5 M50d

BMW ConnectedDrive

舒适性	特种装备：管理员服务、遥控功能、实时交通信息、BMW 远程售后服务、集成移动终端设备。
娱乐信息	特种装备 SA：因特网接口、带停车信息的 BMW 在线服务、地区信息、Google 服务、新闻、实时天气、BMW 路线、办公室功能、蓝牙音频流和曲目在线更新
安全性	特种装备：自适应弯道照明灯、防炫目远光灯辅助系统、驻车距离报警系统、倒车摄像机、环景显示系统、配备行人和动物识别以及动态亮点识别功能的 BMW 夜视系统、平视显示系统、泊车辅助系统、变道警告系统、车道偏离报警装置、配备刹车功能的碰撞及行人接近警告、配备停车 & 启动功能和整体减速功能、直至停车的主动速度调节系统、配备禁止超车显示功能的车速极限信息系统、配备注意力提醒助手、自动/加强型紧急呼叫功能的主动保护系统

变速箱

变速箱类型	配备手动换挡程序的运动型八档自动变速箱	
变速箱传动比 I	:1	4.714
II	:1	3.143
III	:1	2.106
IV	:1	1.667
V	:1	1.285
VI	:1	1.000
VII	:1	0.839
VIII	:1	0.667
R	:1	3.317
后桥传动比	:1	3.154

驾驶性能

功率重量比 (DIN)	kg/kW	7.8
升功率	kW/升	93.6
加速度 0-100 km/h	s	5.3
0-1000 m	s	24.9
最高车速	km/h	250

越野性能

前部 / 后部通过角		25.0 / 20.0
斜面角	°	20.0
车辆全装备重量时的离地间隙	mm	209
涉水深度 (7 km/h 时)	mm	500

BMW 高效动力

系列化 BMW 高效动力措施	具有回收显示的刹车动能回收装置、电动机机械式助力转向系统 (EPS)、自动起停功能、配备空转模式的 ECO PRO 节能模式、综合特性曲线控制的油泵、智能轻型结构、优化空气动力学特性、主动式冷空气阀、可分离的空调压缩机、配备优化暖机性能的后桥传动器、配备降低滚动阻力的轮胎、BMW BluePerformance 技术
----------------	---

欧盟测试周期中的油耗

市区	l/100km	7.6
郊区	l/100km	6.2
总共	l/100km	6.7
CO ₂	g/km	177
废气排放级别		EU6

保险等级

KH / VK / TK	4)
--------------	----

技术参数适用于 ACEA 市场的/ 仅部分相关许可参数适用于德国 (重量)

- 1) 选配第三排座椅
- 2) 换油量
- 3) 增加挂车负荷的选配件 (特定国家)
- 4) 数据仍未提供

4. 功率和扭矩图。 BMW X5 xDrive50i。

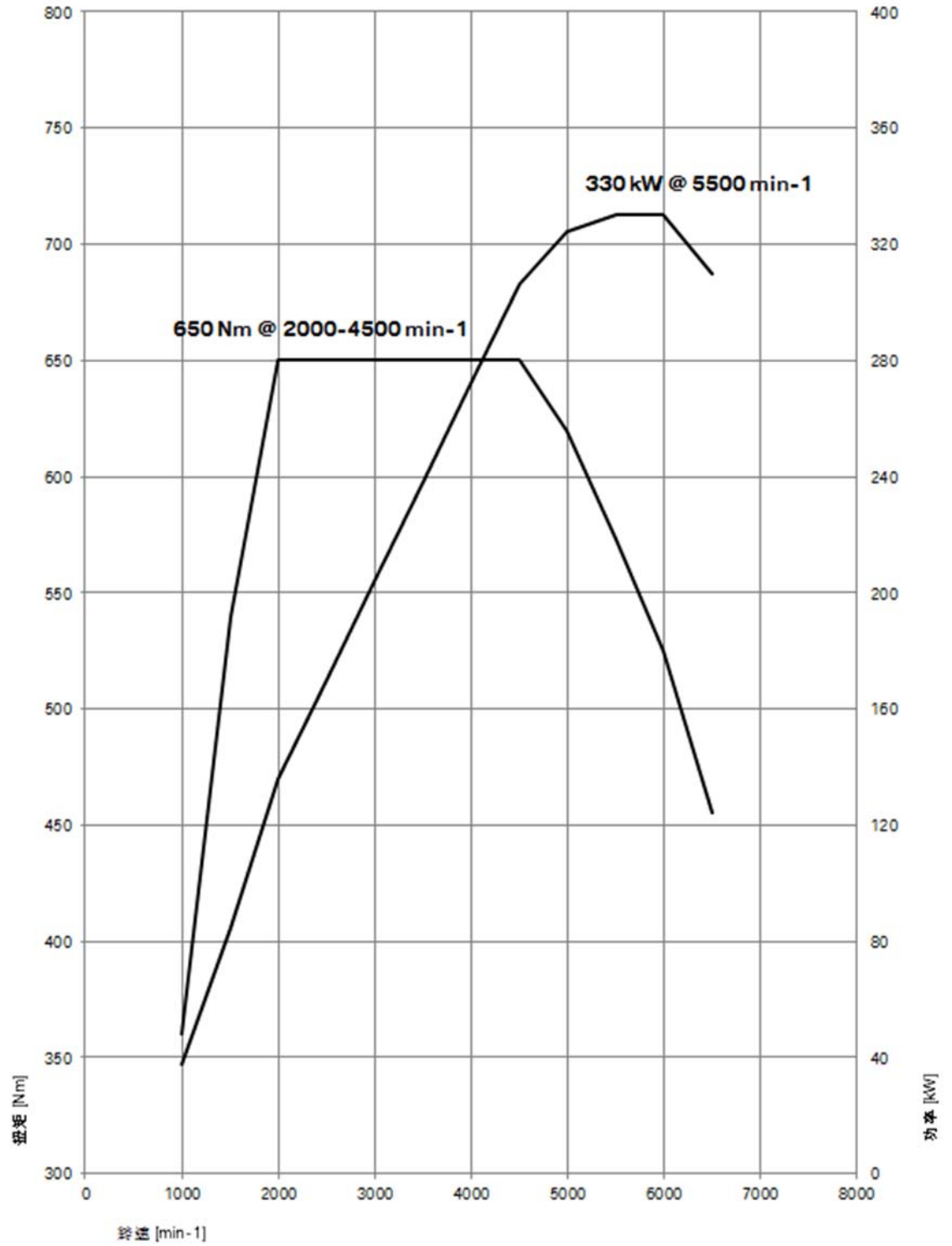

*预计 2013 年 12 月后上市

BMW X5 xDrive30d。

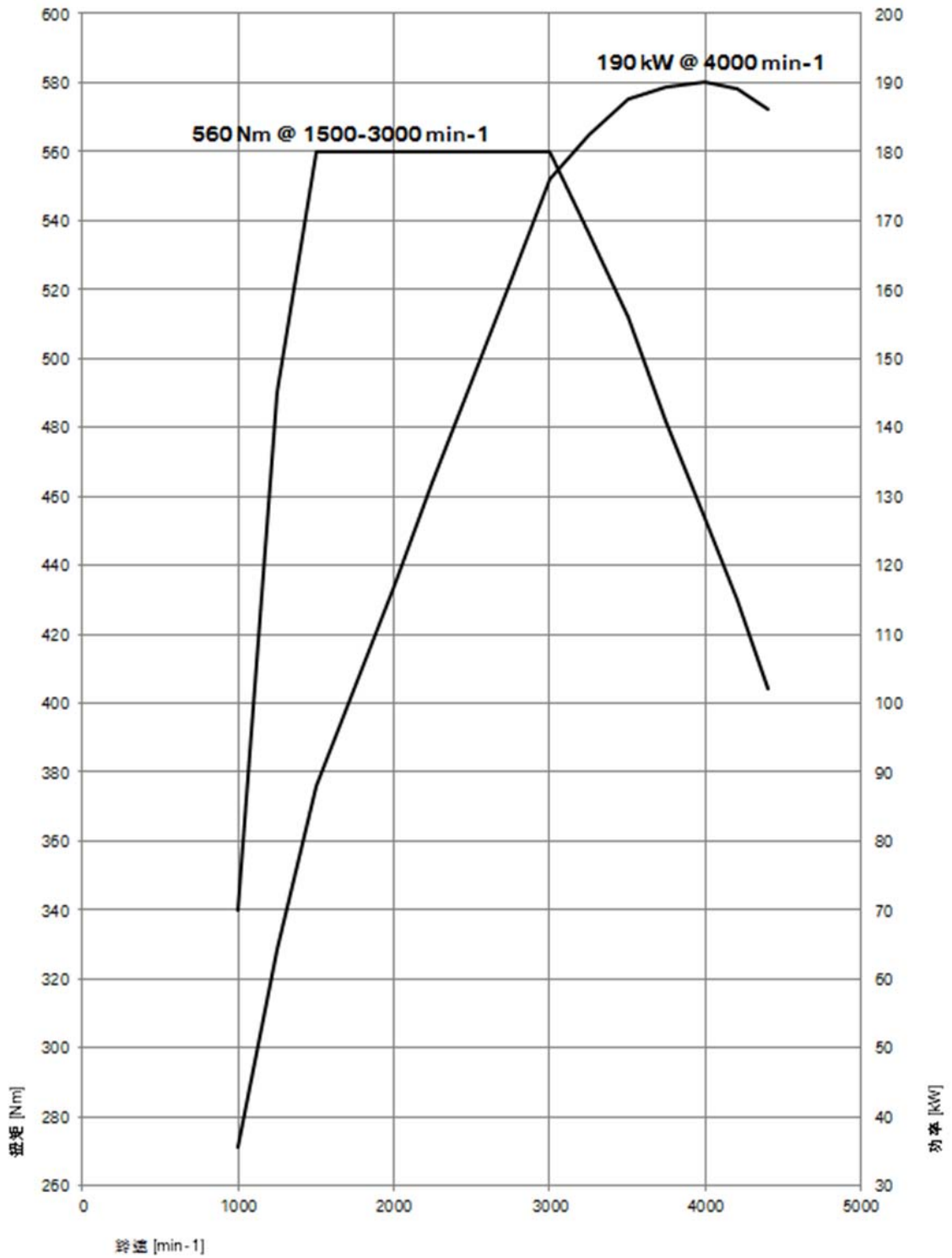

*预计 2013 年 12 月后上市

BMW X5 M50d。

2013年8月
第24页

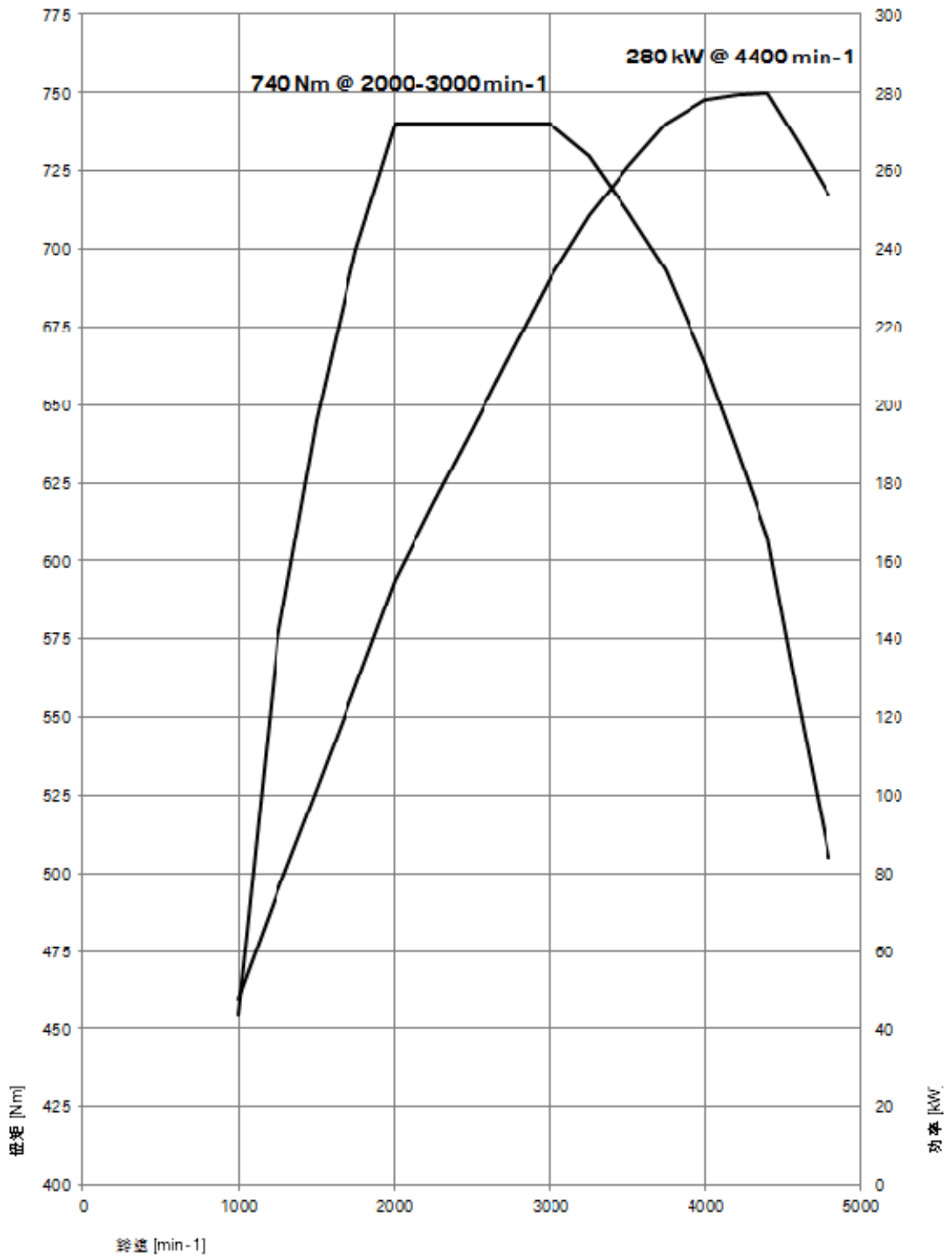

*预计 2013 年 12 月后上市

5. 外部和内部尺寸。 全新 BMW X5。

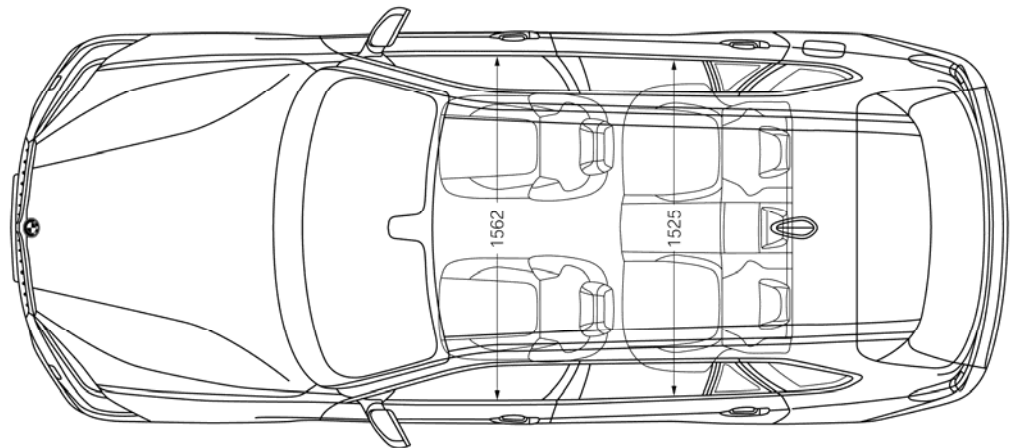
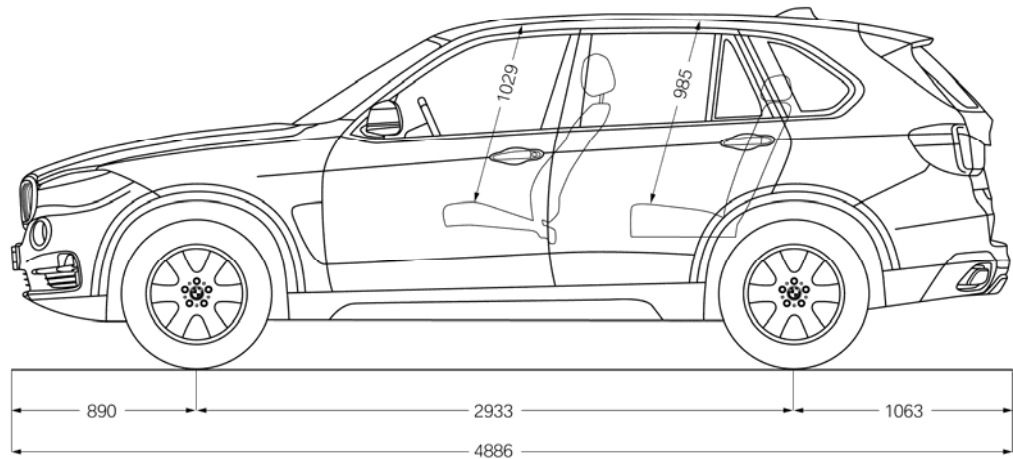
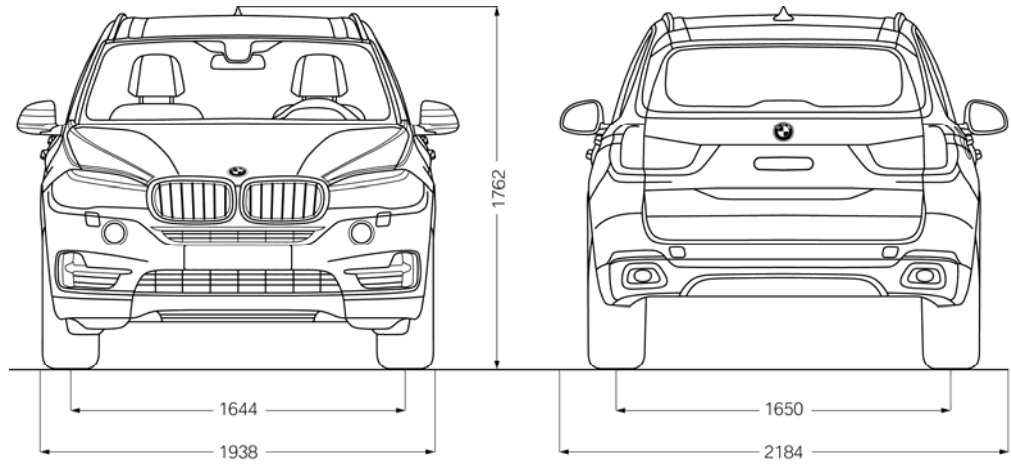

*预计 2013 年 12 月后上市