

La nueva serie 6 de BMW. Índice.



1. La nueva serie 6 de BMW. (Resumen de lo más importante)	2
2. El nuevo BMW Serie 6 Cabrio, el nuevo BMW Serie 6 Coupé y el nuevo BMW Serie 6 Gran Coupé: los atletas modelo del segmento automovilístico superior.	7
3. El diseño: armonía entre aplomo, deportividad y exclusiva elegancia.	10
4. Equipamiento, diseño Pure Experience, diseño Pure Excellence, kit deportivo M y BMW Individual: lujo, estética y placer de conducir hechos a medida.	14
5. Las vivencias al volante: experimentar y disfrutar un dinamismo superior.	18
6. BMW ConnectedDrive en el nuevo BMW Serie 6: Inclusión inteligente en la red, para disfrutar de la conducción al más alto nivel.	21
7. Datos técnicos.	24
8. Diagramas de potencia y par motor.	42
9. Dimensiones exteriores e interiores.	45

1. La nueva serie 6 de BMW. (Resumen de lo más importante)



- La nueva serie 6 de BMW afianza su condición de listón de referencia en el segmento automovilístico superior gracias a sus deportivas prestaciones, su alto nivel de lujo y su diseño exclusivo e inconfundible. Nuevos modelos BMW Serie 6 Cabrio, BMW Serie 6 Coupé y BMW Serie 6 Gran Coupé de llamativos rasgos que realzan su deportividad y elegante diseño, así como cualidades especiales gracias al desarrollo en materia de dinamismo y eficiencia, así como a las mejoras que se expresan en soluciones exclusivas e innovadoras. Sensaciones más intensas al volante mediante un sistema de escape deportivo para todos los modelos con motor de gasolina. Equipamiento de serie ampliado y más posibilidades para personalizar el coche según las preferencias específicas del cliente. Todas estas características subrayan el carácter lujoso de los modelos de la nueva serie 6 de BMW, concebidos a medida para satisfacer las exigencias de los clientes.
- Una misma serie de modelos, tres caracteres automovilísticos diferentes: disfrutar de la conducción con el techo abierto a los mandos del BMW Serie 6 Cabrio, conducir un automóvil de prestaciones excepcionales al volante del BMW Serie 6 Coupé, y admirar la refinada estética conduciendo el BMW Serie 6 Gran Coupé.
- BMW Serie 6 Cabrio y BMW Serie 6 Coupé con deportividad optimizada; BMW Serie 6 Gran Coupé con pulida elegancia.
- La nueva configuración de la parrilla ovoide doble típica de BMW, así como el nuevo diseño de los faldones delantero y posterior acentúan el ancho de la carrocería, realzando la potencia y solidez de los modelos. Tubos terminales de mayor tamaño en todos los modelos con motor de seis cilindros.
- Ahora de serie: nuevos faros de diodos luminosos de alta calidad. Faros de diodos luminosos combinados con la función de asistencia de las luces de carretera BMW Selective Beam como opción.
- Innovación de la expresión estética mediante nuevos colores Jatoba metalizado, plata Cachemira metalizado, plata Glacial metalizado, azul Mediterráneo metalizado y rojo Melbourne metalizado.

- Nuevas llantas de aleación ligera de 20 pulgadas opcionales, con diseño exclusivo de los radios.
- Habitáculo de exclusivo ambiente, con superficies de nuevo acabado de gran calidad; equipamiento opcional de piel de dos colores.
- Lanzamiento de las líneas de acabado Design Pure Experience y Design Pure Excellence, que acentúan de manera especial el carácter deportivo o, respectivamente, lujoso de los nuevos modelos de la serie 6 de BMW. Además, oferta ampliada de BMW Individual.
- Motores de seis cilindros en línea y V8 con tecnología BMW TwinPower Turbo.
- Llamativo sonido del motor gracias al sistema de escape de serie combinado con todos los motores de gasolina, provisto de una mariposa de accionamiento según preferencias del conductor.
- Deportividad y confort hechos a medida: control dinámico de la amortiguación, Adaptive Drive, dirección integral activa, BMW xDrive.
- Kit de navegación BMW Connected Drive incluido de serie.
- Pantalla virtual BMW Head-Up-Display de última generación, para conducir de manera más concentrada observando el tráfico.
- Para un confort exclusivo al viajar: servicio de información personalizado Concierge Service a través de la tarjeta SIM fijamente instalada en el coche.
- Seguridad ejemplar mediante Driving Assistant Plus.
- Variantes de modelos:
BMW 650i Cabrio (BMW 650i xDrive Cabrio):
Motor V8 de gasolina con tecnología BMW TwinPower Turbo (dos unidades turbo, inyección directa, VALVETRONIC). Cilindrada: 4.395 cc.
Potencia: 330 kW/450 CV a 5.500 rpm.
Par máximo: 650 Nm entre 2.000 y 4.500 rpm.
Aceleración (0 – 100 km/h): 4,6 segundos (4,5 segundos).
Velocidad máxima: 250 km/h.
Consumo promedio*: 9,1 – 8,9 litros (9,5 - 9,3 litros) / 100 kilómetros.
Valor de CO₂*: 213 – 208 g/km (221 – 217 g/km).
Norma de gases de escape: EU6.

BMW 640i Cabrio (BMW 640i xDrive Cabrio):

Motor de gasolina de seis cilindros en línea con tecnología BMW TwinPower Turbo (turbo Twin-Scroll, inyección directa, VALVETRONIC). Cilindrada: 2.979 cc.

Potencia: 235 kW/320 CV a 5.800 – 6.000 rpm.

Par máximo: 450 Nm entre 1.300 y 4.500 rpm.

Aceleración (0 – 100 km/h): 5,5 segundos (5,4 segundos).

Velocidad máxima: 250 km/h.

Consumo promedio*: 7,9 – 7,6 litros (8,4 - 8,0 litros) / 100 kilómetros.

Valor de CO₂*: 184 – 176 g/km (195 – 187 g/km).

Norma de gases de escape: EU6.

BMW 640d Cabrio (BMW 640d xDrive Cabrio):

Motor diésel de seis cilindros en línea con tecnología BMW TwinPower Turbo (carga escalonada, sistema de carga de alta presión con turbina de geometría variable, inyección directa por conducto común).

Cilindrada: 2.993 cc.

Potencia: 230 kW/313 CV a 4.400 rpm.

Par máximo: 630 Nm entre 1.500 y 2.500 rpm.

Aceleración (0 – 100 km/h): 5,5 segundos (5,3 segundos).

Velocidad máxima: 250 km/h.

Consumo promedio*: 5,8 – 5,4 litros (6,0 - 5,6 litros) / 100 kilómetros.

Valor de CO₂*: 153 – 144 g/km (158 – 149 g/km).

Norma de gases de escape: EU6.

BMW 650i Coupé (BMW 650i xDrive Coupé):

Motor V8 de gasolina con tecnología BMW TwinPower Turbo (dos unidades turbo, inyección directa, VALVETRONIC). Cilindrada: 4.395 cc.

Potencia: 330 kW/450 CV a 5.500 rpm.

Par máximo: 650 Nm entre 2.000 y 4.500 rpm.

Aceleración (0 – 100 km/h): 4,6 segundos (4,4 segundos).

Velocidad máxima: 250 km/h.

Consumo promedio*: 8,8 – 8,6 litros (9,3 - 9,1 litros) / 100 kilómetros.

Valor de CO₂*: 206 – 199 g/km (217 – 213 g/km).

Norma de gases de escape: EU6.

BMW 640i Coupé (BMW 640i xDrive Coupé):

Motor de gasolina de seis cilindros en línea con tecnología BMW TwinPower Turbo (turbo Twin-Scroll, inyección directa, VALVETRONIC). Cilindrada: 2.979 cc.

Potencia: 235 kW/320 CV a 5.800 – 6.000 rpm.

Par máximo: 450 Nm entre 1.300 y 4.500 rpm.

Aceleración (0 – 100 km/h): 5,3 segundos (5,2 segundos).

Velocidad máxima: 250 km/h.

Consumo promedio*: 7,7 – 7,4 litros (8,2 - 7,9 litros) / 100 kilómetros.

Valor de CO₂*: 180 – 172 g/km (191 – 183 g/km).

Norma de gases de escape: EU6.

BMW 640d Coupé (BMW 640d xDrive Coupé):

Motor diésel de seis cilindros en línea con tecnología BMW TwinPower Turbo (carga escalonada, sistema de carga de alta presión con turbina de geometría variable, inyección directa por conducto común).

Cilindrada: 2.993 cc.

Potencia: 230 kW/313 CV a 4.400 rpm.

Par máximo: 630 Nm entre 1.500 y 2.500 rpm.

Aceleración (0 – 100 km/h): 5,3 segundos (5,1 segundos).

Velocidad máxima: 250 km/h.

Consumo promedio*: 5,5 – 5,2 litros (5,8 - 5,5 litros) / 100 kilómetros.

Valor de CO₂*: 147 – 139 g/km (154 – 146 g/km).

Norma de gases de escape: EU6.

BMW 650i Gran Coupé (BMW 650i xDrive Gran Coupé):

Motor V8 de gasolina con tecnología BMW TwinPower Turbo (dos unidades turbo, inyección directa, VALVETRONIC). Cilindrada: 4.395 cc.

Potencia: 330 kW/450 CV a 5.500 rpm.

Par máximo: 650 Nm entre 2.000 y 4.500 rpm.

Aceleración (0 – 100 km/h): 4,6 segundos (4,4 segundos).

Velocidad máxima: 250 km/h.

Consumo promedio*: 8,8 – 8,6 litros (9,4 - 9,2 litros) / 100 kilómetros.

Valor de CO₂*: 206 – 199 g/km (219 – 215 g/km).

Norma de gases de escape: EU6.

BMW 640i Gran Coupé (BMW 640i xDrive Gran Coupé): Motor de gasolina de seis cilindros en línea con tecnología BMW TwinPower Turbo (turbo Twin-Scroll, inyección directa, VALVETRONIC). Cilindrada: 2.979 cc.

Potencia: 235 kW/320 CV a 5.800 – 6.000 rpm.

Par máximo: 450 Nm entre 1.300 y 4.500 rpm.

Aceleración (0 – 100 km/h): 5,4 segundos (5,3 segundos).

Velocidad máxima: 250 km/h.

Consumo promedio*: 7,8 – 7,5 litros (8,2 - 7,9 litros) / 100 kilómetros.

Valor de CO₂*: 182 – 174 g/km (192 – 184 g/km).

Norma de gases de escape: EU6.

BMW 640d Gran Coupé (BMW 640d xDrive Gran Coupé): Motor diésel de seis cilindros en línea con tecnología BMW TwinPower Turbo (carga escalonada, sistema de carga de alta presión con turbina de geometría variable, inyección directa por conducto común).

Cilindrada: 2.993 cc.

Potencia: 230 kW/313 CV a 4.400 rpm.

Par máximo: 630 Nm entre 1.500 y 2.500 rpm.

Aceleración (0 – 100 km/h): 5,4 segundos (5,2 segundos).

Velocidad máxima: 250 km/h.

Consumo promedio*: 5,7 – 5,4 litros (6,0 - 5,6 litros) / 100 kilómetros.

Valor de CO₂*: 152 – 143 g/km (158 – 149 g/km).

Norma de gases de escape: EU6.

* Valores según ciclo de pruebas EU, dependientes del formato de los neumáticos; todos los valores correspondientes a prestaciones, consumo y emisiones están pendientes de confirmación.

Informaciones más detalladas sobre el consumo oficial de combustible, las emisiones oficiales de CO₂ y sobre el consumo de corriente eléctrica de automóviles nuevos constan en el «Leitfaden über Kraftstoffverbrauch, die CO₂-Emissionen und den Stromverbrauch neuer Personenkraftwagen» («Manual sobre consumo de combustible, emisiones de CO₂ y consumo de corriente de automóviles nuevos»), disponible en diversos puntos de venta, así como en la sede de DAT (Deutsche Automobil Treuhand GmbH; dirección: Hellmuth-Hirth-Str. 1, 73760 Ostfildern-Scharnhausen, Alemania) y en su página web (archivo disponible en idioma alemán): <http://www.dat.de/en/offers/publications/guideline-for-fuel-consumption.html> LeitfadenCO₂ (GuíaCO₂) (PDF – 2,7 MB).



2. El nuevo BMW Serie 6 Cabrio, el nuevo BMW Serie 6 Coupé, el nuevo BMW Serie 6 Gran Coupé: los atletas modelo del segmento automovilístico superior.

- **La nueva serie 6 de BMW retoma la tradición de coches legendarios y de ensueño de la marca.**
- **Una misma serie de modelos, tres caracteres automovilísticos diferentes: disfrutar de la conducción con el techo abierto, conducir un automóvil de prestaciones excepcionales y rendirse ante la fascinación de un diseño irresistible.**
- **BMW Serie 6 Cabrio y BMW Serie 6 Coupé con deportividad optimizada; BMW Serie 6 Gran Coupé con pulida elegancia.**

La combinación de fascinante deportividad, confort superior, ambiente de lujo en el habitáculo e equipamiento innovador determina el carácter de los modelos de la serie 6 de BMW. El nuevo BMW Serie 6 Cabrio, el nuevo BMW Serie 6 Coupé y el nuevo BMW Serie 6 Gran Coupé satisfacen las exigencias más estrictas que en términos de dinamismo, confort, avanzada tecnología y elegancia representativa pueden plantearse en relación con automóviles pertenecientes al segmento automovilístico superior. Diversos rasgos resaltados y otros de refinamiento específico subrayan la expresión estética del diseño de la carrocería y el ambiente exclusivo que impera en el interior. Con el lanzamiento de las líneas de acabado Design Pure Experience y Design Pure Excellence se dispone, además, de atractivas alternativas apropiadas para realzar los rasgos deportivos o de lujo de estos extraordinarios modelos.

Entre las propiedades que distinguen al nuevo BMW Serie 6 Cabrio, al nuevo BMW Serie 6 Coupé y al nuevo BMW Serie 6 Gran Coupé, la que más destaca es su carácter deportivo. Las prestaciones de los tres modelos provistos de motores equipados con la tecnología BMW TwinPower Turbo más moderna, se acentúa adicionalmente mediante el sistema de escape deportivo combinado de serie con todos los motores de gasolina. El enorme potencial dinámico que albergan los modelos de la serie 6 de BMW resulta evidente analizando las extraordinarias prestaciones de las versiones BMW M6 Cabrio (consumo combinado de combustible: 10,3 l/100 km; emisiones combinadas de CO₂ de 239 g/km), BMW M6 Coupé (consumo combinado de combustible: 9,9 l/100 km; emisiones combinadas de CO₂ de 232 g/km) y BMW M6 Gran Coupé (consumo combinado de combustible: 9,9 l/100 km; emisiones combinadas de CO₂ de 232 g/km). Estos modelos brillan por poseer cualidades deportivas dignas de un circuito de carreras, gracias,

entre otros, a su motor V8 de 412 kW/560 CV y a la tecnología específica de su chasis.

Deportividad y lujo: una combinación con tradición.

Los modelos de la serie 6 tienen la tradición de ser los legendarios coches de ensueño de la marca. Una tradición que ya tiene más de 75 años y que tienen sus orígenes en el BMW 327 Sportcoupé que se lanzó al mercado en el año 1937. En ese momento, este cupé deportivo fue el modelo más exclusivo de la gama de la marca. Y pasando a la década de los años cincuenta, el BMW 503 Coupé y el BMW 507 Roadster, ambos con el primer motor de ocho cilindros de aleación ligera, son considerados hasta el día de hoy íconos del inconfundible estilo de la marca. En el año 1968 se inició con el BMW 2800 CS la era de aquellos modelos del segmento automovilístico superior que fueron capaces de combinar deportividad y lujo de una manera inédita hasta entonces. En el año 1973 le siguieron los modelos BMW 3.0 CS, BMW 3.0 CSi y BMW 3.0 CSL. Estos automóviles fueron concebidos para el deporte de competición automovilística, donde durante varios años cosecharon innumerables victorias. Y en el tráfico vial fueron expresión de buen gusto y del placer de conducir automóviles de prestaciones superiores.

Estas características inconfundibles y propias de la marca están ligadas al número 6 utilizado en la identificación de estos modelos desde el año 1976. El BMW Serie 6 de la primera generación no solamente brilló por su extraordinario dinamismo, sino también por su avanzada tecnología de confort y de seguridad. El sucesor presentado en el año 2003, logró combinar la dinámica expresión estética con una serie de soluciones innovadoras, que le confirieron un diseño extraordinariamente progresista. La mayor variedad de modelos también marcó un hito, puesto que así BMW consiguió enriquecer de manera sostenible el placer de conducir un automóvil perteneciente al segmento superior. Cuando debutó el BMW Serie 6 Cabrio en el año 2004, fue la primera vez que resultó posible combinar el placer que significa estar a los mandos de un coche deportivo de carácter exclusivo, con la inigualable experiencia de disfrutar de la conducción al volante de un coche con el techo abierto. Y los modelos BMW 635d Coupé y BMW 635d Cabrio, los coches con motor diésel de seis cilindros más deportivos del mundo, que se ofrecieron a partir del año 2007, lograron agregar otra variante del placer de conducir en este segmento, ya que estas versiones brillaron por su gran capacidad de recuperación y su ejemplar eficiencia.

Una misma serie de modelos, tres caracteres automovilísticos diferentes.

La última generación de la serie 6 de BMW es expresión del más alto nivel de dinamismo, estética, lujo e innovación. Además, la ampliación de la gama que

ahora incluye tres variantes de la carrocería, ha logrado que pueda disfrutarse de una mayor diversidad del placer de conducir un modelo de BMW perteneciente al segmento automovilístico superior. El cliente puede elegir ahora entre tres automóviles, cada uno de marcado carácter propio: BMW Serie 6 Cabrio, BMW Serie 6 Coupé y BMW Serie 6 Gran Coupé. La presentación del primer cupé de cuatro puertas de la marca le ha conseguido aumentar la popularidad de la serie 6 de BMW. Entretanto, casi la mitad de los modelos matriculados de la serie 6 de BMW son un BMW Serie 6 Gran Coupé. Desde que se lanzó al mercado el BMW Serie 6 Cabrio en marzo del año 2011, se vendieron en todo el mundo casi 80.000 unidades de la actual generación de la serie 6 de BMW.

El nuevo BMW Serie 6 Cabrio es sinónimo del exclusivo placer que significa estar a los mandos de un automóvil descapotable que, adicionalmente se distingue por ofrecer un extraordinario nivel de confort y por tener prestaciones que se perciben intensamente. El carácter extrovertido del descapotable de cuatro asientos se explica especialmente por el diseño del paso entre el interior y el exterior del coche cuando la capota está abierta, que se parece a la cubierta de una lancha rápida, lo que es un rasgo típico de la marca en sus modelos abiertos. La capota textil de gran calidad del BMW Serie 6 Cabrio se distingue por el inconfundible diseño de las partes laterales posteriores alargadas en la zaga.

El carácter clásico de un coche deportivo exclusivo del nuevo BMW Serie 6 Coupé se manifiesta a través del diseño elegante y atlético de su carrocería de dos puertas, con un habitáculo moderno concebido para que cuatro personas disfruten de un estilo de conducción dinámico al realizar viajes largos. Las innovaciones que ofrece el nuevo modelo en materia de diseño y sistemas de propulsión, subrayan especialmente la imagen de gran aplomo y el potencial deportivo que alberga el modelo de dos puertas.

El BMW Serie 6 Gran Coupé logra establecer un nuevo equilibrio entre dinamismo, elegancia y lujo. La ampliación más reciente de la gama de modelos de la serie 6 de BMW combina la deportividad y la expresión estética de un cupé con la mayor funcionalidad de un coche de cuatro puertas. Las proporciones únicas y la mayor distancia entre ejes subrayan la fascinante imagen que tiene el exterior de este modelo. El habitáculo del BMW Serie 6 Gran Coupé se distingue por el confort y lujo que puede disfrutarse en cualquiera de los cuatro asientos, pudiéndose aprovechar adicionalmente un quinto asiento posterior en distancias más cortas. Diversos detalles refinados realzan tanto la elegancia del diseño de la carrocería, como también el ambiente exclusivo que impera en el interior.

3. El diseño: armonía entre aplomo, deportividad y exclusiva elegancia.



- **Nueva configuración de la parrilla ovoide doble de BMW y nuevo diseño del faldón delantero acentúan el ancho de la carrocería y realzan la potencia y exclusividad del coche.**
- **Nuevos rasgos estéticos mediante colores nuevos de la carrocería y nuevas llantas de aleación ligera.**
- **Habitáculo de exclusivo ambiente, con superficies de fino acabado; equipamiento opcional de piel de dos colores.**

El diseño de la carrocería, que expresa potencia y elegancia, es fiel reflejo del característico equilibrio entre dinamismo deportivo y elevado nivel de confort, que distingue a los modelos de la serie 6 de BMW. Las típicas proporciones de BMW, el trazado preciso de las líneas y la fluidez de las superficies redundan en las formas inconfundibles y típicas de la serie 6 de BMW, aunque con rasgos propios en cada modelo.

La gran cantidad de premios obtenidos a raíz de encuestas generales, pero también gracias al veredicto de jurados integrados por profesionales del sector, confirma el carácter atractivo que tiene el diseño de la serie 6 de BMW. Los tres modelos, es decir, el BMW Serie 6 Cabrio, el BMW Serie 6 Coupé y el BMW Serie 6 Gran Coupé lograron ganar de inmediato el codiciado premio «red dot award», concedido a productos de diseño excepcional. Las dos versiones de dos puertas ganaron, además, el premio internacional «Good Design Award», así como el «iF product design award», concedido por el International Forum Design. El BMW Serie 6 Cabrio logró ganar adicionalmente el «German Design Award». El BMW Serie 6 Coupé y el BMW Serie 6 Gran Coupé lograron ganar el título en la categoría de mejor diseño exterior. Este premio corresponde al concurso internacional de marcas y de diseño «Automotive Brand Contest», organizado por el Consejo Alemán de Diseño. A raíz de las encuestas realizadas por la revista alemana del motor «auto, motor und sport», el BMW Serie 6 Gran Coupé recibió primero el trofeo «autonis» concedido a la mejor novedad de diseño del año. Poco después fue merecedor del premio «el mejor coche del año» en la categoría de coches de lujo.

Imagen de mayor potencia, deportividad y aplomo: nueva forma de la parrilla ovoide doble típica de BMW y nuevo diseño del faldón delantero.

Todos los modelos de la nueva generación de la serie 6 de BMW se distinguen por la refinada y precisa modificación de su diseño, que realza

nítidamente su deportividad y, al mismo tiempo, logra acentuar su elegancia exclusiva, propia de automóviles pertenecientes al segmento automovilístico superior. La parrilla ovoide doble típica de BMW, que resalta en el centro de la parte frontal del coche, ahora es aún más expresiva. La cantidad de varillas fue reducida de diez a nueve, y los mayores espacios abiertos indican que debajo del capó se encuentran motores especialmente potentes, que necesitan un mayor flujo de aire de refrigeración. El nuevo perfil de las varillas de la parrilla, que son de aluminio de acabado mate en el caso de los modelos con motor de ocho cilindros, y de color negro en los demás, subraya la posición claramente saliente de la parrilla. El nuevo faldón delantero es expresión de deportividad y solidez, que ahora tiene una entrada de aire inferior ininterrumpida, lo que le confiere una anchura mayor. Los dos faros antiniebla, provistos cada uno de tres unidades de diodos luminosos posicionados horizontalmente, están enmarcados únicamente por un listón embellecedor. Este elemento es cromado en el caso del nuevo BMW Serie 6 Cabrio, mientras que en el nuevo BMW Serie 6 Coupé y el nuevo BMW Serie 6 Gran Coupé es de color negro brillante.

Todos los modelos de la nueva serie 6 de BMW están provistos de serie de faros de diodos luminosos. Las fuentes de luz tienen un diseño completamente nuevo y de selecta calidad. Estos faros interpretan de manera innovadora la imagen típica de la marca de los dos faros redondos dobles. La luz de cruce se irradia desde los dos reflectores superiores, mientras que la luz de carretera se origina en los dos reflectores inferiores. Las luces intermitentes ahora están integradas en los listones embellecedores que recortan la parte superior de los faros.

Vista lateral: espejos retrovisores exteriores optimizados aerodinámicamente, nuevo estilo del emblema del BMW Serie 6 Gran Coupé.

Así como el diseño modificado del faldón delantero contribuye a optimizar las cualidades aerodinámicas de los nuevos modelos de la serie 6 de BMW, sucede lo mismo con la nueva forma de los espejos retrovisores exteriores. Además, las luces intermitentes laterales están ahora integradas a modo de esbelto listón luminoso en las carcasas de los espejos exteriores.

Las proporciones inconfundibles y la exclusiva elegancia del trazado de las líneas del BMW Serie 6 Gran Coupé se acentúan adicionalmente mediante la nueva forma del marco de las ventanas laterales en la zona posterior de las puertas traseras. Un elemento gráfico situado en esa zona, que además lleva el distintivo «Gran Coupé», guía la vista hacia el típico ángulo que distingue a los modelos de la marca en la base de la columna C y que lleva el nombre de su diseñador Hofmeister. En el caso del nuevo BMW Serie 6 Gran Coupé,

este elemento es de aluminio de color negro, y el distintivo del modelo está troquelado en relieve.

Faldón posterior que acentúa intensamente el ancho del coche.

Los abombados pasos de ruedas y las líneas de trazado horizontal que imperan en la zaga realzan ópticamente el ancho de vía de todos los modelos de la serie 6 de BMW, expresando así su aplomo y estabilidad dinámica. Este efecto se acentúa mediante un listón cromado en el revestimiento de los paragolpes, tanto en el nuevo BMW Serie 6 Cabrio, como también en los nuevos BMW Serie 6 Coupé y BMW Serie 6 Gran Coupé. Además, los faldones posteriores de los modelos dotados de motores de seis cilindros tienen rebajes ampliados para acoger los tubos terminales del sistema de escape, que ahora tienen un diámetro de 90 milímetros, en vez de los 80 milímetros de los modelos anteriores.

La gama de llantas de aleación ligera opcionales se amplía mediante una nueva variante de 20 pulgadas de diseño de múltiples radios. La gama de pinturas de la carrocería incluye ahora los nuevos colores Jatoba metalizado, plata Cachemira metalizado, plata Glacial metalizado, azul Mediterráneo metalizado y rojo Melbourne metalizado.

Ambiente de lujo en el habitáculo, superficies de nuevas formas, equipamiento de piel opcional de dos colores.

La configuración característica del habitáculo de los modelos de la serie 6 de BMW se distingue por su exclusivo confort y su lujoso ambiente. El diseño está determinado por el tablero de instrumentos orientado ergonómicamente, el asiento del acompañante rodeado de superficies de elegante curvatura, y el armonioso paso entre la parte delantera y trasera del habitáculo.

En los nuevos modelos de la serie 6 de BMW, las superficies de la consola central en la zona en la que se encuentran los mandos del sistema de audio y del climatizador, son de un elegante color negro brillante. De esta manera forman una unidad armoniosa con los sistemas de indicación de tecnología «black-panel» del climatizador incluido de serie. La pantalla independiente Control Display del sistema de mando iDrive tiene un diseño especialmente moderno y un acabado de alta calidad, gracias a su fino marco cromado y a la superficie de cristal exenta de marco alguno. Con los LED utilizados en el sistema de iluminación de las zonas bajas del habitáculo y en la parte inferior de los umbrales de las puertas, así como también en la guantera, se logra una óptima distribución de la luz en el interior del coche.

En vez del equipamiento de piel Dakota incluido de serie, puede adquirirse el equipamiento ampliado de acabado en exclusiva piel napa. Este acabado se ofrece para los nuevos modelos de la serie 6 de BMW por primera vez

también en versiones de dos colores (blanco marfil/negro o coñac/negro). La oferta de listones embellecedores opcionales para el habitáculo se amplía mediante listones de color marrón Fineline de madera noble.



4. Equipamiento, diseño Pure Experience, diseño Pure Excellence, kit deportivo M y BMW Individual: lujo, estética y placer de conducir hechos a medida.

- **Personalización hecha a medida con nuevas líneas de acabado.**
- **Equipos opcionales de alta calidad para más confort y un estilo exclusivo.**
- **Kit deportivo M y oferta de BMW Individual, específicos para cada modelo.**

Al margen de la forma de la carrocería y del motor, todos los nuevos modelos de la serie 6 de BMW permiten disfrutar de la conducción de manera especialmente intensa, gracias al lujoso ambiente que impera en el habitáculo, al equipamiento de serie muy completo y los equipos opcionales de alta calidad que, en su conjunto, le confieren al coche un toque de fascinante exclusividad. El equipamiento de serie de todos los modelos incluye una caja de cambios deportiva Steptronic de ocho marchas, faros de LED, kit de navegación ConnectedDrive, equipamiento de piel Dakota, asientos delanteros calefactables y de regulación eléctrica con función de memoria, climatizador automático con dos zonas de regulación y funciones complementarias, volante deportivo de regulación eléctrica y forrado de piel, provisto de teclas de funciones múltiples, regulación de la velocidad con función de frenado, espejos retrovisores exteriores de regulación eléctrica y calefactados, equipo de audio Professional, sistema de altoparlantes de alta fidelidad, sistema de manos libres para el teléfono y puerto USB.

Las butacas delanteras de material ligero incluidas de serie disponen de un sistema de cinturones de seguridad integrados, con mecanismo de enrollamiento optimizado mediante un sistema complementario de accionamiento eléctrico, para aumentar el nivel de confort. Los dos asientos delanteros pueden sustituirse opcionalmente por asientos deportivos o de confort. Los asientos de confort también se ofrecen en versión de asientos activos con sistema de ventilación automática. En vez de elegir el equipamiento de piel de serie, puede optarse por la variante ampliada y exclusiva de piel napa. En el caso del BMW Serie 6 Cabrio, la piel de las dos variantes incluye el acabado en tecnología SunReflective. Con esta tecnología se reduce el calentamiento de las superficies, provocado por la incidencia de rayos solares. El BMW Serie 6 Gran Coupé también puede incluir asientos traseros calefactables.

Estreno para las líneas de acabado Pure Experience y Pure Excellence.

Mediante las dos líneas de acabado, es posible personalizar el nuevo BMW Serie 6 de acuerdo con los gustos personales. Design Pure Experience subraya la imagen deportiva del respectivo modelo, incluyendo una parrilla ovoide doble con varillas de color negro brillante, el acabado BMW Individual Shadow Line brillante, tubos terminales del sistema de escape también de color negro brillante, así como llantas de aleación ligera de 19 pulgadas con exclusivo diseño de radios en forma de estrella y de dos colores. En el interior, el nuevo equipamiento de piel napa de dos colores coñac/negro se combina con listones embellecedores de madera noble Fineline de color marrón.

La imagen exclusiva de los modelos de la nueva serie 6 de BMW se realiza con la línea Design Pure Excellence, que incluye llantas de aleación ligera de 19 pulgadas y un lujoso equipamiento para el habitáculo. Este equipamiento incluye un acabado -también nuevo- de piel napa de color blanco marfil / negro, salpicadero recubierto de piel provista de costuras contrastantes, aplicaciones de cerámica en los elementos de mando, así como listones embellecedores de álamo noble de color gris con vetas visibles. Además, las dos líneas de diseño incluyen pintura metalizada para la carrocería y, como opción, luz ambiental que, a su vez, incluye listones iluminados en la parte inferior de los umbrales de las puertas.

Máximo nivel de dinamismo y exclusividad: kit deportivo M y gama de productos de BMW Individual.

Se ofrece un kit deportivo M desarrollado específicamente para el nuevo BMW Serie 6 Cabrio, el nuevo BMW Serie 6 Coupé y, respectivamente, para el nuevo BMW Serie 6 Gran Coupé. Este kit optimiza tanto la imagen dinámica de los modelos, como también logra mejorar sus prestaciones. Incluye el kit aerodinámico M con componentes específicos para la parte frontal de la carrocería, umbrales laterales y faldón en la zaga, acabado BMW Individual Shadow Line brillante, embellecedores para los tubos terminales de cromado oscuro, mordazas de los frenos de color negro, así como llantas de aleación ligera de 19 pulgadas con radios dobles de diseño M. A modo de alternativa es posible adquirir llantas de aleación ligera de 20 pulgadas de diseño M con radios dobles. Adicionalmente y únicamente en combinación con el kit deportivo M, se ofrece el color carbono negro metalizado, reservado para modelos M. El equipamiento del habitáculo fue concebido para acrecentar el placer de conducir. Este equipamiento incluye, entre otros, asientos deportivos de tapicería específica M de alcántara/napa con costuras de color azul contrastante, volante M con teclas de funciones múltiples y levas para cambiar de marchas, listones embellecedores de ejecución Hexagon de aluminio, listones en los umbrales de las puertas con el logotipo M y, además, un apoyapié M para el conductor. En el caso de los

modelos BMW Serie 6 Coupé y BMW Serie 6 Gran Coupé, el guarnecido del techo de color antracita de BMW Individual es parte del kit deportivo M.

Con los equipos y acabados opcionales de BMW Individual concebidos para el nuevo BMW Serie 6, es posible satisfacer el deseo de disponer de un automóvil de máxima exclusividad, con el exterior y el estilo del habitáculo adaptados a las preferencias personales. Las pinturas normales y especiales de BMW Individual, así como los colores mate, también de BMW Individual, se distinguen por su excepcional brillo o, respectivamente, por sus fascinantes efectos cromáticos. La pintura mate Frozen Brilliant White, acabada de incluir en la gama de BMW Individual, le confiere a las superficies de la carrocería el aspecto de una capa escarchada, realizando de manera especial los marcados perfiles de los modelos de la nueva serie 6 de BMW. BMW Individual ofrece nuevas llantas forjadas de 20 pulgadas con radios en forma de V, con las que el coche resulta más imponente.

El equipamiento completo de piel Merino de fino graneado de BMW Individual, concebido para que el habitáculo adquiriera un ambiente de gran exclusividad, está confeccionado con una materia prima cuidadosamente seleccionada y sometida a un tratamiento especialmente cuidadoso. Concretamente, la piel utilizada en la tapicería de los asientos, los recubrimientos de las puertas, la consola central, los apoyabrazos y las manijas de las puertas mantiene su estructura natural de poros abiertos. Las suaves superficies transpirables tienen un aspecto elegante y ofrecen un máximo nivel de confort. La gama de productos previstos para el habitáculo se distingue por sus materiales estrictamente seleccionados y minuciosos acabados artesanales, tal como se puede apreciar en el caso del guarnecido del techo de alcántara de los modelos BMW Serie 6 Coupé y BMW Serie 6 Gran Coupé. La calidad de la manufacturación también se pone de manifiesto en los listones iluminados de los umbrales de las puertas, provistos del logotipo de BMW Individual, así como en los diversos listones embellecedores repartidos en el habitáculo, y en las incrustaciones de madera de BMW Individual en el volante forrado de piel. Pero también es factible atender los deseos especiales y extravagantes expresados por los clientes, siendo posible crear un coche único en el centro de manufacturación de BMW Individual.

Placer de conducir y confort hechos a medida.

Recurriendo a equipos opcionales de alta calidad, es posible realzar aún más el placer de conducir y el nivel de confort que ofrecen los nuevos modelos de la serie 6 de BMW. Entre ellos, el sistema de acceso de confort, así como la función automática Soft-Close de cierre suave de las puertas y del techo solar en el caso de los nuevos modelos BMW Serie 6 Coupé y BMW Serie 6 Gran Coupé. El deflector disponible para el BMW Serie 6 Cabrio logra reducir las

turbulencias de aire que se producen en la parte posterior del habitáculo al conducir con la capota abierta. Para el BMW Serie 6 Gran Coupé se ofrece adicionalmente un climatizador con regulación independiente en cuatro zonas. Las lunetas de los nuevos modelos BMW Serie 6 Coupé y BMW Serie 6 Gran Coupé pueden estar provistas de persianas, así como también las ventanas laterales traseras del modelo de cuatro puertas.

El botón de mando Touch Controller del sistema de mando iDrive cuenta con una superficie táctil, apropiada para introducir letras. La enorme variedad del programa de entretenimiento y la extraordinaria calidad del sonido del sistema de audio son producto de la función de TV, de la unidad receptora Digital Audio Broadcasting (DAB), del sistema de alta fidelidad Harman Kardon y, también, del sistema de sonido Bang Olufsen High End Surround Sound.



5. Las vivencias al volante: experimentar y disfrutar un dinamismo superior.

- **BMW EfficientDynamics: motores de seis cilindros en línea y V8 con tecnología BMW TwinPower Turbo.**
- **Llamativo sonido del motor gracias al sistema de escape de serie combinado con todos los motores de gasolina, con mariposa de accionamiento según preferencias del conductor.**
- **Deportividad y confort hechos a medida: control dinámico de la amortiguación, Adaptive Drive, dirección integral activa, BMW xDrive.**

La enérgica entrega de la potencia, la sedosidad del funcionamiento de los motores y la ejemplar eficiencia son cualidades que distinguen a todos los propulsores que pueden montarse en los nuevos modelos BMW Serie 6 Cabrio, BMW Serie 6 Coupé y BMW Serie 6 Gran Coupé. La gama de motores está compuesta por un motor V8 de gasolina con una potencia de 330 kW/450 CV, un motor de seis cilindros en línea de 235 kW/320 CV, y un motor diésel de seis cilindros en línea de 230 kW/313 CV. Todos ellos están equipados con la tecnología BMW TwinPower Turbo desarrollada según criterios de BMW EfficientDynamics, y, además, todos cumplen la norma de gases de escape EU6. Todos los modelos están equipados de serie con la caja de cambios automática deportiva de ocho marchas con función Steptronic.

A modo de alternativa frente a la transmisión de la fuerza hacia el eje posterior que es típica de la marca, puede adquirirse opcionalmente y para cualquiera de los modelos de la serie el sistema de tracción total inteligente BMW xDrive. Debido a la distribución variable del momento de impulsión entre las ruedas delanteras y traseras, no solamente se optimiza la capacidad de tracción y la estabilidad del vehículo en cualquier condición meteorológica y sin importar el estado de la calzada, sino que, también, se mejora perceptiblemente el comportamiento dinámico del coche al trazar curvas y al acelerar. Gracias al sistema BMW xDrive, también mejora la capacidad de aceleración de 0 a 100 km/h. La mejor aceleración se consigue al volante de los modelos BMW 650i xDrive Coupé y BMW 650i xDrive Gran Coupé, dotados del motor de ocho cilindros, que apenas necesitan 4,4 segundos para llegar a los 100 km/h.

Sistema de escape deportivo de serie, para un sonido capaz de despertar emociones.

Los motores de los modelos de la nueva serie 6 de BMW, concebidos para alcanzar prestaciones fascinantes, se combinan con un sistema que acentúa

intensamente las cualidades de los propulsores. Concretamente, los modelos BMW 640i Cabrio, BMW 640i Coupé y BMW 640i Gran Coupé cuentan con un sistema de escape deportivo que agrega un sonido emocionante a la espontánea y larga entrega de potencia.

El sistema incluye una mariposa, cuya posición depende del modo de conducción escogido con el selector de reglaje personalizado Driving Experience Control. En los modos SPORT Y SPORT+, la mariposa está totalmente abierta, con lo que la contrapresión de los gases de escape es menor, lo que tiene como consecuencia una mayor sonoridad de los motores. A través del sistema de control del motor se consigue una optimización adicional de la acústica, incluyendo la función de atenuación electrónica del cambio de carga al decelerar.

Deportividad superior, eficiencia optimizada.

Gracias a la tecnología BMW TwinPower Turbo, los motores se caracterizan por la forma espontánea de entregar su potencia, subir rápidamente de revoluciones y, además, por su gran eficiencia. En los nuevos modelos se ha conseguido reducir aún más los valores correspondientes al consumo y a las emisiones, lo que también se debe a numerosas medidas adoptadas en concordancia con la estrategia BMW EfficientDynamics, y a la optimización de las condiciones aerodinámicas. Por ejemplo, los modelos BMW 640i Cabrio, BMW 640i Coupé y BMW 640i Gran Coupé, equipados con el motor de seis cilindros en línea, consumen 0,2 litros a los 100 kilómetros menos que sus respectivos modelos antecesores. Algo similar sucede con el consumo y las emisiones de los modelos dotados de motores diésel. El consumo promedio más bajo lo tiene el BMW 640d Coupé. Concretamente es de entre 5,5 y 5,2 litros a los 100 kilómetros, en tanto que el valor de emisiones de CO₂ es de entre 147 y 139 gramos por kilómetro según ciclo de pruebas de la UE (variación según el tamaño de los neumáticos).

Pero también la caja de cambios deportiva de ocho marchas con función Steptronic contribuye a la extraordinaria eficiencia del conjunto propulsor, gracias a su favorable grado de eficiencia intrínseca. Además, la dinámica forma de cambiar de marchas subraya el carácter deportivo de los nuevos modelos de la serie 6 de BMW. El equipamiento de serie incluye levas al volante y, además, una función de lanzamiento en partida («launch control»), con la que es posible acelerar al máximo con salida parada.

Los modernos chasis acrecientan el dinamismo y confort.

El moderno chasis, de reglaje optimizado según modelo, redundará en un mejor equilibrio entre dinamismo y confort. El sistema puede ampliarse mediante equipos opcionales de alta calidad. La suspensión regulada electrónicamente DDC se adapta de forma automática a las condiciones dinámicas de la

conducción. El sistema Adaptive Drive logra optimizar aún más el comportamiento dinámico del coche, puesto que incluye el sistema de supresión de inclinaciones de la carrocería.

La dirección integral activa regula la asistencia de la dirección y el ángulo de giro de las ruedas delanteras en función de la velocidad del coche y, además, también regula el ángulo de giro de las ruedas traseras. Gracias a esta función, las fuerzas que deben aplicarse al volante son menores, lo que permite maniobrar muy ágilmente en situaciones que así lo exigen, aunque también permite reaccionar de manera confortable y segura al cambiar de carril o trazar curvas. A la vez, el sistema consigue reducir el ángulo de giro del coche.



6. **BMW ConnectedDrive en el nuevo BMW Serie 6: inclusión inteligente en la red, para disfrutar de la conducción al más alto nivel.**

- **Pantalla virtual BMW Head-Up-Display de última generación, para conducir de manera más concentrada observando el tráfico.**
- **Para un confort exclusivo al viajar: ConciERGE Service personal.**
- **Seguridad ejemplar mediante Driving Assistant Plus.**

La gran variedad de sistemas de asistencia al conductor y de servicios de movilidad de BMW ConnectedDrive, ofrecidos de serie u opcionalmente, destinados a aumentar el nivel de confort y de seguridad, así como a optimizar el uso de funciones de información y entretenimiento, realza el carácter moderno de los modelos de la nueva serie 6 de BMW. El nuevo BMW Serie 6 Cabrio, el nuevo BMW Serie 6 Coupé y el nuevo BMW Serie 6 Gran Coupé ocupan un lugar excepcional en su segmento automovilístico en lo que se refiere a la inclusión de conductor, del coche y del entorno en una misma red.

De serie, todos los modelos de la nueva serie 6 de BMW están equipados con el sistema de navegación ConnectedDrive, con la función de manos libres con puerto USB, así como con una tarjeta SIM fijamente integrada en el coche. Con esta tarjeta es posible utilizar la función de llamada de emergencia inteligente, incluida de serie, así como utilizar la función BMW TeleServices, además de poderse aprovechar la transmisión de datos para el uso de otras funciones del navegador, entre ellas, ConnectedDrive e información sobre el estado del tráfico en tiempo real RTTI.

Informaciones importantes siempre a la vista: BMW Head-Up-Display.

Entre las guindas de los sistemas de asistencia al conductor de BMW ConnectedDrive está la pantalla virtual BMW Head-Up-Display, con la que se proyectan a todo color sobre el parabrisas las informaciones de mayor relevancia para la conducción. Las representaciones gráficas de tres dimensiones pueden mostrar la velocidad, indicaciones de Check Control, imágenes del sistema de navegación con propuestas de carril, límites de velocidad, prohibiciones de adelantar, así como informaciones ofrecidas por los sistemas de asistencia al conductor. Todas estas informaciones aparecen directamente en el campo de visión del conductor. Además, y si el conductor lo solicita, aparecen listas de contactos del teléfono, así como listas del programa de entretenimiento a bordo.

Pero también la pantalla de funciones múltiples contribuye a aumentar el placer de conducir. Esta variante del tablero de instrumentos, muestra informaciones en función del modo que se eligió con el selector de reglaje personalizado Driving Experience Control. La representación gráfica y los colores de las indicaciones permiten diferenciar claramente las informaciones, según esté activado el modo CONFORT, ECO PRO o SPORT.

La función de información sobre límites de velocidad Speed Limit Info, que, a su vez, incluye las funciones de aviso de no adelantar y de alerta de abandono del carril, permite conducir más relajadamente. El sistema de control de distancias al aparcar Park Distance Control, la cámara para conducción marcha atrás y el sistema de visión panorámica Surround View, también opcional, contribuyen a que el conductor tenga una visión de conjunto más completa de lo que ocurre alrededor de su automóvil. El asistente para aparcar opcional de BMW, ayuda al conductor a elegir y aprovechar espacios libres para aparcar en paralelo a la acera. Los faros de LED de orientación automática que, a su vez, incluyen la función de antideslumbramiento BMW Selective Beam para un mejor aprovechamiento de las luces de carretera, así como el sistema de visión nocturna BMW Night Vision con detección de personas y animales, permiten disfrutar más de la conducción de noche y, a la vez, ofrecen un mayor grado de seguridad.

Seguridad optimizada gracias a redes inteligentes: Driving Assistant Plus.

Entre las innovadoras opciones cabe resaltar también el conjunto de seguridad Driving Assistant Plus. Este sistema de asistencia al conductor, provisto de cámaras y radares, incluye la regulación activa de la velocidad con función stop and go, la función de advertencia de abandono involuntario del carril, así como una función de advertencia de presencia de peatones y de acercamiento peligroso al coche que circula delante, con activación automática de los frenos. El sistema detecta a los automóviles que circulan o que están detenidos delante y, a velocidades de hasta 60 km/h, también detecta personas que podrían estar en peligro por encontrarse en la trayectoria del coche. Si el sistema se percata de una situación de peligro, el conductor recibe avisos ópticos y acústicos. Adicionalmente, y con el fin de acortar la distancia de frenado, se inicia la activación del sistema de frenos. Si el conductor no reacciona a las advertencias, la función Driving Assistant Plus activa los frenos automáticamente. Si es necesario, frena con fuerza para detener el coche en la mínima distancia posible.

Los servicios de ConnectedDrive: más confort y funciones móviles de ofimática.

La serie 6 de BMW ofrece nuevas posibilidades de comunicación móvil y de utilización de servicios online utilizando la tarjeta SIM fijamente integrada en el

coche. La oferta de serie de Connected Drive Services permite alcanzar un nivel inusual de confort y acceder a una amplia variedad de aplicaciones de ofimática, navegación e información a través de innovadores servicios como, por ejemplo, diversas funciones a distancia o el BMW Online Portal. El Concierge Service de BMW ConnectedDrive es único en el segmento. Con esta función, el conductor puede acceder a un servicio personalizado de información, disponible las 24 horas del día y sin costo adicional, simplemente pulsando un botón y recurriendo a la conexión de telefonía móvil. Los empleados del centro de llamadas se encargan, por ejemplo, de reservar habitaciones en hoteles, informan sobre horarios de vuelo, buscan direcciones de farmacias de turno, indican dónde se encuentra el cajero automático más cercano, o bien informan sobre puntos de interés. Los números telefónicos y las direcciones ofrecidos por el centro de llamadas pueden transmitirse directamente al navegador del coche para que, a continuación, el conductor los confirme simplemente pulsando un botón.

Numerosos servicios adicionales de BMW ConnectedDrive también pueden instalarse posteriormente mediante aplicaciones a través del teléfono móvil inteligente o, también, recurriendo a la tarjeta SIM instalada en el coche. Entre ellos, recepción de estaciones de radio a través de la web, utilización de servicios de redes sociales como Facebook y Twitter, aprovechamiento de la oferta de entretenimiento online de BMW ConnectedDrive con acceso a más de 24 millones de títulos musicales y miles de audiolibros. El concepto de las aplicaciones es muy versátil, por lo que no solamente es posible utilizar las que desarrolla BMW Group, sino también aquellas de otros oferentes, debidamente adaptadas («BMW Apps ready») para que sean compatibles con el sistema de BMW.

7. Datos técnicos. BMW 640i Cabrio, BMW 640i xDrive Cabrio.



	BMW 640i Cabrio	BMW 640i xDrive Cabrio
Carrocería		
Cantidad puertas/asientos	2 / 4	2 / 4
Largo/Ancho/Alto (vacío)	mm 4894 / 1894 / 1365	4894 / 1894 / 1365
Distancia entre ejes	mm 2855	2855
Vía adelante/atrás	mm 1600 / 1665	1600 / 1665
Distancia al suelo	mm 123	123
Radio de giro	m 11,7	11,7
Capacidad del depósito	Aprox. l 70	70
Sistema de refr. incl. calef.	l 10,2	9,9
Aceite del motor ¹⁾	l 6,5	6,5
Peso en orden de marcha según DIN/UE	kg 1820 / 1895	1890 / 1965
Carga útil según DIN	kg 460	460
Peso total máximo	kg 2325	2390
Carga máx. ejes del./post.	kg 1095 / 1290	1150 / 1310
Peso remolcable (12%) con freno / sin freno	kg - / -	- / -
Carga techo / carga apoyo	kg - / -	- / -
Volumen del maletero	l 300 - 350	300 - 350
Resistencia aerodinámica	c _x x A 0,30 x 2,23	0,31 x 2,23
Motor		
Tipo / cant. cilindros/válvulas	L / 6 / 4	L / 6 / 4
Tecnología de los motores	Tecnología BMW TwinPower Turbo tipo Twin-Scroll, inyección directa de gasolina High Precision Injection, regulación plenamente variable de las válvulas VALVETRONIC, regulación plenamente variable de los árboles de levas doble-VANOS	
Cilindrada real	cc 2979	2979
Carrera / Diámetro	mm 89,6 / 84,0	89,6 / 84,0
Compresión	:1 10,2	10,2
Combustible	min. ROZ 91	min. ROZ 91
Potencia	kW/CV 235 / 320	235 / 320
a revoluciones	rpm 5800 - 6000	5800 - 6000
Par motor	Nm 450	450
a revoluciones	rpm 1300 - 4500	1300 - 4500
Sistema eléctrico		
Batería / Lugar de montaje	Ah/- 90 / Maletero	90 / Maletero
Alternador	A / W 170 / 2380	170 / 2380
Dinamismo y seguridad		
Suspensión delantera	Eje de doble brazo transversal, nivel inferior de aluminio, ángulo de caída ligeramente negativo; reducción de hundimiento al frenar	
Suspensión trasera	Eje de aluminio Integral V de brazos múltiples, orientable (BMW 640i). Compensación de hundimiento al arrancar y frenar. Desacoplamiento acústico doble.	
Freno delantero	Frenos de disco con pinza flotante de aluminio de un bombín	
Freno trasero	Frenos de disco con pinza flotante de aluminio de un bombín	
Sistemas de estabilización	De serie: DSC incl. ABS, ASC y DTC (control dinámico de la tracción), asistencia de frenado en curvas CBC, control dinámico de los frenos DBC, función de secado de discos y pastillas, compensación de fading, asistente para arrancar cuesta arriba. Integración de xDrive en la red del Integrated Chassis Management (ICM, BMW 640i xDrive). Opcional: Adaptive Drive	
Equipamiento de seguridad	De serie: Airbags para el conductor y su acompañante, airbags laterales para el conductor y su acompañante, cinturones automáticos de tres puntos de anclaje en todos los asientos, los delanteros integrados en el asiento y con tensores y limitadores de tensión, apoyacabezas de activación automática en caso de impacto, sensores de impactos, sistema antivuelco, indicador de pinchazos	
Dirección	Dirección asistida electromecánica (EPS) con función Servotronic. Opcional: dirección integral activa	Dirección hidráulica de piñón y cremallera con asistencia Servotronic
Relación total de la dirección	:1 17,2	18,7
Neumáticos adelante/atrás	225/55 R17 97Y RSC	225/55 R17 97Y RSC
Llantas adelante/atrás	8J x 17 al. ligera	8J x 17 al. ligera

	BMW 640i Cabrio	BMW 640i xDrive Cabrio
--	------------------------	-------------------------------

Caja de cambios

Tipo de caja de cambios		Caja deportiva Steptronic de 8 marchas		
Desarrollos de la caja	I	:1	4,714	4,714
	II	:1	3,143	3,143
	III	:1	2,106	2,106
	IV	:1	1,667	1,667
	V	:1	1,285	1,285
	VI	:1	1,000	1,000
	VII	:1	0,839	0,839
	VIII	:1	0,667	0,667
	R	:1	3,295	3,295
Relación del diferencial		:1	3,231	3,231

Prestaciones

Relación peso/potencia (DIN)	kg/kW	7,7	8,0
Relación potencia/cilindrada	kW/l	78,9	78,9
Aceleración	0-100 km/h	s	5,5
	0-1.000 m	s	25,2
en 5ta	80-120 km/h	s	-
Velocidad máxima	km/h	250	250

BMW EfficientDynamics

Medidas de serie de BMW EfficientDynamics	Recuperación de la energía de frenado con indicación de recuperación, dirección asistida electromecánica (BMW 640i), función Auto Start Stop, indicador del punto óptimo para el cambio de marchas, modo ECO PRO con conducción en modo de propulsión por inercia, control de las tapas de las entradas de aire, utilización inteligente de materiales ligeros, propiedades aerodinámicas optimizadas, grupos secundarios de activación únicamente si es necesario, bomba de aceite controlada por mapa característico, compresor desacoplable del climatizador, diferencial posterior con función de calentamiento óptimo, neumáticos de menor resistencia de rodadura
---	---

Consumo según ciclo UE ²⁾

Con neumáticos de serie: llantas 8J x 17, neumáticos 225/55 R17			
Ciclo urbano	l/100 km	10,6	11,2
Ciclo interurbano	l/100 km	5,8	6,2
Total	l/100 km	7,6	8,0
CO ₂	g/km	176	187
Llantas 8J x 18, neumáticos 245/45 R18 o neumáticos de invierno (SA 2SR, 9WR, 931)			
Ciclo urbano	l/100 km	10,7	11,4
Ciclo interurbano	l/100 km	5,9	6,3
Total	l/100 km	7,7	8,2
CO ₂	g/km	179	191
con llantas 8J x 18 adelante, 9J x 18 atrás y neumáticos 245/45 R18 adelante, 275/45 R18 atrás (SA 2DN), con llantas 8,5J x 19 adelante, 9J x 19 atrás y neumáticos 245/40 R19 adelante, 275/35 R19 atrás (SA 2FB, 2DP), con llantas 8,5J x 20 adelante, 9J x 20 atrás y neumáticos 245/35 R20 adelante, 275/30 R20 atrás (SA 2H9)			
Ciclo urbano	l/100 km	11,0	11,7
Ciclo interurbano	l/100 km	6,1	6,4
Total	l/100 km	7,9	8,4
CO ₂	g/km	184	195
Clasificación según emisiones		EU6	EU6

Clasificación del seguro

KH/VK/TK	³⁾	³⁾
----------	---------------	---------------

Datos técnicos válidos en mercados ACEA / Datos relevantes para la matriculación, en parte únicamente válidos en Alemania (pesos)

¹⁾ Cantidad de aceite de recambio

²⁾ Valores de consumo de combustible y de CO₂ según dimensiones de los neumáticos

³⁾ Indicación de momento no disponible

BMW 650i Cabrio, BMW 650i xDrive Cabrio.

		BMW 650i Cabrio	BMW 650i xDrive Cabrio
Carrocería			
Cantidad puertas/asientos		2 / 4	2 / 4
Largo/Ancho/Alto (vacío)	mm	4894 / 1894 / 1365	4894 / 1894 / 1365
Distancia entre ejes	mm	2855	2855
Vía adelante/atrás	mm	1600 / 1665	1600 / 1665
Distancia al suelo	mm	123	123
Radio de giro	m	11,7	11,7
Capacidad del depósito	Aprox. l	70	70
Sistema de refr. incl. calef.	l	14,4	14,4
Aceite del motor ¹⁾	l	9,0	9,0
Peso en orden de marcha según DIN/UE	kg	1930 / 2005	1980 / 2055
Carga útil según DIN	kg	460	460
Peso total máximo	kg	2425	2480
Carga máx. ejes del./post.	kg	1160 / 1315	1210 / 1330
Peso remolcable (12%) con freno / sin freno	kg	- / -	- / -
Carga techo / carga apoyo	kg	- / -	- / -
Volumen del maletero	l	300 – 350	300 – 350
Resistencia aerodinámica	c _x x A	0,32 x 2,23	0,32 x 2,23
Motor			
Tipo / cant. cilindros/válvulas		V / 8 / 4	V / 8 / 4
Tecnología de los motores		Tecnología BMW TwinPower Turbo con dos unidades turbo, inyección directa de gasolina High Precision Injection, regulación plenamente variable de las válvulas VALVETRONIC, regulación plenamente variable de los árboles de levas doble-VANOS	
Cilindrada real	cc	4395	4395
Carrera / Diámetro	mm	88,3 / 89,0	88,3 / 89,0
Compresión	:1	10,0	10,0
Combustible		mín. ROZ 91	mín. ROZ 91
Potencia	kW/CV	330 / 450	330 / 450
a revoluciones	rpm	5500 – 6000	5500 – 6000
Par motor	Nm	650	650
a revoluciones	rpm	2000 – 4500	2000 – 4500
Sistema eléctrico			
Batería / Lugar de montaje	Ah/-	105 / Maletero	105 / Maletero
Alternador	A / W	210 / 2940	210 / 2940
Dinamismo y seguridad			
Suspensión delantera		Eje de doble brazo transversal, nivel inferior de aluminio, ángulo de caída ligeramente negativo; reducción de hundimiento al frenar	
Suspensión trasera		Eje de aluminio Integral V de brazos múltiples, orientable (BMW 650i). Compensación de hundimiento al arrancar y frenar. Desacoplamiento acústico doble.	
Freno delantero		Frenos de disco con pinza flotante de aluminio de un bombín	
Freno trasero		Frenos de disco con pinza flotante de aluminio de un bombín	
Sistemas de estabilización		De serie: DSC incl. ABS, ASC y DTC (control dinámico de la tracción), asistencia de frenado en curvas CBC, control dinámico de los frenos DBC, función de secado de discos y pastillas, compensación de fading, asistente para arrancar cuesta arriba. Integración de xDrive en la red del Integrated Chassis Management (ICM, BMW 650i xDrive). Opcional: Adaptive Drive	
Equipamiento de seguridad		De serie: Airbags para el conductor y su acompañante, airbags laterales para el conductor y su acompañante, cinturones automáticos de tres puntos de anclaje en todos los asientos, los delanteros integrados en el asiento y con sensores y limitadores de tensión, apoyacabezas de activación automática en caso de impacto, sensores de impactos, sistema antivuelco, indicador de pinchazos	
Dirección		Dirección asistida electromecánica (EPS) con función Servotronic. Opcional: dirección integral activa	Dirección hidráulica de piñón y cremallera con asistencia Servotronic
Relación total de la dirección	:1	17,2	18,7
Neumáticos adelante/atrás		245/45 R18 96Y RSC	245/45 R18 96Y RSC
Llantas adelante/atrás		8J x 18 al. ligera	8J x 18 al. ligera

	BMW 650i Cabrio	BMW 650i xDrive Cabrio
--	------------------------	-------------------------------

Caja de cambios

Tipo de caja de cambios		Caja deportiva Steptronic de 8 marchas		
Desarrollos de la caja	I	:1	4,714	4,714
	II	:1	3,143	3,143
	III	:1	2,106	2,106
	IV	:1	1,667	1,667
	V	:1	1,285	1,285
	VI	:1	1,000	1,000
	VII	:1	0,839	0,839
	VIII	:1	0,667	0,667
	R	:1	3,317	3,317
Relación del diferencial		:1	2,813	2,813

Prestaciones

Relación peso/potencia (DIN)	kg/kW	5,8	6,0	
Relación potencia/cilindrada	kW/l	75,1	75,1	
Aceleración	0-100 km/h	s	4,6	4,5
	0-1.000 m	s	22,9	23,1
en 5ta	80-120 km/h	s	-	-
Velocidad máxima	km/h	250	250	

BMW EfficientDynamics

Medidas de serie de BMW EfficientDynamics	Recuperación de la energía de frenado con indicación de recuperación, dirección asistida electromecánica (BMW 650i), función Auto Start Stop, indicador del punto óptimo para el cambio de marchas, modo ECO PRO con conducción en modo de propulsión por inercia, control de las tapas de las entradas de aire, utilización inteligente de materiales ligeros, propiedades aerodinámicas optimizadas, grupos secundarios de activación únicamente si es necesario, bomba de aceite controlada por caudal volumétrico, compresor desacoplable del climatizador, diferencial posterior con función de calentamiento óptimo, neumáticos de menor resistencia de rodadura
---	--

Consumo según ciclo UE ²⁾

Con neumáticos de serie: llantas 8J x 18, neumáticos 245/45 R18			
Ciclo urbano	l/100 km	12,4	13,0
Ciclo interurbano	l/100 km	6,9	7,1
Total	l/100 km	8,9	9,3
CO ₂	g/km	208	217
con llantas 8J x 18 adelante, 9J x 18 atrás y neumáticos 245/45 R18 adelante, 275/45 R18 atrás (SA 2DN), con llantas 8,5J x 19 adelante, 9J x 19 atrás y neumáticos 245/40 R19 adelante, 275/35 R19 atrás (SA 2FB, 2DP), con llantas 8,5J x 20 adelante, 9J x 20 atrás y neumáticos 245/35 R20 adelante, 275/30 R20 atrás (SA 2H9)			
Ciclo urbano	l/100 km	12,7	13,2
Ciclo interurbano	l/100 km	7,0	7,3
Total	l/100 km	9,1	9,5
CO ₂	g/km	213	221
Clasificación según emisiones		EU6	EU6

Clasificación del seguro

KH/VK/TK	³⁾	³⁾
----------	---------------	---------------

Datos técnicos válidos en mercados ACEA / Datos relevantes para la matriculación, en parte únicamente válidos en Alemania (pesos)

¹⁾ Cantidad de aceite de recambio

²⁾ Valores de consumo de combustible y de CO₂ según dimensiones de los neumáticos

³⁾ Indicación de momento no disponible

BMW 640d Cabrio, BMW 640d xDrive Cabrio.

		BMW 640d Cabrio	BMW 640d xDrive Cabrio
Carrocería			
Cantidad puertas/asientos		2 / 4	2 / 4
Largo/Ancho/Alto (vacío)	mm	4894 / 1894 / 1365	4894 / 1894 / 1365
Distancia entre ejes	mm	2855	2855
Vía adelante/atrás	mm	1600 / 1665	1600 / 1665
Distancia al suelo	mm	123	123
Radio de giro	m	11,7	11,7
Capacidad del depósito	Aprox. l	70	70
Sistema de refr. incl. calef.	l	8,0	8,0
Aceite del motor ¹⁾	l	6,5	6,5
Peso en orden de marcha según DIN/UE	kg	1860 / 1935	1930 / 2005
Carga útil según DIN	kg	460	460
Peso total máximo	kg	2365	2440
Carga máx. ejes del./post.	kg	1110 / 1310	1170 / 1320
Peso remolcable (12%) con freno / sin freno	kg	- / -	- / -
Carga techo / carga apoyo	kg	- / -	- / -
Volumen del maletero	l	300 – 350	300 – 350
Resistencia aerodinámica	c _x x A	0,29 x 2,23	0,30 x 2,23
Motor			
Tipo / cant. cilindros/válvulas		L / 6 / 4	L / 6 / 4
Tecnología de los motores		Tecnología BMW TwinPower Turbo: Turbo escalonado de alta presión con geometría de admisión variable, inyección directa common-rail con inyectores piezoeléctricos (presión máxima de inyección: 2000 bar)	
Cilindrada real	cc	2993	2993
Carrera / Diámetro	mm	90,0 / 84,0	90,0 / 84,0
Compresión	:1	16,5	16,5
Combustible		Diésel	Diésel
Potencia	kW/CV	230 / 313	230 / 313
a revoluciones	rpm	4400	4400
Par motor	Nm	630	630
a revoluciones	rpm	1500 – 2500	1500 – 2500
Sistema eléctrico			
Batería / Lugar de montaje	Ah/-	90 / Maletero	90 / Maletero
Alternador	A / W	180 / 2520	180 / 2520
Dinamismo y seguridad			
Suspensión delantera		Eje de doble brazo transversal, nivel inferior de aluminio, ángulo de caída ligeramente negativo; reducción de hundimiento al frenar	
Suspensión trasera		Eje de aluminio Integral V de brazos múltiples, orientable (BMW 640d). Compensación de hundimiento al arrancar y frenar. Desacoplamiento acústico doble.	
Freno delantero		Frenos de disco con pinza flotante de aluminio de un bombín	
Freno trasero		Frenos de disco con pinza flotante de aluminio de un bombín	
Sistemas de estabilización		De serie: DSC incl. ABS, ASC y DTC (control dinámico de la tracción), asistencia de frenado en curvas CBC, control dinámico de los frenos DBC, función de secado de discos y pastillas, compensación de fading, asistente para arrancar cuesta arriba. Integración de xDrive en la red del Integrated Chassis Management (ICM, BMW 640d xDrive). Opcional: Adaptive Drive	
Equipamiento de seguridad		De serie: Airbags para el conductor y su acompañante, airbags laterales para el conductor y su acompañante, cinturones automáticos de tres puntos de anclaje en todos los asientos, los delanteros integrados en el asiento y con sensores y limitadores de tensión, apoyacabezas de activación automática en caso de impacto, sensores de impactos, sistema antivuelco, indicador de pinchazos	
Dirección		Dirección asistida electromecánica (EPS) con función Servotronic. Opcional: dirección integral activa	Dirección hidráulica de piñón y cremallera con asistencia Servotronic
Relación total de la dirección	:1	17,2	18,7
Neumáticos adelante/atrás		225/55 R17 97Y RSC	225/55 R17 97Y RSC
Lantas adelante/atrás		8J x 17 al. ligera	8J x 17 al. ligera

		BMW 640d Cabrio	BMW 640d xDrive Cabrio	
Caja de cambios				
Tipo de caja de cambios		Caja deportiva Steptronic de 8 marchas		
Desarrollos de la caja	I	:1	4,714	4,714
	II	:1	3,143	3,143
	III	:1	2,106	2,106
	IV	:1	1,667	1,667
	V	:1	1,285	1,285
	VI	:1	1,000	1,000
	VII	:1	0,839	0,839
	VIII	:1	0,667	0,667
	R	:1	3,317	3,317
Relación del diferencial		:1	2,813	2,813
Prestaciones				
Relación peso/potencia (DIN)	kg/kW		8,1	8,4
Relación potencia/cilindrada	kW/l		76,8	76,8
Aceleración	0-100 km/h	s	5,5	5,3
	0-1.000 m	s	25,1	25,0
en 5ta	80-120 km/h	s	-	-
Velocidad máxima	km/h		250	250
BMW EfficientDynamics				
Medidas de serie de BMW EfficientDynamics	Recuperación de la energía de frenado con indicación de recuperación, dirección asistida electromecánica (BMW 640d), función Auto Start Stop, indicador del punto óptimo para el cambio de marchas, modo ECO PRO con conducción en modo de propulsión por inercia, control de las tapas de las entradas de aire, utilización inteligente de materiales ligeros, propiedades aerodinámicas optimizadas, grupos secundarios de activación únicamente si es necesario, compresor desacoplable del climatizador, diferencial posterior con función de calentamiento óptimo, neumáticos de menor resistencia de rodadura, tecnología BMW BluePerformance			
Consumo según ciclo UE ²⁾				
Con neumáticos de serie: llantas 8J x 17, neumáticos 225/55 R17				
Ciclo urbano	l/100 km		6,2	6,5
Ciclo interurbano	l/100 km		5,0	5,1
Total	l/100 km		5,4	5,6
CO ₂	g/km		144	149
Llantas 8J x 18, neumáticos 245/45 R18 o neumáticos de invierno (SA 2SR, 9WR, 931)				
Ciclo urbano	l/100 km		6,5	6,7
Ciclo interurbano	l/100 km		5,1	5,3
Total	l/100 km		5,6	5,8
CO ₂	g/km		149	154
con llantas 8J x 18 adelante, 9J x 18 atrás y neumáticos 245/45 R18 adelante, 275/45 R18 atrás (SA 2DN), con llantas 8,5J x 19 adelante, 9J x 19 atrás y neumáticos 245/40 R19 adelante, 275/35 R19 atrás (SA 2FB, 2DP), con llantas 8,5J x 20 adelante, 9J x 20 atrás y neumáticos 245/35 R20 adelante, 275/30 R20 atrás (SA 2H9)				
Ciclo urbano	l/100 km		6,7	6,8
Ciclo interurbano	l/100 km		5,3	5,5
Total	l/100 km		5,8	6,0
CO ₂	g/km		153	158
Clasificación según emisiones			EU6	EU6
Clasificación del seguro				
KH/VK/TK			³⁾	³⁾

Datos técnicos válidos en mercados ACEA / Datos relevantes para la matriculación, en parte únicamente válidos en Alemania (pesos)

¹⁾ Cantidad de aceite de recambio

²⁾ Valores de consumo de combustible y de CO₂ según dimensiones de los neumáticos

³⁾ Indicación de momento no disponible

BMW 640i Coupé, BMW 640i xDrive Coupé.

		BMW 640i Coupé	BMW 640i xDrive Coupé
Carrocería			
Cantidad puertas/asientos		2 / 4	2 / 4
Largo/Ancho/Alto (vacío)	mm	4894 / 1894 / 1369	4894 / 1894 / 1369
Distancia entre ejes	mm	2855	2855
Vía adelante/atrás	mm	1600 / 1665	1600 / 1665
Distancia al suelo	mm	124	124
Radio de giro	m	11,7	11,7
Capacidad del depósito	Aprox. l	70	70
Sistema de refr. incl. calef.	l	10,2	9,9
Aceite del motor ¹⁾	l	6,5	6,5
Peso en orden de marcha según DIN/UE	kg	1685 / 1760	1765 / 1840
Carga útil según DIN	kg	460	460
Peso total máximo	kg	2210	2265
Carga máx. ejes del./post.	kg	1090 / 1185	1140 / 1210
Peso remolcable (12%) con freno / sin freno	kg	- / -	- / -
Carga techo / carga apoyo	kg	75 / -	75 / -
Volumen del maletero	l	460	460
Resistencia aerodinámica	c _x x A	0,29 x 2,23	0,29 x 2,23
Motor			
Tipo / cant. cilindros/válvulas		L / 6 / 4	L / 6 / 4
Tecnología de los motores		Tecnología BMW TwinPower Turbo tipo Twin-Scroll, inyección directa de gasolina High Precision Injection, regulación plenamente variable de las válvulas VALVETRONIC, regulación plenamente variable de los árboles de levas doble-VANOS	
Cilindrada real	cc	2979	2979
Carrera / Diámetro	mm	89,6 / 84,0	89,6 / 84,0
Compresión	:1	10,2	10,2
Combustible		mín. ROZ 91	mín. ROZ 91
Potencia	kW/CV	235 / 320	235 / 320
a revoluciones	rpm	5800 – 6000	5800 – 6000
Par motor	Nm	450	450
a revoluciones	rpm	1300 – 4500	1300 – 4500
Sistema eléctrico			
Batería / Lugar de montaje	Ah/-	90 / Maletero	90 / Maletero
Alternador	A / W	170 / 2380	170 / 2380
Dinamismo y seguridad			
Suspensión delantera		Eje de doble brazo transversal, nivel inferior de aluminio, ángulo de caída ligeramente negativo; reducción de hundimiento al frenar	
Suspensión trasera		Eje de aluminio Integral V de brazos múltiples, orientable (BMW 640i). Compensación de hundimiento al arrancar y frenar. Desacoplamiento acústico doble.	
Freno delantero		Frenos de disco con pinza flotante de aluminio de un bombín	
Freno trasero		Frenos de disco con pinza flotante de aluminio de un bombín	
Sistemas de estabilización		De serie: DSC incl. ABS, ASC y DTC (control dinámico de la tracción), asistencia de frenado en curvas CBC, control dinámico de los frenos DBC, función de secado de discos y pastillas, compensación de fading, asistente para arrancar cuesta arriba. Integración de xDrive en la red del Integrated Chassis Management (ICM, BMW 640i xDrive). Opcional: Adaptive Drive	
Equipamiento de seguridad		De serie: Airbags para el conductor y su acompañante, airbags laterales para el conductor y su acompañante, airbags para las cabezas adelante y atrás, apoyacabezas activos en los asientos delanteros, cinturones automáticos de tres puntos de anclaje en todos los asientos, los delanteros integrados en los asientos y con sensores y limitadores de tensión, apoyacabezas delanteros de accionamiento automático en caso de choque, sensores de impactos, indicador de presión de los neumáticos	
Dirección		Dirección asistida electromecánica (EPS) con función Servotronic. Opcional: dirección integral activa	Dirección hidráulica de piñón y cremallera con asistencia Servotronic
Relación total de la dirección	:1	17,2	18,7
Neumáticos adelante/atrás		225/55 R17 97Y RSC	225/55 R17 97Y RSC
Llantas adelante/atrás		8J x 17 al. ligera	8J x 17 al. ligera

		BMW 640i Coupé	BMW 640i xDrive Coupé	
Caja de cambios				
Tipo de caja de cambios		Caja deportiva Steptronic de 8 marchas		
Desarrollos de la caja	I	:1	4,714	4,714
	II	:1	3,143	3,143
	III	:1	2,106	2,106
	IV	:1	1,667	1,667
	V	:1	1,285	1,285
	VI	:1	1,000	1,000
	VII	:1	0,839	0,839
	VIII	:1	0,667	0,667
	R	:1	3,295	3,295
Relación del diferencial		:1	3,231	3,231
Prestaciones				
Relación peso/potencia (DIN)	kg/kW		7,2	7,5
Relación potencia/cilindrada	kW/l		78,9	78,9
Aceleración	0-100 km/h	s	5,3	5,2
	0-1.000 m	s	24,8	24,9
en 5ta	80-120 km/h	s	-	-
Velocidad máxima	km/h		250	250
BMW EfficientDynamics				
Medidas de serie de BMW EfficientDynamics	Recuperación de la energía de frenado con indicación de recuperación, dirección asistida electromecánica (BMW 640i), función Auto Start Stop, indicador del punto óptimo para el cambio de marchas, modo ECO PRO con conducción en modo de propulsión por inercia, control de las tapas de las entradas de aire, utilización inteligente de materiales ligeros, propiedades aerodinámicas optimizadas, grupos secundarios de activación únicamente si es necesario, bomba de aceite controlada por mapa característico, compresor desacoplable del climatizador, diferencial posterior con función de calentamiento óptimo, neumáticos de menor resistencia de rodadura			
Consumo según ciclo UE ²⁾				
Con neumáticos de serie: llantas 8J x 17, neumáticos 225/55 R17				
Ciclo urbano	l/100 km		10,3	10,9
Ciclo interurbano	l/100 km		5,7	6,1
Total	l/100 km		7,4	7,9
CO ₂	g/km		172	183
Llantas 8J x 18, neumáticos 245/45 R18 o neumáticos de invierno (SA 2SR, 9WR, 931)				
Ciclo urbano	l/100 km		10,5	11,2
Ciclo interurbano	l/100 km		5,9	6,2
Total	l/100 km		7,6	8,0
CO ₂	g/km		176	187
con llantas 8J x 18 adelante, 9J x 18 atrás y neumáticos 245/45 R18 adelante, 275/45 R18 atrás (SA 2DN), con llantas 8,5J x 19 adelante, 9J x 19 atrás y neumáticos 245/40 R19 adelante, 275/35 R19 atrás (SA 2FB, 2DP), con llantas 8,5J x 20 adelante, 9J x 20 atrás y neumáticos 245/35 R20 adelante, 275/30 R20 atrás (SA 2H9)				
Ciclo urbano	l/100 km		10,7	11,4
Ciclo interurbano	l/100 km		6,0	6,3
Total	l/100 km		7,7	8,2
CO ₂	g/km		180	191
Clasificación según emisiones			EU6	EU6
Clasificación del seguro				
KH/VK/TK			³⁾	³⁾

Datos técnicos válidos en mercados ACEA / Datos relevantes para la matriculación, en parte únicamente válidos en Alemania (pesos)

¹⁾ Cantidad de aceite de recambio

²⁾ Valores de consumo de combustible y de CO₂ según dimensiones de los neumáticos

³⁾ Indicación de momento no disponible

BMW 650i Coupé, BMW 650i xDrive Coupé.

		BMW 650i Coupé	BMW 650i xDrive Coupé
Carrocería			
Cantidad puertas/asientos		2 / 4	2 / 4
Largo/Ancho/Alto (vacío)	mm	4894 / 1894 / 1369	4894 / 1894 / 1369
Distancia entre ejes	mm	2855	2855
Vía adelante/atrás	mm	1600 / 1665	1600 / 1665
Distancia al suelo	mm	124	124
Radio de giro	m	11,7	11,7
Capacidad del depósito	Aprox. l	70	70
Sistema de refr. incl. calef.	l	14,4	14,4
Aceite del motor ¹⁾	l	9,0	9,0
Peso en orden de marcha según DIN/UE	kg	1795 / 1870	1855 / 1930
Carga útil según DIN	kg	460	460
Peso total máximo	kg	2310	2365
Carga máx. ejes del./post.	kg	1165 / 1225	1210 / 1240
Peso remolcable (12%) con freno / sin freno	kg	- / -	- / -
Carga techo / carga apoyo	kg	75 / -	75 / -
Volumen del maletero	l	460	460
Resistencia aerodinámica	c _x x A	0,30 x 2,23	0,30 x 2,23
Motor			
Tipo / cant. cilindros/válvulas		V / 8 / 4	V / 8 / 4
Tecnología de los motores		Tecnología BMW TwinPower Turbo con dos unidades turbo, inyección directa de gasolina High Precision Injection, regulación plenamente variable de las válvulas VALVETRONIC, regulación plenamente variable de los árboles de levas doble-VANOS	
Cilindrada real	cc	4395	4395
Carrera / Diámetro	mm	88,3 / 89,0	88,3 / 89,0
Compresión	:1	10,0	10,0
Combustible		mín. ROZ 91	mín. ROZ 91
Potencia	kW/CV	330 / 450	330 / 450
a revoluciones	rpm	5500 – 6000	5500 – 6000
Par motor	Nm	650	650
a revoluciones	rpm	2000 – 4500	2000 – 4500
Sistema eléctrico			
Batería / Lugar de montaje	Ah/-	105 / Maletero	105 / Maletero
Alternador	A / W	210 / 2940	210 / 2940
Dinamismo y seguridad			
Suspensión delantera		Eje de doble brazo transversal, nivel inferior de aluminio, ángulo de caída ligeramente negativo; reducción de hundimiento al frenar	
Suspensión trasera		Eje de aluminio Integral V de brazos múltiples, orientable (BMW 650i). Compensación de hundimiento al arrancar y frenar. Desacoplamiento acústico doble.	
Freno delantero		Frenos de disco con pinza flotante de aluminio de un bombín	
Freno trasero		Frenos de disco con pinza flotante de aluminio de un bombín	
Sistemas de estabilización		De serie: DSC incl. ABS, ASC y DTC (control dinámico de la tracción), asistencia de frenado en curvas CBC, control dinámico de los frenos DBC, función de secado de discos y pastillas, compensación de fading, asistente para arrancar cuesta arriba. Integración de xDrive en la red del Integrated Chassis Management (ICM, BMW 650i xDrive). Opcional: Adaptive Drive	
Equipamiento de seguridad		De serie: Airbags para el conductor y su acompañante, airbags laterales para el conductor y su acompañante, airbags para las cabezas adelante y atrás, apoyacabezas activos en los asientos delanteros, cinturones automáticos de tres puntos de anclaje en todos los asientos, los delanteros integrados en los asientos y con tensores y limitadores de tensión, apoyacabezas delanteros de accionamiento automático en caso de choque, sensores de impactos, indicador de presión de los neumáticos	
Dirección		Dirección asistida electromecánica (EPS) con función Servotronic. Opcional: dirección integral activa	Dirección hidráulica de piñón y cremallera con asistencia Servotronic
Relación total de la dirección	:1	17,2	18,7
Neumáticos adelante/atrás		245/45 R18 96Y RSC	245/45 R18 96Y RSC
Lantas adelante/atrás		8J x 18 al. ligera	8J x 18 al. ligera

		BMW 650i Coupé	BMW 650i xDrive Coupé	
Caja de cambios				
Tipo de caja de cambios		Caja deportiva Steptronic de 8 marchas		
Desarrollos de la caja	I	:1	4,714	4,714
	II	:1	3,143	3,143
	III	:1	2,106	2,106
	IV	:1	1,667	1,667
	V	:1	1,285	1,285
	VI	:1	1,000	1,000
	VII	:1	0,839	0,839
	VIII	:1	0,667	0,667
	R	:1	3,317	3,317
Relación del diferencial		:1	2,813	2,813
Prestaciones				
Relación peso/potencia (DIN)	kg/kW	5,4	5,6	
Relación potencia/cilindrada	kW/l	75,1	75,1	
Aceleración	0-100 km/h	s	4,6	4,4
	0-1.000 m	s	22,6	22,7
en 5ta	80-120 km/h	s	-	-
Velocidad máxima	km/h	250	250	
BMW EfficientDynamics				
Medidas de serie de BMW EfficientDynamics	Recuperación de la energía de frenado con indicación de recuperación, dirección asistida electromecánica (BMW 650i), función Auto Start Stop, indicador del punto óptimo para el cambio de marchas, modo ECO PRO con conducción en modo de propulsión por inercia, control de las tapas de las entradas de aire, utilización inteligente de materiales ligeros, propiedades aerodinámicas optimizadas, grupos secundarios de activación únicamente si es necesario, bomba de aceite controlada por caudal volumétrico, compresor desacoplable del climatizador, diferencial posterior con función de calentamiento óptimo, neumáticos de menor resistencia de rodadura			
Consumo según ciclo UE ²⁾				
Con neumáticos de serie: llantas 8J x 18, neumáticos 245/45 R18				
Ciclo urbano	l/100 km	11,9	12,7	
Ciclo interurbano	l/100 km	6,6	7,0	
Total	l/100 km	8,6	9,1	
CO ₂	g/km	199	213	
con llantas 8J x 18 adelante, 9J x 18 atrás y neumáticos 245/45 R18 adelante, 275/45 R18 atrás (SA 2DN), con llantas 8,5J x 19 adelante, 9J x 19 atrás y neumáticos 245/40 R19 adelante, 275/35 R19 atrás (SA 2FB, 2DP), con llantas 8,5J x 20 adelante, 9J x 20 atrás y neumáticos 245/35 R20 adelante, 275/30 R20 atrás (SA 2H9)				
Ciclo urbano	l/100 km	12,3	13,0	
Ciclo interurbano	l/100 km	6,8	7,1	
Total	l/100 km	8,8	9,3	
CO ₂	g/km	206	217	
Clasificación según emisiones		EU6	EU6	
Clasificación del seguro				
KH/VK/TK		³⁾	³⁾	

Datos técnicos válidos en mercados ACEA / Datos relevantes para la matriculación, en parte únicamente válidos en Alemania (pesos)

¹⁾ Cantidad de aceite de recambio

²⁾ Valores de consumo de combustible y de CO₂ según dimensiones de los neumáticos

³⁾ Indicación de momento no disponible

BMW 640d Coupé, BMW 640d xDrive Coupé.

		BMW 640d Coupé	BMW 640d xDrive Coupé
Carrocería			
Cantidad puertas/asientos		2 / 4	2 / 4
Largo/Ancho/Alto (vacío)	mm	4894 / 1894 / 1369	4894 / 1894 / 1369
Distancia entre ejes	mm	2855	2855
Vía adelante/atrás	mm	1600 / 1665	1600 / 1665
Distancia al suelo	mm	124	124
Radio de giro	m	11,7	11,7
Capacidad del depósito	Aprox. l	70	70
Sistema de refr. incl. calef.	l	8,0	8,0
Aceite del motor ¹⁾	l	6,5	6,5
Peso en orden de marcha según DIN/UE	kg	1740 / 1815	1795 / 1870
Carga útil según DIN	kg	460	460
Peso total máximo	kg	2255	2315
Carga máx. ejes del./post.	kg	1100 / 1205	1155 / 1225
Peso remolcable (12%) con freno / sin freno	kg	- / -	- / -
Carga techo / carga apoyo	kg	75 / -	75 / -
Volumen del maletero	L	460	460
Resistencia aerodinámica	c _x x A	0,28 x 2,23	0,28 x 2,23
Motor			
Tipo / cant. cilindros/válvulas		L / 6 / 4	L / 6 / 4
Tecnología de los motores		Tecnología BMW TwinPower Turbo: Turbo escalonado de alta presión con geometría de admisión variable, inyección directa common-rail con inyectores piezoeléctricos (presión máxima de inyección: 2000 bar)	
Cilindrada real	cc	2993	2993
Carrera / Diámetro	mm	90,0 / 84,0	90,0 / 84,0
Compresión	:1	16,5	16,5
Combustible		Diésel	Diésel
Potencia	kW/CV	230 / 313	230 / 313
a revoluciones	rpm	4400	4400
Par motor	Nm	630	630
a revoluciones	rpm	1500 – 2500	1500 – 2500
Sistema eléctrico			
Batería / Lugar de montaje	Ah/-	90 / Maletero	90 / Maletero
Alternador	A / W	180 / 2520	180 / 2520
Dinamismo y seguridad			
Suspensión delantera		Eje de doble brazo transversal, nivel inferior de aluminio, ángulo de caída ligeramente negativo; reducción de hundimiento al frenar	
Suspensión trasera		Eje de aluminio Integral V de brazos múltiples, orientable (BMW 640d). Compensación de hundimiento al arrancar y frenar. Desacoplamiento acústico doble.	
Freno delantero		Frenos de disco con pinza flotante de aluminio de un bombín	
Freno trasero		Frenos de disco con pinza flotante de aluminio de un bombín	
Sistemas de estabilización		De serie: DSC incl. ABS, ASC y DTC (control dinámico de la tracción), asistencia de frenado en curvas CBC, control dinámico de los frenos DBC, función de secado de discos y pastillas, compensación de fading, asistente para arrancar cuesta arriba. Integración de xDrive en la red del Integrated Chassis Management (ICM, BMW 640d xDrive). Opcional: Adaptive Drive	
Equipamiento de seguridad		De serie: Airbags para el conductor y su acompañante, airbags laterales para el conductor y su acompañante, airbags para las cabezas adelante y atrás, apoyacabezas activos en los asientos delanteros, cinturones automáticos de tres puntos de anclaje en todos los asientos, los delanteros integrados en los asientos y con sensores y limitadores de tensión, apoyacabezas delanteros de accionamiento automático en caso de choque, sensores de impactos, indicador de presión de los neumáticos	
Dirección		Dirección asistida electromecánica (EPS) con función Servotronic. Opcional: dirección integral activa	Dirección hidráulica de piñón y cremallera con asistencia Servotronic
Relación total de la dirección	:1	17,2	18,7
Neumáticos adelante/atrás		225/55 R17 97Y RSC	225/55 R17 97Y RSC
Llantas adelante/atrás		8J x 17 al. ligera	8J x 17 al. ligera

		BMW 640d Coupé	BMW 640d xDrive Coupé	
Caja de cambios				
Tipo de caja de cambios		Caja deportiva Steptronic de 8 marchas		
Desarrollos de la caja	I	:1	4,714	4,714
	II	:1	3,143	3,143
	III	:1	2,106	2,106
	IV	:1	1,667	1,667
	V	:1	1,285	1,285
	VI	:1	1,000	1,000
	VII	:1	0,839	0,839
	VIII	:1	0,667	0,667
	R	:1	3,317	3,317
Relación del diferencial		:1	2,813	2,813
Prestaciones				
Relación peso/potencia (DIN)	kg/kW		7,6	7,8
Relación potencia/cilindrada	kW/l		76,8	76,8
Aceleración	0-100 km/h	s	5,3	5,1
	0-1.000 m	s	24,6	24,5
en 5ta	80-120 km/h	s	-	-
Velocidad máxima	km/h		250	250
BMW EfficientDynamics				
Medidas de serie de BMW EfficientDynamics	Recuperación de la energía de frenado con indicación de recuperación, dirección asistida electromecánica (BMW 640d), función Auto Start Stop, indicador del punto óptimo para el cambio de marchas, modo ECO PRO con conducción en modo de propulsión por inercia, control de las tapas de las entradas de aire, utilización inteligente de materiales ligeros, propiedades aerodinámicas optimizadas, grupos secundarios de activación únicamente si es necesario, compresor desacoplable del climatizador, diferencial posterior con función de calentamiento óptimo, neumáticos de menor resistencia de rodadura, tecnología BMW BluePerformance			
Consumo según ciclo UE ²⁾				
Con neumáticos de serie: llantas 8J x 17, neumáticos 225/55 R17				
Ciclo urbano	l/100 km		6,0	6,4
Ciclo interurbano	l/100 km		4,8	5,0
Total	l/100 km		5,2	5,5
CO ₂	g/km		139	146
Llantas 8J x 18, neumáticos 245/45 R18 o neumáticos de invierno (SA 2SR, 9WR, 931)				
Ciclo urbano	l/100 km		6,2	6,5
Ciclo interurbano	l/100 km		4,9	5,1
Total	l/100 km		5,4	5,6
CO ₂	g/km		143	149
con llantas 8J x 18 adelante, 9J x 18 atrás y neumáticos 245/45 R18 adelante, 275/45 R18 atrás (SA 2DN), con llantas 8,5J x 19 adelante, 9J x 19 atrás y neumáticos 245/40 R19 adelante, 275/35 R19 atrás (SA 2FB, 2DP), con llantas 8,5J x 20 adelante, 9J x 20 atrás y neumáticos 245/35 R20 adelante, 275/30 R20 atrás (SA 2H9)				
Ciclo urbano	l/100 km		6,3	6,7
Ciclo interurbano	l/100 km		5,1	5,3
Total	l/100 km		5,5	5,8
CO ₂	g/km		147	154
Clasificación según emisiones			EU6	EU6
Clasificación del seguro				
KH/VK/TK			³⁾	³⁾

Datos técnicos válidos en mercados ACEA / Datos relevantes para la matriculación, en parte únicamente válidos en Alemania (pesos)

¹⁾ Cantidad de aceite de recambio

²⁾ Valores de consumo de combustible y de CO₂ según dimensiones de los neumáticos

³⁾ Indicación de momento no disponible

BMW 640i Gran Coupé, BMW 640i xDrive Gran Coupé.

		BMW 640i Gran Coupé	BMW 640i xDrive Gran Coupé
Carrocería			
Cantidad puertas/asientos		4 / 5	4 / 5
Largo/Ancho/Alto (vacío)	mm	5007 / 1894 / 1392	5007 / 1894 / 1392
Distancia entre ejes	mm	2968	2968
Vía adelante/atrás	mm	1600 / 1665	1600 / 1665
Distancia al suelo	mm	126	126
Radio de giro	m	11,95	11,95
Capacidad del depósito	Aprox. l	70	70
Sistema de refr. incl. calef.	l	10,0	9,9
Aceite del motor ¹⁾	l	6,5	6,5
Peso en orden de marcha según DIN/UE	kg	1750 / 1825	1825 / 1900
Carga útil según DIN	kg	570	570
Peso total máximo	kg	2360	2430
Carga máx. ejes del./post.	kg	1130 / 1295	1180 / 1300
Peso remolcable (12%) con freno / sin freno	kg	- / -	- / -
Carga techo / carga apoyo	kg	75 / -	75 / -
Volumen del maletero	l	460 – 1265	460 – 1265
Resistencia aerodinámica	c _x x A	0,28 x 2,24	0,29 x 2,24
Motor			
Tipo / cant. cilindros/válvulas		L / 6 / 4	L / 6 / 4
Tecnología de los motores		Tecnología BMW TwinPower Turbo tipo Twin-Scroll, inyección directa de gasolina High Precision Injection, regulación plenamente variable de las válvulas VALVETRONIC, regulación plenamente variable de los árboles de levas doble-VANOS	
Cilindrada real	cc	2979	2979
Carrera / Diámetro	mm	89,6 / 84,0	89,6 / 84,0
Compresión	:1	10,2	10,2
Combustible		mín. ROZ 91	mín. ROZ 91
Potencia	kW/CV	235 / 320	235 / 320
a revoluciones	rpm	5800 – 6000	5800 – 6000
Par motor	Nm	450	450
a revoluciones	rpm	1300 – 4500	1300 – 4500
Sistema eléctrico			
Batería / Lugar de montaje	Ah/-	90 / Maletero	90 / Maletero
Alternador	A / W	170 / 2380	170 / 2380
Dinamismo y seguridad			
Suspensión delantera		Eje de doble brazo transversal, nivel inferior de aluminio, ángulo de caída ligeramente negativo; reducción de hundimiento al frenar	
Suspensión trasera		Eje de aluminio Integral V de brazos múltiples, orientable (BMW 640i). Compensación de hundimiento al arrancar y frenar. Desacoplamiento acústico doble.	
Freno delantero		Frenos de disco con pinza flotante de aluminio de un bombín	
Freno trasero		Frenos de disco con pinza flotante de aluminio de un bombín	
Sistemas de estabilización		De serie: DSC incl. ABS, ASC y DTC (control dinámico de la tracción), asistencia de frenado en curvas CBC, control dinámico de los frenos DBC, función de secado de discos y pastillas, compensación de fading, asistente para arrancar cuesta arriba. Integración de xDrive en la red del Integrated Chassis Management (ICM, BMW 640i xDrive). Opcional: control dinámico de la suspensión ²⁾ , Adaptive Drive	
Equipamiento de seguridad		De serie: Airbags para el conductor y su acompañante, airbags laterales para el conductor y su acompañante, airbags para las cabezas adelante y atrás, apoyacabezas activos en los asientos delanteros, cinturones automáticos de tres puntos de anclaje en todos los asientos, los delanteros integrados en los asientos y con tensores y limitadores de tensión, apoyacabezas delanteros de accionamiento automático en caso de choque, sensores de impactos, indicador de presión de los neumáticos	
Dirección		Dirección asistida electromecánica (EPS) con función Servotronic. Opcional: dirección integral activa	Dirección hidráulica de piñón y cremallera con asistencia Servotronic
Relación total de la dirección	:1	17,2	18,7
Neumáticos adelante/atrás		225/55 R17 97Y RSC (245/45 R 18 96Y RSC ²⁾)	225/55 R17 97Y RSC (245/45 R 18 96Y RSC ²⁾)
Llantas adelante/atrás		8J x 17 LM (8J x 18 LM ²⁾)	8J x 17 LM (8J x 18 LM ²⁾)

BMW 640i Gran Coupé BMW 640i xDrive Gran Coupé

Caja de cambios

Tipo de caja de cambios		Caja deportiva Steptronic de 8 marchas		
Desarrollos de la caja	I	:1	4,714	4,714
	II	:1	3,143	3,143
	III	:1	2,106	2,106
	IV	:1	1,667	1,667
	V	:1	1,285	1,285
	VI	:1	1,000	1,000
	VII	:1	0,839	0,839
	VIII	:1	0,667	0,667
	R	:1	3,295	3,295
Relación del diferencial		:1	3,231	3,231

Prestaciones

Relación peso/potencia (DIN)	kg/kW	7,4	7,8	
Relación potencia/cilindrada	kW/l	78,9	78,9	
Aceleración	0-100 km/h	s	5,4	5,3
	0-1.000 m	s	25,0	25,1
en 5ta	80-120 km/h	s	-	-
Velocidad máxima	km/h	250	250	

BMW EfficientDynamics

Medidas de serie de BMW EfficientDynamics	Recuperación de la energía de frenado con indicación de recuperación, dirección asistida electromecánica (BMW 640i), función Auto Start Stop, indicador del punto óptimo para el cambio de marchas, modo ECO PRO con conducción en modo de propulsión por inercia, control de las tapas de las entradas de aire, utilización inteligente de materiales ligeros, propiedades aerodinámicas optimizadas, grupos secundarios de activación únicamente si es necesario, bomba de aceite controlada por mapa característico, compresor desacoplable del climatizador, diferencial posterior con función de calentamiento óptimo, neumáticos de menor resistencia de rodadura
---	---

Consumo según ciclo UE ³⁾

Con neumáticos de serie: llantas 8J x 17, neumáticos 225/55 R17			
Ciclo urbano	l/100 km	10,4	11,0
Ciclo interurbano	l/100 km	5,8	6,1
Total	l/100 km	7,5	7,9
CO ₂	g/km	174	184
Llantas 8J x 18, neumáticos 245/45 R18 ²⁾ o neumáticos de invierno (SA 2SR, 9WR, 931)			
Ciclo urbano	l/100 km	10,7	11,3
Ciclo interurbano	l/100 km	5,8	6,2
Total	l/100 km	7,6	8,1
CO ₂	g/km	178	188
con llantas 8J x 18 adelante, 9J x 18 atrás y neumáticos 245/45 R18 adelante, 275/45 R18 atrás (SA 2DN), con llantas 8,5J x 19 adelante, 9J x 19 atrás y neumáticos 245/40 R19 adelante, 275/35 R19 atrás (SA 2FB, 2DP), con llantas 8,5J x 20 adelante, 9J x 20 atrás y neumáticos 245/35 R20 adelante, 275/30 R20 atrás (SA 2H9)			
Ciclo urbano	l/100 km	10,9	11,5
Ciclo interurbano	l/100 km	6,0	6,3
Total	l/100 km	7,8	8,2
CO ₂	g/km	182	192
Clasificación según emisiones		EU6	EU6

Clasificación del seguro

KH/VK/TK	4)	4)
----------	----	----

Datos técnicos válidos en mercados ACEA / Datos relevantes para la matriculación, en parte únicamente válidos en Alemania (pesos)

¹⁾ Cantidad de aceite de recambio

²⁾ De serie en Alemania

³⁾ Valores de consumo de combustible y de CO₂ según dimensiones de los neumáticos

⁴⁾ Indicación de momento no disponible

BMW 650i Gran Coupé, BMW 650i xDrive Gran Coupé.

		BMW 650i Gran Coupé	BMW 650i xDrive Gran Coupé
Carrocería			
Cantidad puertas/asientos		4 / 5	4 / 5
Largo/Ancho/Alto (vacío)	mm	5007 / 1894 / 1392	5007 / 1894 / 1392
Distancia entre ejes	mm	2968	2968
Vía adelante/atrás	mm	1600 / 1665	1600 / 1665
Distancia al suelo	mm	126	126
Radio de giro	m	11,95	11,95
Capacidad del depósito	Aprox. l	70	70
Sistema de refr. incl. calef.	l	14,4	14,4
Aceite del motor ¹⁾	l	8,0	8,0
Peso en orden de marcha según DIN/UE	kg	1865 / 1940	1940 / 2015
Carga útil según DIN	kg	570	570
Peso total máximo	kg	2465	2550
Carga máx. ejes del./post.	kg	1210 / 1315	1260 / 1340
Peso remolcable (12%) con freno / sin freno	kg	- / -	- / -
Carga techo / carga apoyo	kg	75 / -	75 / -
Volumen del maletero	l	460 – 1265	460 – 1265
Resistencia aerodinámica	c _x x A	0,29 x 2,24	0,31 x 2,24
Motor			
Tipo / cant. cilindros/válvulas		V / 8 / 4	V / 8 / 4
Tecnología de los motores		Tecnología BMW TwinPower Turbo con dos unidades turbo, inyección directa de gasolina High Precision Injection, regulación plenamente variable de las válvulas VALVETRONIC, regulación plenamente variable de los árboles de levas doble-VANOS	
Cilindrada real	cc	4395	4395
Carrera / Diámetro	mm	88,3 / 89,0	88,3 / 89,0
Compresión	:1	10,0	10,0
Combustible		mín. ROZ 91	mín. ROZ 91
Potencia	kW/CV	330 / 450	330 / 450
a revoluciones	rpm	5500 – 6000	5500 – 6000
Par motor	Nm	650	650
a revoluciones	rpm	2000 – 4500	2000 – 4500
Sistema eléctrico			
Batería / Lugar de montaje	Ah/-	105 / Maletero	105 / Maletero
Alternador	A / W	210 / 2940	210 / 2940
Dinamismo y seguridad			
Suspensión delantera		Eje de doble brazo transversal, nivel inferior de aluminio, ángulo de caída ligeramente negativo; reducción de hundimiento al frenar	
Suspensión trasera		Eje de aluminio Integral V de brazos múltiples, orientable (BMW 650i). Compensación de hundimiento al arrancar y frenar. Desacoplamiento acústico doble.	
Freno delantero		Frenos de disco con pinza flotante de aluminio de un bombín	
Freno trasero		Frenos de disco con pinza flotante de aluminio de un bombín	
Sistemas de estabilización		De serie: DSC incl. ABS, ASC y DTC (control dinámico de la tracción), asistencia de frenado en curvas CBC, control dinámico de los frenos DBC, función de secado de discos y pastillas, compensación de fading, asistente para arrancar cuesta arriba. Integración de xDrive en la red del Integrated Chassis Management (ICM, BMW 650i xDrive). Opcional: control dinámico de la suspensión ²⁾ , Adaptive Drive	
Equipamiento de seguridad		De serie: Airbags para el conductor y su acompañante, airbags laterales para el conductor y su acompañante, airbags para las cabezas adelante y atrás, apoyacabezas activos en los asientos delanteros, cinturones automáticos de tres puntos de anclaje en todos los asientos, los delanteros integrados en los asientos y con tensores y limitadores de tensión, apoyacabezas delanteros de accionamiento automático en caso de choque, sensores de impactos, indicador de presión de los neumáticos	
Dirección		Dirección asistida electromecánica (EPS) con función Servotronic. Opcional: dirección integral activa	Dirección hidráulica de piñón y cremallera con asistencia Servotronic
Relación total de la dirección	:1	17,2	18,7
Neumáticos adelante/atrás		245/45 R18 96Y RSC	245/45 R18 96Y RSC
Llantas adelante/atrás		8J x 18 al. ligera	8J x 18 al. ligera

	BMW 650i Gran Coupé	BMW 650i xDrive Gran Coupé
--	----------------------------	-----------------------------------

Caja de cambios

Tipo de caja de cambios		Caja deportiva Steptronic de 8 marchas		
Desarrollos de la caja	I	:1	4,714	4,714
	II	:1	3,143	3,143
	III	:1	2,106	2,106
	IV	:1	1,667	1,667
	V	:1	1,285	1,285
	VI	:1	1,000	1,000
	VII	:1	0,839	0,839
	VIII	:1	0,667	0,667
	R	:1	3,317	3,317
Relación del diferencial		:1	2,813	2,813

Prestaciones

Relación peso/potencia (DIN)	kg/kW	5,7	5,9	
Relación potencia/cilindrada	kW/l	75,1	75,1	
Aceleración	0-100 km/h	s	4,6	4,4
	0-1.000 m	s	22,8	22,9
en 5ta	80-120 km/h	s	-	-
Velocidad máxima	km/h	250	250	

BMW EfficientDynamics

Medidas de serie de BMW EfficientDynamics	Recuperación de la energía de frenado con indicación de recuperación, dirección asistida electromecánica (BMW 650i), función Auto Start Stop, indicador del punto óptimo para el cambio de marchas, modo ECO PRO con conducción en modo de propulsión por inercia, control de las tapas de las entradas de aire, utilización inteligente de materiales ligeros, propiedades aerodinámicas optimizadas, grupos secundarios de activación únicamente si es necesario, bomba de aceite controlada por caudal volumétrico, compresor desacoplable del climatizador, diferencial posterior con función de calentamiento óptimo, neumáticos de menor resistencia de rodadura
---	--

Consumo según ciclo UE ³⁾

Con neumáticos de serie: llantas 8J x 18, neumáticos 245/45 R18			
Ciclo urbano	l/100 km	11,9	12,9
Ciclo interurbano	l/100 km	6,6	7,1
Total	l/100 km	8,6	9,2
CO ₂	g/km	199	215
con llantas 8J x 18 adelante, 9J x 18 atrás y neumáticos 245/45 R18 adelante, 275/45 R18 atrás (SA 2DN), con llantas 8,5J x 19 adelante, 9J x 19 atrás y neumáticos 245/40 R19 adelante, 275/35 R19 atrás (SA 2FB, 2DP), con llantas 8,5J x 20 adelante, 9J x 20 atrás y neumáticos 245/35 R20 adelante, 275/30 R20 atrás (SA 2H9)			
Ciclo urbano	l/100 km	12,3	13,1
Ciclo interurbano	l/100 km	6,8	7,2
Total	l/100 km	8,8	9,4
CO ₂	g/km	206	219
Clasificación según emisiones		EU6	EU6

Clasificación del seguro

KH/VK/TK	4)	4)
----------	----	----

Datos técnicos válidos en mercados ACEA / Datos relevantes para la matriculación, en parte únicamente válidos en Alemania (pesos)

¹⁾ Cantidad de aceite de recambio

²⁾ De serie en Alemania

³⁾ Valores de consumo de combustible y de CO₂ según dimensiones de los neumáticos

⁴⁾ Indicación de momento no disponible

BMW 640d Gran Coupé, BMW 640d xDrive Gran Coupé.

		BMW 640d Gran Coupé	BMW 640d xDrive Gran Coupé
Carrocería			
Cantidad puertas/asientos		4 / 5	4 / 5
Largo/Ancho/Alto (vacío)	mm	5007 / 1894 / 1392	5007 / 1894 / 1392
Distancia entre ejes	mm	2968	2968
Vía adelante/atrás	mm	1600 / 1665	1600 / 1665
Distancia al suelo	mm	126	126
Radio de giro	m	11,95	11,95
Capacidad del depósito	Aprox. l	70	70
Sistema de refr. incl. calef.	l	8,0	8,0
Aceite del motor ¹⁾	l	6,5	6,5
Peso en orden de marcha según DIN/UE	kg	1810 / 1885	1870 / 1945
Carga útil según DIN	kg	570	570
Peso total máximo	kg	2410	2470
Carga máx. ejes del./post.	kg	1140 / 1320	1210 / 1315
Peso remolcable (12%) con freno / sin freno	kg	- / -	- / -
Carga techo / carga apoyo	kg	75 / -	75 / -
Volumen del maletero	l	460 – 1265	460 – 1265
Resistencia aerodinámica	c _x x A	0,28 x 2,24	0,29 x 2,24
Motor			
Tipo / cant. cilindros/válvulas		L / 6 / 4	L / 6 / 4
Tecnología de los motores		Tecnología BMW TwinPower Turbo: Turbo escalonado de alta presión con geometría de admisión variable, inyección directa common-rail con inyectores piezoeléctricos (presión máxima de inyección: 2000 bar)	
Cilindrada real	cc	2993	2993
Carrera / Diámetro	mm	90,0 / 84,0	90,0 / 84,0
Compresión	:1	16,5	16,5
Combustible		Diésel	Diésel
Potencia	kW/CV	230 / 313	230 / 313
a revoluciones	rpm	4400	4400
Par motor	Nm	630	630
a revoluciones	rpm	1500 – 2500	1500 – 2500
Sistema eléctrico			
Batería / Lugar de montaje	Ah/-	90 / Maletero	90 / Maletero
Alternador	A / W	180 / 2520	180 / 2520
Dinamismo y seguridad			
Suspensión delantera		Eje de doble brazo transversal, nivel inferior de aluminio, ángulo de caída ligeramente negativo; reducción de hundimiento al frenar	
Suspensión trasera		Eje de aluminio Integral V de brazos múltiples, orientable (BMW 640d). Compensación de hundimiento al arrancar y frenar. Desacoplamiento acústico doble.	
Freno delantero		Frenos de disco con pinza flotante de aluminio de un bombín	
Freno trasero		Frenos de disco con pinza flotante de aluminio de un bombín	
Sistemas de estabilización		De serie: DSC incl. ABS, ASC y DTC (control dinámico de la tracción), asistencia de frenado en curvas CBC, control dinámico de los frenos DBC, función de secado de discos y pastillas, compensación de fading, asistente para arrancar cuesta arriba. Integración de xDrive en la red del Integrated Chassis Management (ICM, BMW 640d xDrive). Opcional: control dinámico de la suspensión ²⁾ , Adaptive Drive	
Equipamiento de seguridad		De serie: Airbags para el conductor y su acompañante, airbags laterales para el conductor y su acompañante, airbags para las cabezas adelante y atrás, apoyacabezas activos en los asientos delanteros, cinturones automáticos de tres puntos de anclaje en todos los asientos, los delanteros integrados en los asientos y con sensores y limitadores de tensión, apoyacabezas delanteros de accionamiento automático en caso de choque, sensores de impactos, indicador de presión de los neumáticos	
Dirección		Dirección asistida electromecánica (EPS) con función Servotronic. Opcional: dirección integral activa	Dirección hidráulica de piñón y cremallera con asistencia Servotronic
Relación total de la dirección	:1	17,2	18,7
Neumáticos adelante/atrás		225/55 R17 97Y RSC (245/45 R 18 96Y RSC ²⁾)	225/55 R17 97Y RSC (245/45 R 18 96Y RSC ²⁾)
Llantas adelante/atrás		8J x 17 LM (8Jx 18 LM ²⁾)	8J x 17 LM (8Jx 18 LM ²⁾)

	BMW 640d Gran Coupé	BMW 640d xDrive Gran Coupé
--	----------------------------	-----------------------------------

Caja de cambios

Tipo de caja de cambios	Caja deportiva Steptronic de 8 marchas			
Desarrollos de la caja	I	:1	4,714	4,714
	II	:1	3,143	3,143
	III	:1	2,106	2,106
	IV	:1	1,667	1,667
	V	:1	1,285	1,285
	VI	:1	1,000	1,000
	VII	:1	0,839	0,839
	VIII	:1	0,667	0,667
	R	:1	3,317	3,317
Relación del diferencial		:1	2,813	2,813

Prestaciones

Relación peso/potencia (DIN)	kg/kW	7,9	8,1	
Relación potencia/cilindrada	kW/l	76,8	76,8	
Aceleración	0-100 km/h	s	5,4	5,2
	0-1.000 m	s	24,7	24,6
en 5ta	80-120 km/h	s	-	-
Velocidad máxima	km/h	250	250	

BMW EfficientDynamics

Medidas de serie de BMW EfficientDynamics	Recuperación de la energía de frenado con indicación de recuperación, dirección asistida electromecánica (BMW 640d), función Auto Start Stop, indicador del punto óptimo para el cambio de marchas, modo ECO PRO con conducción en modo de propulsión por inercia, control de las tapas de las entradas de aire, utilización inteligente de materiales ligeros, propiedades aerodinámicas optimizadas, grupos secundarios de activación únicamente si es necesario, compresor desacoplable del climatizador, diferencial posterior con función de calentamiento óptimo, neumáticos de menor resistencia de rodadura, tecnología BMW BluePerformance
---	---

Consumo según ciclo UE ³⁾

Con neumáticos de serie: llantas 8J x 17, neumáticos 225/55 R17			
Ciclo urbano	l/100 km	6,2	6,5
Ciclo interurbano	l/100 km	4,9	5,1
Total	l/100 km	5,4	5,6
CO ₂	g/km	143	149
Llantas 8J x 18, neumáticos 245/45 R18 ²⁾ o neumáticos de invierno (SA 2SR, 9WR, 931)			
Ciclo urbano	l/100 km	6,4	6,7
Ciclo interurbano	l/100 km	5,0	5,3
Total	l/100 km	5,5	5,8
CO ₂	g/km	147	153
con llantas 8J x 18 adelante, 9J x 18 atrás y neumáticos 245/45 R18 adelante, 275/45 R18 atrás (SA 2DN), con llantas 8,5J x 19 adelante, 9J x 19 atrás y neumáticos 245/40 R19 adelante, 275/35 R19 atrás (SA 2FB, 2DP), con llantas 8,5J x 20 adelante, 9J x 20 atrás y neumáticos 245/35 R20 adelante, 275/30 R20 atrás (SA 2H9)			
Ciclo urbano	l/100 km	6,6	6,8
Ciclo interurbano	l/100 km	5,2	5,5
Total	l/100 km	5,7	6,0
CO ₂	g/km	152	158
Clasificación según emisiones		EU6	EU6

Clasificación del seguro

KH/VK/TK	⁴⁾	⁴⁾
----------	---------------	---------------

Datos técnicos válidos en mercados ACEA / Datos relevantes para la matriculación, en parte únicamente válidos en Alemania (pesos)

¹⁾ Cantidad de aceite de recambio

²⁾ De serie en Alemania

³⁾ Valores de consumo de combustible y de CO₂ según dimensiones de los neumáticos

⁴⁾ Indicación de momento no disponible

8. Diagramas de potencia y par motor. BMW 640i.

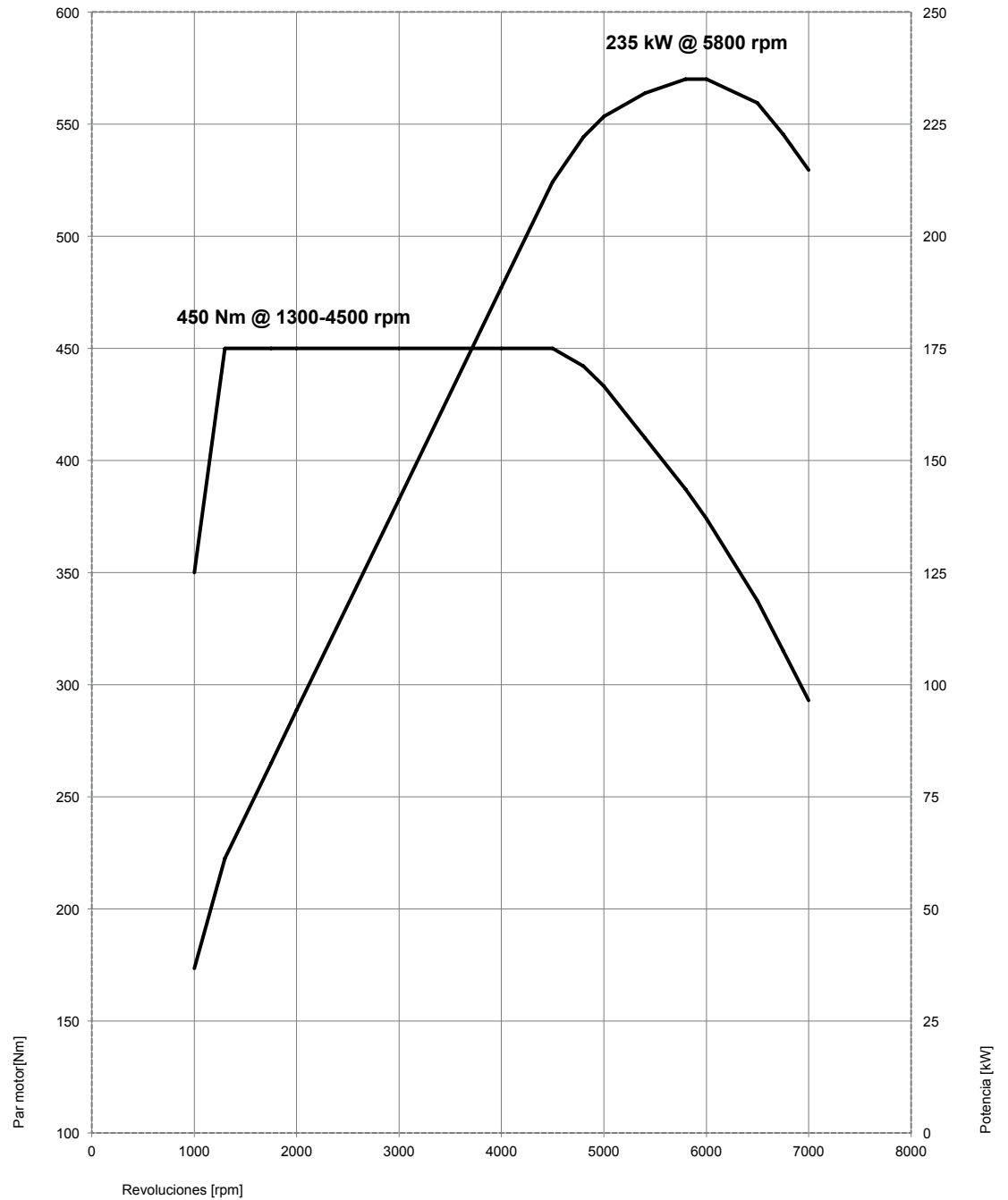

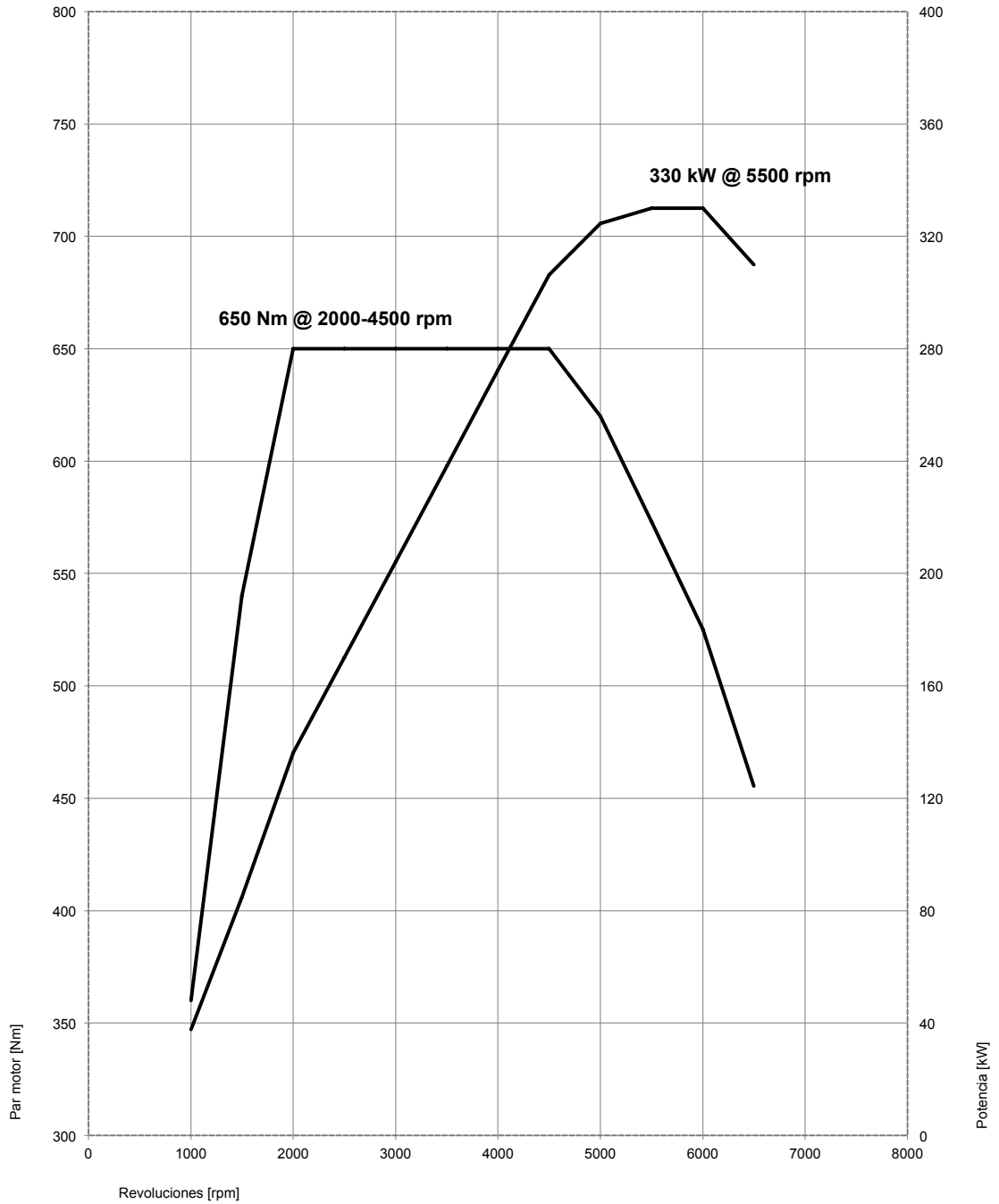

BMW 640d.

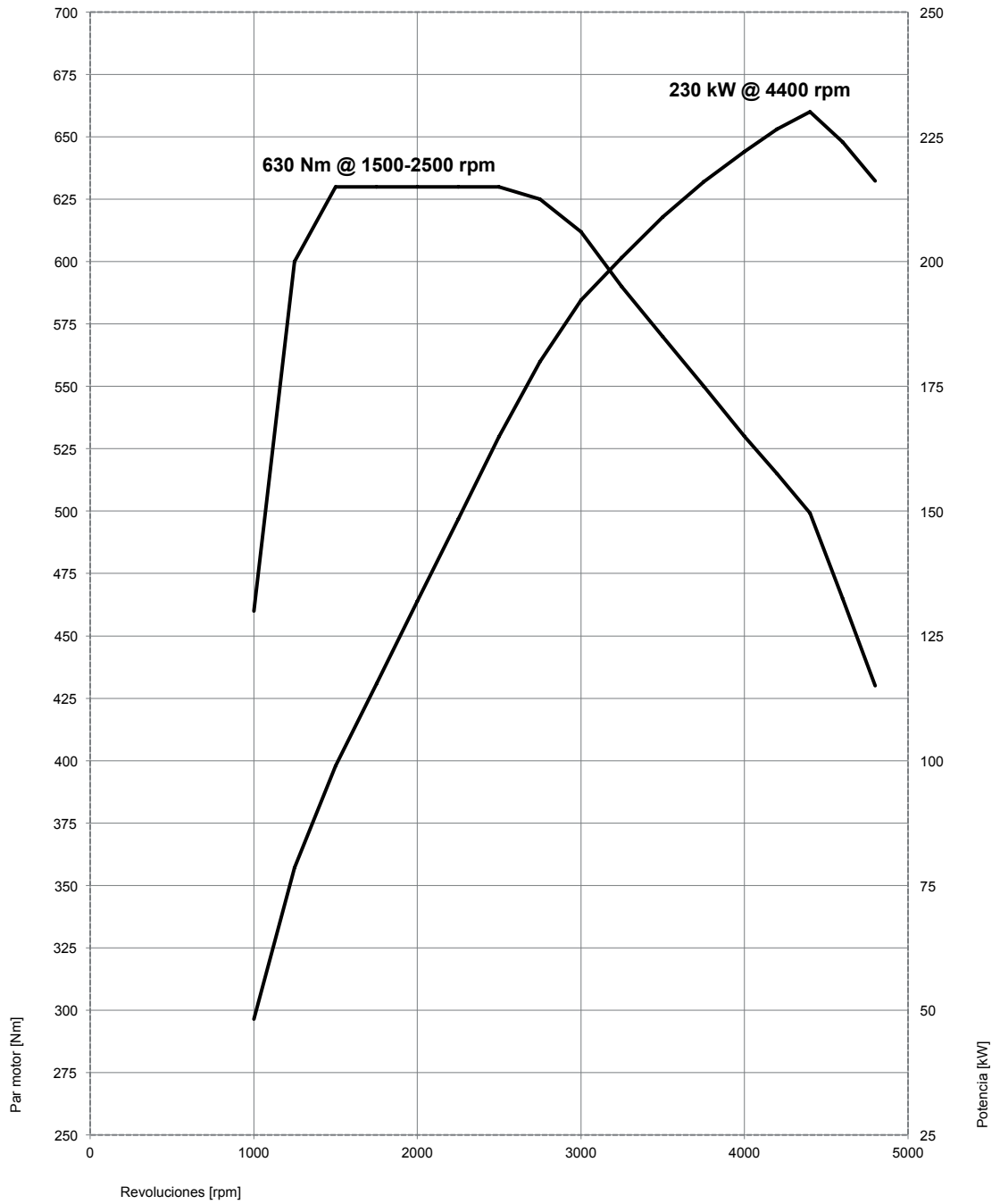

9. Dimensiones exteriores e interiores. El nuevo BMW Serie 6 Cabrio.

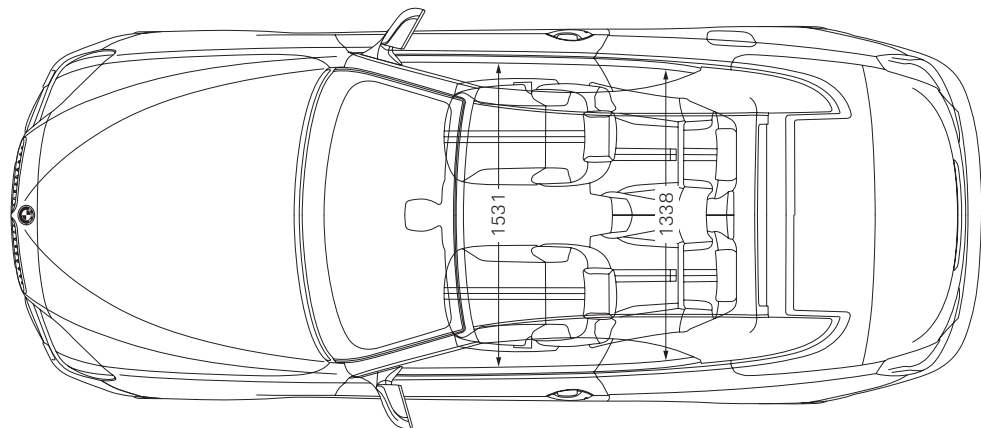
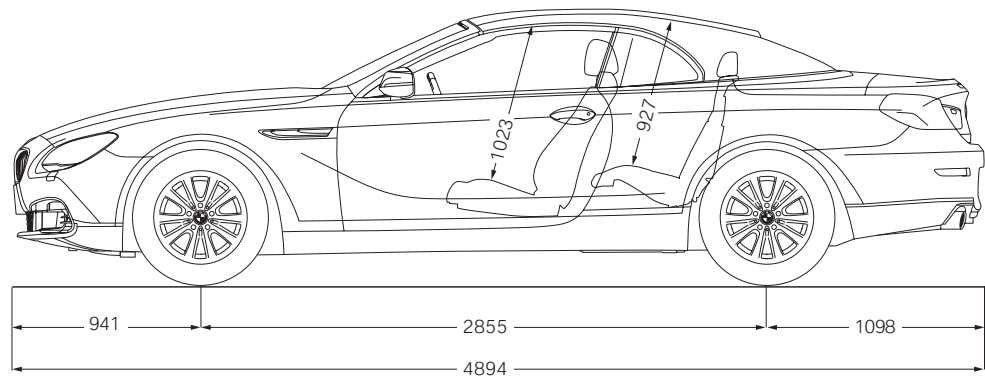
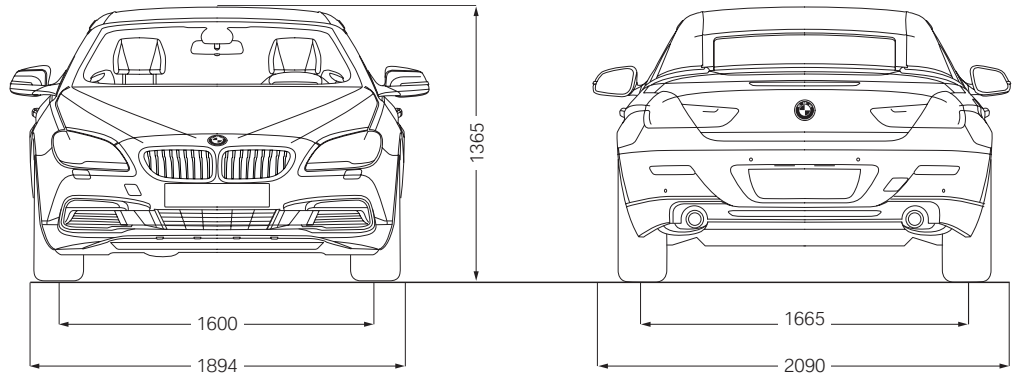

El nuevo BMW Serie 6 Coupé.

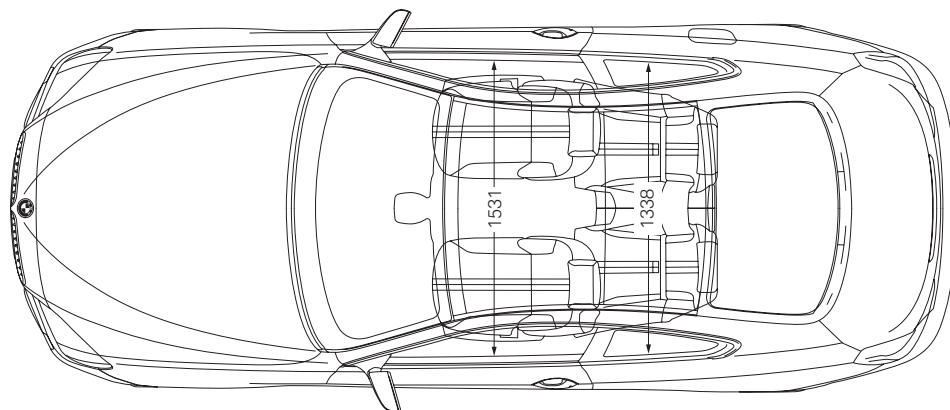
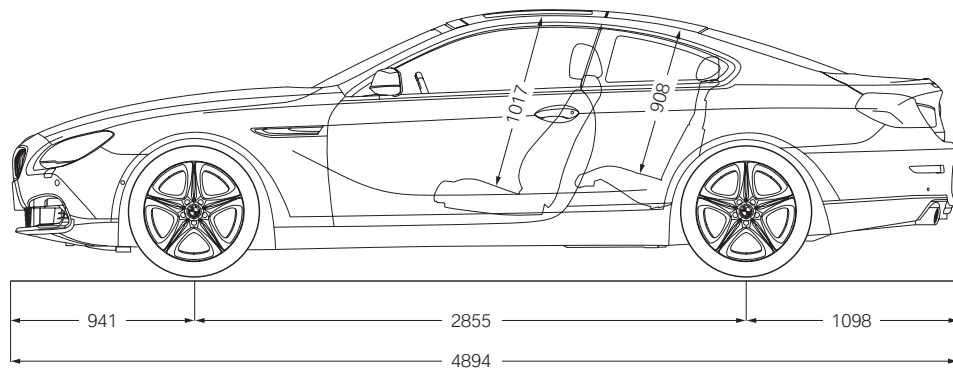
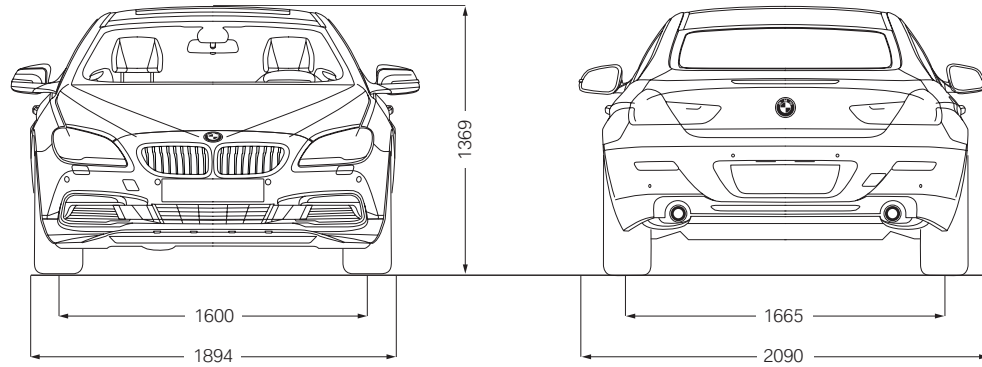

El nuevo BMW Serie 6 Gran Coupé.

