

La nouvelle BMW Série 3 Berline. La nouvelle BMW Série 3 Touring. Table des matières.



1	La nouvelle BMW Série 3 Berline. La nouvelle BMW Série 3 Touring.	
	1.1 Flashs.	2
	1.2 Résumé.	4
2	La réédition de l'icône.	
	L'étalon depuis 40 ans.	7
3	Design et dotation.	
	L'initiatrice du segment – encore plus de prestige, encore plus de prestance.	9
4	Ensembles mécaniques et liaisons au sol.	
	La référence – encore plus sportive, encore plus efficace.	13
5	BMW EfficientDynamics.	
	Performances maximales, consommation minimale.	20
6	BMW ConnectedDrive.	
	Interconnexion idéale et systèmes d'aide au conducteur intelligents.	23
7	Fiches techniques.	25
8	Caractéristiques de puissance et de couple.	61
9	Dimensions extérieures et intérieures.	73

1 La nouvelle BMW Série 3 Berline. La nouvelle BMW Série 3 Touring. 1.1 Flashs.



- L'archétype depuis 40 ans : avec plus de 14 millions d'unités écoulées depuis son lancement commercial, la BMW Série 3 est la BMW la plus vendue. Réalisant environ 25 pour cent des ventes totales, la BMW Série 3 Berline et la BMW Série 3 Touring constituent la série de modèles la plus prisée de la marque BMW.
- Langage des formes encore plus dynamique : la BMW Série 3 Berline et la BMW Série 3 Touring séduisent par un design affûté et un look avant et arrière encore plus sportif. Le regard perçant des phares restylés, disponibles en version tout LEDs si le client le souhaite, exprime le naturel sportif de la BMW Série 3, même si on l'aperçoit encore de loin. En vue arrière, elle révèle également une allure encore plus dynamique résultant des optiques arrière à LEDs et des lignes sculpturales et franches.
- Associant grand prestige et ergonomie d'un niveau inédit, l'intérieur de la nouvelle BMW Série 3 mise davantage sur de nouveaux matériaux et des accents stylistiques encore plus haut de gamme, le toucher et l'ergonomie de l'ensemble sont encore optimisés.
- Lever du rideau sur un nouveau quatre cylindres et un nouveau six cylindres essence : le quatre cylindres sous le capot de la BMW 330i délivre désormais une puissance de 185 kW (252 ch) (Berline : consommation en cycle mixte : 6,5 à 5,5 l/100 km ; émissions de CO₂ en cycle mixte : 151 à 129 g/km ; Touring : consommation en cycle mixte : 6,7 à 5,8 l/100 km ; émissions de CO₂ en cycle mixte : 157 à 135 g/km)*. La version de pointe BMW 340i est équipée d'un six cylindres en ligne de conception nouvelle débitant 240 kW (326 ch) (Berline : consommation en cycle mixte : 7,7 à 6,5 l/100 km ; émission de CO₂ en cycle mixte : 179 à 152 g/km ; Touring : consommation en cycle mixte : 7,0 à 6,8 l/100 km ; émission de CO₂ en cycle mixte : 164 à 158 g/km)*.
- Tous les moteurs essence à trois, à quatre et à six cylindres ainsi que les quatre cylindres diesel entraînant les BMW 316d, BMW 318d et BMW 320d sont désormais issus de la nouvelle famille de moteurs de conception modulaire BMW EfficientDynamics et dotés de la technologie BMW TwinPower Turbo la plus récente. Ils font rimer puissance maximale et efficacité hors pair.

* Les valeurs de consommation ont été relevées sur la base du cycle de conduite européen, elles sont fonction des dimensions des pneus.

- Plus efficace que jamais : dotée des pneus de série et de la boîte Steptronic à huit rapports, la berline BMW 320d EfficientDynamics Edition n'émet que 99 grammes de CO₂ par kilomètre en cycle mixte*.
- L'année prochaine, la BMW 330e posera un nouveau jalon avec son système d'entraînement hybride rechargeable : débitant une puissance cumulée de 185 kW (252 ch)¹⁾, elle ne consomme pourtant que 2,0 litres aux 100 kilomètres en cycle mixte*¹⁾, ce qui correspond à des émissions de 47 grammes de CO₂ par kilomètre en cycle mixte*¹⁾.
- Châssis tout aussi sportif et agile que confortable : la BMW Série 3 Berline et la BMW Série 3 Touring disposent de liaisons au sol plus fermes résultant d'amortisseurs d'une technique évoluée et de fixations à la carrosserie plus rigides auxquels s'ajoute un réglage affiné de la direction.
- Un look individuel à travers les finitions : les nombreuses possibilités de personnalisation proposées grâce aux finitions Sport et Luxury ainsi qu'au pack M Sport viennent parfaire le caractère dynamique et haut de gamme du modèle BMW le plus prisé.
- Un système de navigation répondant au dernier état de l'art : le système de navigation Professional évolutif, à calcul d'itinéraire encore plus rapide, inclut désormais la mise à jour gratuite de la cartographie pendant trois ans – automatiquement et « par les airs » pour la région de résidence – et il supporte la norme de téléphonie mobile LTE qui est la plus rapide.

1 La nouvelle BMW Série 3 Berline. La nouvelle BMW Série 3 Touring.

1.2 Résumé.



Initiatrice du segment des berlines sport modernes, la BMW Série 3 est depuis 40 ans l'icône de cette catégorie automobile. Depuis désormais six générations, la BMW Série 3 redéfinit la donne en termes de dynamisme, d'efficacité et de design, tout en associant de manière émotionnelle des sensations de conduite sportives à des aptitudes maximales au quotidien. Environ une BMW vendue sur quatre est une BMW Série 3 Berline ou une BMW Série 3 Touring, ce qui fait de cette série de modèles la plus prisée de la marque BMW. Fortes d'un design affûté, de technologies les plus innovantes et de moteurs ultramodernes, les nouvelles BMW Série 3 Berline et BMW Série 3 Touring sont plus attrayantes que jamais. Dès le lancement commercial, la nouvelle BMW Série 3 est proposée avec une gamme de moteurs complète. Quatre moteurs essence et sept moteurs diesel couvrent une plage de puissance comprise entre 85 kW (116 ch) et 240 kW (326 ch) (consommation en cycle mixte: 7,9 à 3,8 l/100 km; émissions de CO₂ en cycle mixte: 185 à 99 g/km)*. Ils peuvent être accouplés à une boîte mécanique à six rapports ou à une boîte Steptronic à huit rapports (de série sur les BMW 330d, BMW 335d, BMW 340i Touring). En fonction du modèle, la nouvelle BMW Série 3 est disponible avec une propulsion classique et avec la transmission intégrale intelligente BMW xDrive.

Prestance renforcée à l'extérieur, élégance haut de gamme à l'intérieur.

Le design de la nouvelle BMW Série 3 se caractérise par une précision encore accrue et des améliorations dans les détails. À l'avant, un nouveau bouclier affichant des entrées d'air redessinées accentue l'effet de largeur, l'entrée d'air centrale intègre de manière harmonieuse le capteur du régulateur de vitesse Active Cruise Control (ACC) optionnel. Le bouclier arrière aux formes plus sculpturales arborant un élément décoratif spécifique à la finition ainsi que les optiques arrière à LEDs de série soulignent également la largeur de la voiture et, donc, son allure sportive. Le concept d'éclairage innovant comprenant des phares redessinés et l'éclairage diurne à LEDs très présent souligne la sportivité musclée du modèle. Des phares tout LEDs sont désormais proposés en option. Grâce à de nouveaux matériaux et à des touches de chrome supplémentaires au niveau des commandes, des buses d'aération et de la façade de commande centrale, l'intérieur monte d'un cran dans son ambition haut de gamme. La console centrale restylée dotée d'un cache coulissant couvrant les porte-gobelet permet une meilleure exploitation

* Les valeurs de consommation ont été relevées sur la base du cycle de conduite européen, elles sont fonction des dimensions des pneus.

des rangements situés devant le sélecteur de vitesses et renforce encore l'ergonomie exceptionnelle de la BMW Série 3. De nombreuses possibilités de personnaliser les garnitures et les inserts décoratifs et une vaste gamme de roues, de teintes de carrosserie et d'équipements optionnels inédits parachèvent ce qu'offre la nouvelle BMW Série 3.

La référence : encore plus sportive, encore plus efficace.

Tous les moteurs essence à trois, à quatre et à six cylindres animant la nouvelle BMW Série 3 ainsi que les diesels équipant les BMW 316d, BMW 318d et BMW 320d sont désormais issus de la nouvelle famille modulaire de moteurs EfficientDynamics. Les nouveaux quatre cylindres diesel se distinguent, entre autres, par une réponse encore plus spontanée obtenue grâce à des turbocompresseurs revus. Inédit dans ce segment, le trois cylindres essence fait désormais son entrée dans la BMW Série 3. Le quatre cylindres essence tournant sous le capot des BMW 320i Berline/BMW 320i Touring (consommation en cycle mixte: 5,9 à 5,3/6,3 à 5,5 l/100 km; émissions de CO₂ en cycle mixte: 138 à 124/147 à 129 g/km)* est une nouveauté au sein de la BMW Série 3. Le quatre cylindres animant les BMW 330i Berline/BMW 330i Touring (consommation en cycle mixte: 6,5 à 5,5/6,7 à 5,8 l/100 km; émissions de CO₂ en cycle mixte: 151 à 129/157 à 135 g/km)* ainsi que le six cylindres essence propulsant les BMW 340i Berline/BMW 340i Touring (consommation en cycle mixte: 7,7 à 6,5/7,0 à 6,8 l/100 km; émissions de CO₂ en cycle mixte: 179 à 152/164 à 158 g/km)* fêtent, quant à eux, leur première mondiale. La puissance accrue de ces moteurs s'accompagne d'une efficacité encore renforcée. La consommation et les émissions de CO₂ baissent de jusqu'à 11 pour cent. La nouvelle berline BMW 320d EfficientDynamics Edition (consommation en cycle mixte: 4,3 à 3,8 l/100 km; émissions de CO₂ en cycle mixte: 113 à 99 g/km)* débite 120 kW (163 ch) mais, équipée de la boîte Steptronic à huit rapports et des pneus de série, elle n'émet que 99 grammes de CO₂ par kilomètre. Les nouvelles boîtes de vitesses contribuent, elles aussi, à l'augmentation de l'efficacité de toutes les variantes de modèle.

Sur les moteurs accouplés à une boîte manuelle à six rapports par exemple, la régulation du régime de retombée donne automatiquement un coup de gaz au rétrogradage. La boîte Steptronic à huit rapports autorise des rétrogradages multiples, ce qui améliore le confort de commande et l'acoustique. La fonction de roulage en roue libre apporte, quant à elle, un gain d'efficacité supplémentaire. Des amortisseurs évolués, le châssis plus ferme et la direction encore plus précise de la nouvelle BMW Série 3 se traduisent par une nette augmentation du potentiel dynamique, tout en maintenant l'agrément de conduite à un niveau élevé.

* Les valeurs de consommation ont été relevées sur la base du cycle de conduite européen, elles sont fonction des dimensions des pneus.

Nouveau système de navigation Professional et téléphonie mobile LTE.

BMW est leader en matière d'interconnexion du conducteur, du véhicule et de l'environnement. Sous le nom de BMW ConnectedDrive, le constructeur propose un bouquet unique de services en ligne et de systèmes d'aide au conducteur innovants qui visent à augmenter le confort et la sécurité. Ainsi, la nouvelle BMW Série 3 bénéficie de l'Affichage tête haute couleur signé BMW qui projette toutes les informations pertinentes directement dans le champ visuel du conducteur, ce qui lui permet de se concentrer entièrement sur la route. Le système de navigation Professional séduit par son démarrage rapide, un calcul d'itinéraire nettement plus rapide et une représentation en 3D encore plus réaliste, surtout en centre ville. La cartographie de navigation est mise à jour gratuitement pendant trois ans; pour la région de résidence, cette actualisation se fait automatiquement par les réseaux de téléphonie mobile (« par les airs »,) grâce à la carte SIM fixe. La nouvelle BMW Série 3 est la première voiture du milieu de la gamme moyenne premium sportive à supporter, en fonction de l'équipement, la norme de téléphonie mobile la plus rapide du moment, la LTE. L'Assistant au stationnement est désormais aussi capable de garer la voiture automatiquement en bataille. Les capteurs de stationnement avant sont désormais également activés automatiquement lors des manœuvres, grâce à la fonction Auto-PDC.

De plus amples informations sur la consommation de carburant officielle, les émissions de CO₂ spécifiques officielles et la consommation de courant de voitures particulières neuves figurent dans le « Leitfaden über Kraftstoffverbrauch, die CO₂-Emissionen und den Stromverbrauch neuer Personenkraftwagen » (Guide de la consommation de carburant, des émissions de CO₂ et de la consommation de courant de nouvelles voitures particulières neuves), disponible dans tous les points de vente, auprès de la Deutsche Automobil Treuhand GmbH (DAT), Hellmuth-Hirth-Str. 1, D-73760 Ostfildern-Scharnhausen et sur Internet sous <http://www.dat.de/en/offers/publications/guideline-for-fuel-consumption.html>. Guide de la consommation : CO₂-Leitfaden (PDF – 2,7 MB).

2 La réédition de l'icône. L'étalon depuis 40 ans.



Cela fait 40 ans que le segment des berlines sport modernes a été inauguré par la BMW Série 3 qui fait depuis lors référence en matière de dynamisme, d'efficacité et de design émotionnel. La génération la plus récente de la BMW Série 3 est, elle aussi, une incarnation parfaite de cette grande ambition.

L'archétype – plus attrayant que jamais.

Depuis 1975, la BMW Série 3 a régulièrement apporté la preuve de son dynamisme, que ce soit dans le cadre d'essais comparatifs, sur circuit ou au quotidien – traditionnellement, elle a redéfini la donne dans le segment des voitures sportives de milieu de gamme. Outre la propulsion classique, la transmission intégrale intelligente BMW xDrive corrobore cette ambition. Les nouvelles BMW Série 3 Berline et BMW Série 3 Touring sont les modèles les plus efficaces de leur catégorie, elles font rimer consommation minimisée et sportivité typiquement BMW. Le dynamisme se reflète aussi dans les formes séduisant par leur précision, leur tension et leur élégance. La nouvelle BMW Série 3 est conforme à l'original, le restylage actuel ayant encore accru son attractivité.

D'un simple produit à la série de modèles la plus importante de la gamme BMW.

En lançant en 1975 la toute première BMW Série 3 avec le code interne E21, BMW jetait les bases d'une réussite qui devait durer des dizaines d'années. Jusqu'en 1983, ce modèle de milieu de gamme complètement inédit s'est vendu à près de 1,4 million d'unités, ses quatre et six cylindres débitaient entre 55 kW et 105 kW. Son successeur, la E30, pouvait se targuer d'une nouveauté : le premier six cylindres diesel dans le segment croissant des berlines sportives. Enrichie de variantes supplémentaires – quatre portes, touring, cabriolet et transmission intégrale optionnelle –, la BMW Série 3 deuxième du nom a su développer entre 1982 et 1994 le potentiel de la série de modèles. Sur la E36 construite entre 1990 et 1999 et proposée pour la première fois en coupé, les quatre cylindres diesel ont conforté le rôle de pionnière joué par la BMW Série 3. Mettant en œuvre un système d'injection directe de gazole à rampe commune, la gamme E46 (1998 à 2006) brillait par des performances accrues doublées d'une exploitation encore plus efficace du carburant. En 2005, la BMW Série 3 cinquième du nom, qui portait le code interne E90, a pris son départ, forte d'une efficacité et d'un dynamisme à nouveau en nette hausse. L'introduction du dispositif de mesures

EfficientDynamics en 2007 a permis à BMW de creuser l'avance déjà prise en la matière.

Une réussite également sur les circuits de course internationaux.

La BMW Série 3 a d'ailleurs concrétisé son ambition sportive à travers de nombreuses victoires en compétition. Modèle d'homologation pour le Championnat d'Allemagne de tourisme, la première BMW M3 – version sport de la E30 – se distinguant par ses ailes renflées caractéristiques est devenue, quant à elle, l'incarnation même des voitures de sport à vocation familiale. En 1987, la BMW M3 a remporté le Championnat du Monde de tourisme dès sa première saison de course. Ayant engrangé de nombreux autres titres de championne et d'innombrables victoires individuelles, la BMW M3 Groupe A de la gamme E30 est la voiture de tourisme à ce jour la plus couronnée au monde. Quatre victoires consécutives aux 24 Heures du Nürburgring, disputées sur la fameuse Boucle nord, auxquelles s'ajoutent huit victoires, dont deux doubles victoires en 2004 et 2005, décrochées par le successeur sur le circuit de course le plus éprouvant au monde, en sont l'illustration.

La BMW Série 3 – le cœur de la marque BMW.

Son dynamisme sportif et son efficacité exceptionnelle font de la BMW Série 3 la référence en termes de plaisir de conduire. Les qualités de cette BMW de milieu de gamme se reflètent aussi dans sa réussite commerciale: depuis ses débuts en 1975, plus de 14 millions de BMW Série 3 ont été livrées à l'échelle mondiale, la berline et le Touring représentant aujourd'hui environ 25 pour cent des ventes automobiles totales réalisées par BMW. Plus que tout autre modèle, la BMW Série 3 constitue donc le cœur de la marque.

La nouvelle BMW Série 3 perpétue la réussite de cette série de modèles et consolide systématiquement son rôle de leader parmi les voitures sportives de milieu de gamme. Cette berline sportive associe depuis plus de quatre décennies un design très séduisant et dynamique à un dynamisme de conduite unique et une grande efficacité à des aptitudes au quotidien hors pair. Dans sa déclinaison Touring, la BMW Série 3 sait combiner depuis 1988 des qualités dynamiques maximales avec une modularité accrue, idéale pendant les loisirs comme au quotidien.

3 **Design et dotation.** **L'initiatrice du segment – encore plus de prestige, encore plus de prestance.**



Son design expressif confère à la BMW Série 3 une belle prestance dans la circulation routière. En association avec les porte-à-faux réduits à l'avant et à l'arrière et l'empattement long, le capot moteur long aux formes prononcées et l'habitacle très reculé donnent naissance à des proportions très dynamiques. Elles sont tout aussi caractéristiques de la marque que la répartition idéale du poids à raison de 50/50. Les phares au traité précis accentuent encore la ligne dynamique de la voiture. Arborant un nouveau design lumineux clairement défini, la partie arrière musclée des modèles berline et Touring souligne à merveille leur allure sportive.

Personnalité et caractère.

Les phares restylés soulignent encore davantage le dynamisme de la nouvelle BMW Série 3. Le regard encore plus concentré des phares à LEDs optionnels est obtenu par les clignotants à LEDs qui, logés désormais au-dessus des projecteurs dans une position nettement plus horizontale, ne sont pas sans évoquer des « sourcils ». En dotation de base, les phares sont complétés chacun par deux éléments d'éclairage diurne. Ces bandes lumineuses font référence aux phares ronds doubles typiques de BMW et relient visuellement les ensembles optiques aux naseaux BMW. À la lumière du jour, elles assurent à la BMW Série 3 une belle prestance, tout en lui conférant une signature lumineuse reconnaissable entre mille lorsqu'on l'aperçoit de loin ou la nuit.

Éclairage tout LEDs et feux de route anti-éblouissement BMW Selective Beam sur demande.

En option, la nouvelle BMW Série 3 est disponible avec des phares tout LEDs qui se caractérisent par une efficacité accrue par rapport aux phares au xénon proposés jusqu'ici et intensifient encore le regard affûté. En plus, les « yeux » de la BMW Série 3 ont été déportés vers l'extérieur ce qui, du point de vue visuel, renforce l'assise de la voiture sur la route. L'éclairage diurne se révèle être encore plus marquant et plus précis grâce aux tubes lumineux à LEDs aplatis sur leurs bords supérieur et inférieur. Ces tubes sont, eux aussi, reliés visuellement aux naseaux BMW par une bande lumineuse à LEDs. Pour illustrer le rôle de leader technologique auquel elle prétend, la nouvelle BMW Série 3 peut être dotée, sur demande, des feux de route anti-éblouissement BMW Selective Beam : cet assistant pleins phares anti-éblouissement assisté par caméra assure un pilotage dynamique du faisceau lumineux par le biais de servomoteurs et garantit ainsi de manière fiable un

éclairage idéal de la chaussée, sans éblouir les conducteurs des véhicules qui arrivent en sens inverse ou qui précèdent la BMW Série 3. L'utilisation des feux de route s'en trouve maximisée et la zone éclairée en aval de la voiture nettement élargie – pour un surcroît de plaisir de conduire, de visibilité et donc de sécurité, même pendant les trajets nocturnes.

Nouvel effet de largeur et prestance accentuée.

Les entrées d'air latérales plus larges dans le bouclier avant confèrent une prestance encore plus forte à la nouvelle BMW Série 3 Berline et à la nouvelle BMW Série 3 Touring. Leur allure vigoureuse est aussi soulignée par le modelé sculptural et précis des pare-chocs. Le nouveau traité plus aéré de l'entrée d'air centrale permet par ailleurs une intégration encore plus discrète du capteur radar du régulateur de vitesse Active Cruise Control (ACC).

La partie arrière au look sportif séduit elle aussi par des lignes tranchantes, très sculpturales. Les optiques arrière redessinées sont du type tout LEDs. Adoptant la forme en L typiquement BMW, les veines lumineuses sont désormais plus courbes et confèrent ainsi un dynamisme accru à la partie arrière, même lorsque la voiture est à l'arrêt. Les feux stop intégrés à LEDs offrent un gain de sécurité grâce à leur réponse plus rapide. Les clignotants à LEDs divisés en deux forment, quant à eux, une bande lumineuse horizontale coiffant les deux parties dont se compose chaque bloc optique et se distinguent par la lumière particulièrement régulière et homogène qu'ils émettent. Ils débordent sur le capot de coffre ou, sur la BMW Série 3 Touring, sur le hayon, soulignant ainsi l'allure sportive de la voiture. Spécifique à chaque finition, l'élément décoratif plus large apposé sur le bouclier arrière renforce encore le look dynamique. Sur les panneaux latéraux avant, la signature indiquant la finition adopte désormais un traité plus tridimensionnel qu'auparavant.

Le moteur essence de pointe animant la BMW 340i peut se vanter d'une ligne d'échappement dotée de deux embouts d'échappement individuels de 80 millimètres disposés à droite et à gauche ; à partir de la 320i et de la 320d, les motorisations sont dorénavant équipées d'un embout d'échappement biflux d'un diamètre de deux fois 70 millimètres. L'embout d'échappement des motorisations d'entrée de gamme affiche un diamètre de 75 millimètres. L'allure sportive est aussi mise en valeur, sur le plan tant esthétique que fonctionnel, par la nouvelle gamme de roues : la gamme des options propose en effet des roues de 19 pouces (maximum), la gamme des accessoires d'origine BMW proposant même des 20 pouces.

Intérieur haut de gamme, ergonomie parfaite.

La ligne dynamique et élégante de la BMW Série 3 sportive se reflète de

manière harmonieuse à bord des voitures. Trait caractéristique de tous les modèles de la marque munichoise : l'orientation du poste de conduite vers le conducteur grâce à laquelle toutes les fonctions importantes sont accessibles de manière optimale. L'excellente ergonomie de la BMW Série 3 s'est à nouveau améliorée, alors que l'intérieur bénéficie de touches de chrome et de surfaces brillantes supplémentaires disposées de manière ciblée pour se montrer encore plus haut de gamme.

La façade de commande centrale sur la console centrale est réalisée en noir brillant. Associée au pack éclairage intérieur, elle est enrichie d'un éclairage d'ambiance sur son pourtour et rehaussée par des applications chromées supplémentaires. Des touches de chrome rendent désormais les éléments de commande restylés des sièges électriques plus aisément repérables. D'une forme et d'un toucher optimisés, leur commande est encore plus intuitive. Les commandes des lève-vitre électriques et des buses d'aération se parent également d'applications chromées qui ajoutent des touches haut de gamme à l'intérieur. Sur les voitures répondant aux finitions Luxury et Sport ou dotées du pack M Sport, le listel surlignant le tableau de bord se poursuit dans les quatre portes sur une grande surface. Il souligne l'espace généreux proposé aux occupants, tout en accentuant encore l'ambiance haut de gamme. Pour rendre l'intérieur encore plus pratique, les porte-gobelet sont disposés dans la console centrale et désormais fermés par un cache coulissant. Devant les porte-gobelet, on trouve dorénavant un rangement supplémentaire fort pratique pour y déposer, par exemple, un smartphone.

Des finitions pour une personnalisation plus poussée.

Au-delà de l'équipement de base et de la finition Advantage – offrant, entre autres, le détecteur d'obstacles PDC à l'arrière et le régulateur de vitesse avec fonction de freinage en dotation standard –, les finitions Sport et Luxury permettent de moduler le caractère individuel de la nouvelle BMW Série 3. En plus, le pack M Sport offre des options supplémentaires pour une prestance encore accrue sur la route et un plaisir de conduire amplifié.

Outre la nouvelle garniture optionnelle Corner, en tissu de couleur anthracite avec des touches contrastantes, la variante de couleurs Oyster pour les garnitures des sièges en tissu et en cuir ainsi que de nouvelles roues de 16, de 18 et de 19 pouces sont proposées en option sur la version de base. Les finitions Sport et Luxury ainsi que le pack M Sport sont désormais disponibles sur demande avec une boiserie « frêne noir » rehaussée par une incrustation métallique. La finition Sport permet aussi d'opter pour de nouvelles selleries cuir accentuées par des touches de couleur beige Veneto et marron sellier. Il en va de même de la finition Luxury qui offre aussi, sur demande, de nouvelles roues en alliage léger de 18 pouces bicolores au look multibranches. Le pack

M Sport comprend, entre autres, le kit aérodynamique M, le volant M gainé cuir, le châssis M Sport et des sièges sport à l'avant, le ciel de pavillon BMW Individual anthracite ainsi que la Commande de régulation du comportement dynamique avec mode Sport+ supplémentaire. Les nouvelles selleries cuir accentuées par des touches de couleur sont aussi proposées pour cette finition résolument sportive. L'offre comprend pour la première fois, en plus des roues M exclusives en alliage léger de 18 ou 19 pouces, des roues M en alliage léger de 18 pouces de couleur gris orbite.

Le nuancier de la nouvelle BMW Série 3 comprend un total de 16 teintes de carrosserie. Les teintes présentées pour la première fois sont les suivantes : bleu Méditerranée métallisé expressif, platine argenté métallisé et Jatoba métallisé ainsi que la teinte BMW Individual quartz champagne métallisé. Le bleu Estoril métallisé reste l'apanage exclusif du pack M Sport.

Caractère affûté aussi pour la BMW M3.

En analogie avec les modifications apportées à la nouvelle BMW Série 3 qui affinent encore le design dynamique et valorisent encore plus l'habitacle haut de gamme, la BMW M3 bénéficie elle aussi des optiques arrière tout LEDs redessinés ainsi que des touches de chrome raffinées à l'intérieur. De la même manière, la génération la plus récente du système de navigation Professional, y compris la norme de téléphonie mobile la plus rapide qui soit (LTE), est désormais disponible sur la BMW M3. Outre les teintes BMW Individual exclusives que sont le bleu tanzanite métallisé et le noir azurite métallisé, le nuancier s'enrichit de deux nouvelles teintes de carrosserie BMW Individual pour la nouvelle BMW M3 : topaze fumé métallisé et quartz champagne métallisé.

4 Ensembles mécaniques et liaisons au sol.

La référence – encore plus sportive, encore plus efficace.



Depuis 40 ans, les moteurs animant la BMW Série 3 sont l'incarnation même du plaisir de conduire, tout en brillant par une grande sobriété. Les nouvelles BMW Série 3 Berline et BMW Série 3 Touring perpétuent cette tradition. Les clients de la nouvelle BMW Série 3 ont le choix parmi quatre moteurs essence développant entre 100 kW (136 ch) et 240 kW (326 ch) et sept moteurs diesel couvrant une plage de puissance comprise entre 85 kW (116 ch) et 230 kW (313 ch) (consommation en cycle mixte : 7,9 à 3,8 l/100 km ; émissions de CO₂ en cycle mixte : 185 à 99 g/km)*. Tous les moteurs essence à trois, à quatre et à six cylindres ainsi que les quatre cylindres diesel équipant la BMW 316d, la BMW 318d et la BMW 320d sont désormais issus de la famille BMW EfficientDynamics, une nouvelle famille modulaire de moteurs, et sont tous équipés de la technologie BMW TwinPower Turbo la plus récente, alliant puissance maximale et efficacité hors pair. Ainsi par exemple, équipée des pneus de série et de la boîte Steptronic à huit rapports, la berline BMW 320d EfficientDynamics Edition d'une puissance de 120 kW (163 ch) ne consomme que 3,8 litres aux 100 kilomètres*, l'équivalent de 99 grammes de CO₂ par kilomètre*. En 2016, la BMW Série 3 franchira d'ailleurs une nouvelle étape avec le lancement de la BMW 330e. Forte d'un hybride rechargeable offrant une puissance cumulée de 185 kW (252 ch)¹⁾, la BMW 330e abattra le zéro à 100 km/h en 6,2 secondes¹⁾ pour pointer à une vitesse maximale de 225 km/h¹⁾. Elle ne consommera pourtant que 2,0 litres aux 100 kilomètres¹⁾ en cycle mixte, ce qui correspond à 47 grammes de CO₂ par kilomètre en cycle mixte*¹⁾.

Famille de moteurs de conception nouvelle conforme à la norme antipollution Euro 6.

Les moteurs issus de la nouvelle famille modulaire de moteurs partagent tous la même architecture, à savoir la disposition des cylindres en ligne avec une cylindrée unitaire de 500 cm³. Tous les groupes possèdent un bloc tout aluminium, synonyme de légèreté, et sont optimisés sur le plan thermodynamique. Grâce à une conception à tablatrice fermée (closed deck) sur laquelle la chemise d'eau autour du cylindre est fermée vers le haut, le carter moteur se distingue par une rigidité particulièrement élevée. Assemblées par voie thermique, les surfaces de glissement ultrarésistantes à revêtement appliqué par projection arc-fil (procédé LDS) réduisent le poids et les frictions internes. Sur tous les moteurs, la mise en température ultra rapide apporte

* Les valeurs de consommation ont été relevées sur la base du cycle de conduite européen, elles sont fonction des dimensions des pneus.
¹⁾ Valeurs provisoires.

une autre contribution notable à la baisse de la consommation de carburant.

Pour assurer un velouté exceptionnel sur toute la plage des régimes, les trois et quatre cylindres sont équipés d'arbres d'équilibrage. Des interfaces standardisées pour la suspension du moteur, les raccords au circuit de refroidissement, la ligne d'admission et d'échappement ainsi que les systèmes de chauffage et de climatisation illustrent la structure modulaire parfaite de cette famille de moteurs.

Sur tous les moteurs essence proposés pour les nouvelles BMW Série 3 Berline et BMW Série 3 Touring, le turbocompresseur est intégré dans le collecteur d'échappement. La distance extrêmement courte que parcourent les gaz d'échappement avant d'entrer dans le système de suralimentation se traduit par une réponse des plus spontanées. Cette dernière se trouve encore améliorée par l'adoption d'un système de refroidissement indirect de l'air de suralimentation au lieu d'un refroidissement direct. Grâce à l'architecture compacte avec un volume nettement réduit et une chute de pression moindre par le refroidisseur de l'air de suralimentation, la pression de suralimentation peut s'établir plus vite.

Sur les quatre cylindres essence, l'encapsulage du moteur SYNTAK (Synergie Thermoakustische Kapsel) assure également une réduction de la consommation. Grâce à cet encapsulage inédit, le moteur refroidit moins vite, garde une température nettement plus élevée pendant jusqu'à 36 heures, ce qui fait que le moteur démarre nettement moins souvent à froid. SYNTAK augmente aussi le confort en abaissant les bruits du moteur et en mettant le chauffage plus vite en température.

La disposition du pot catalytique près du moteur et la vanne de régulation de la pression de suralimentation à actionnement électrique (wastegate) ont aussi une influence positive sur les émissions des moteurs à allumage commandé.

Optimisation efficace de la puissance.

Tous les membres de la nouvelle famille de moteurs BMW EfficientDynamics sont dotés de la technologie innovatrice BMW TwinPower Turbo de la toute dernière génération. Les moteurs à allumage commandé font appel à la suralimentation par turbocompresseur TwinScroll (double entrée), à l'injection directe High Precision Injection ainsi qu'au système de calage variable des arbres à cames, double VANOS. Ils disposent, en plus, de la distribution entièrement variable Valvetronic.

La technologie BMW TwinPower Turbo mise en œuvre sur les moteurs diesel comprend une suralimentation par turbocompresseur (du type biturbo sur les BMW 325d et BMW 335d) à géométrie de turbine variable ainsi qu'une injection directe à rampe commune de dernière génération. Cette dernière génère des pressions d'injection atteignant 2 000 bars, ce qui permet une réduction très efficace de la consommation et des émissions.

BMW a réussi à optimiser la puissance d'une manière particulièrement efficace, grâce à la technologie TwinPower Turbo unique à l'échelle mondiale. Ainsi, les nouveaux moteurs animant la nouvelle BMW Série 3 Berline et la nouvelle BMW Série 3 Touring font, une fois de plus, office de pionniers en matière de puissance et d'efficacité dans leur segment.

Puissance d'un quatre cylindres, consommation d'un trois cylindres.

Le moteur d'accès à la gamme des nouvelles BMW Série 3 Berline et BMW Série 3 Touring promet, déjà, le dynamisme typique de la marque. Le trois cylindres essence de conception nouvelle fête son entrée dans le milieu de gamme sportif sur la nouvelle BMW 318i débitant 136 ch (Berline : consommation en cycle mixte : 5,5 à 5,0 l/100 km ; émissions de CO₂ en cycle mixte : 129 à 116 g/km ; Touring : consommation en cycle mixte : 5,9 à 5,3 l/100 km ; émissions de CO₂ en cycle mixte : 137 à 124 g/km)* qui prend la relève de l'actuelle BMW 316i. Dimensions compactes, poids réduit et potentiel de puissance élevé pour une efficacité exemplaire, telles sont les caractéristiques du nouveau moteur. S'y ajoutent les traits de caractère typiques d'un trois cylindres : réponse spontanée, avidité extrême de monter dans les tours et sonorité à la fois sportive et dynamique.

Le comportement vibratoire est un autre point fort du moteur qui, comme les six cylindres en ligne exemplaires en la matière, ne génère pas de forces d'inertie de premier et de second ordre. Un arbre d'équilibrage supplémentaire compense le couple de roulis, ce qui garantit un velouté parfait sur toute la plage des régimes.

Le trois cylindres essence suralimenté animant la BMW 318i Berline et la BMW 318i Touring puise une puissance de 100 kW (136 ch) disponible entre 4 400 et 6 000 tr/min dans une cylindrée de 1,5 litre. Son couple maximal de 220 Newtons-mètres est disponible dès 1 250 tr/min et grâce à la fonction overboost que le conducteur peut déclencher en écrasant l'accélérateur, il peut être porté brièvement à 230 Newtons-mètres pour permettre des dépassements en toute sécurité. Dotée de la boîte manuelle à six rapports, la BMW 318i avale le zéro à 100 km/h en 8,9 secondes seulement et affiche une vitesse maximale de 210 km/h. Malgré ces performances routières

* Les valeurs de consommation ont été relevées sur la base du cycle de conduite européen, elles sont fonction des dimensions des pneus.

dynamiques, la BMW 318i équipée de la boîte Steptronic à huit rapports et des pneus standard n'émet que 116 grammes de CO₂ par kilomètre*, soit une amélioration de plus de 13 pour cent par rapport à la BMW 316i proposée jusqu'ici.

Quatre cylindres essence – puissance en hausse, consommation en baisse.

Le nouveau quatre cylindres en ligne de deux litres fait également son entrée sur la BMW Série 3. Sur la nouvelle BMW 320i Berline/BMW 320i Touring (consommation en cycle mixte: 5,9 à 5,3/6,3 à 5,5 l/100 km; émissions de CO₂ en cycle mixte: 138 à 124/147 à 129 g/km)*, ce moteur débite une puissance de 134 kW (184 ch), disponible entre 5 000 et 6 500 tr/min, son couple culmine à 290 Newtons-mètres à 1 350 tr/min (avec la boîte mécanique à six rapports et la propulsion traditionnelle). Quant au quatre cylindres en ligne de deux litres équipant les nouvelles BMW 330i Berline/BMW 330i Touring (consommation en cycle mixte: 6,5 à 5,5/6,7 à 5,8 l/100 km; émissions de CO₂ en cycle mixte: 151 à 129/157 à 135 g/km)* qui se substituent à la BMW 328i désormais ancienne, il fête sa première mondiale. Ce moteur atteint une puissance de 185 kW (252 ch), disponible dans une plage de régimes comprise entre 5 200 et 6 500 tr/min, et débitent leur couple maximal de 350 Newtons-mètres dès 1 450 tr/min. Ainsi équipée, la nouvelle BMW 330i Berline s'acquitte du sprint de zéro à 100 km/h en 5,8 secondes (Touring: 5,9 secondes), la vitesse maximale étant de 250 km/h pour les deux silhouettes. La BMW 330i équipée des pneus de série voit néanmoins chuter ses émissions de CO₂ de plus de 12 pour cent par rapport à la devancière, à 129 g/km (Touring: 135 g/km)*.

Nouveau six cylindres essence dynamique.

Remplaçant la 335i actuelle, les nouvelles BMW 340i Berline/BMW 340i Touring (consommation en cycle mixte: 7,7 à 6,5/7,0 à 6,8 l/100 km; émissions de CO₂ en cycle mixte: 179 à 152/164 à 158 g/km)* fêtent, elles aussi, leur première mondiale au sein de la nouvelle BMW Série 3. La BMW 340i est la toute première BMW à être animée par un six cylindres de conception entièrement nouvelle appartenant à la nouvelle famille modulaire de moteurs BMW EfficientDynamics. Ce moteur tout aluminium léger et rigide à technologie BMW TwinPower Turbo offre une synthèse parfaite entre puissance maximale et efficacité exemplaire. Le six cylindres en ligne de trois litres de cylindrée gratifie le nouveau top modèle essence de la BMW Série 3 d'une puissance de 240 kW (326 ch) disponible entre 5 500 et 6 500 tr/min, soit une augmentation de puissance de 15 kW (20 ch). En outre, il séduit par son couple corsé de 450 Newtons-mètres disponible dès 1 380 tr/min. Départ arrêté, la nouvelle BMW 340i Berline dotée de la boîte Steptronic à huit rapports ne met que 5,1 secondes pour se catapulte à

100 km/h. Sa vitesse maximale est bridée à 250 km/h par l'électronique. Malgré sa puissance en nette hausse et son couple accru de 50 Newtons-mètres, la nouvelle BMW 340i Berline chaussée des pneus de série émet plus de 10 pour cent de CO₂ (152 g/km)* de moins que sa devancière, la BMW 335i Berline.

Des diesels sobres, mais musclés.

Bénéficiant de la technologie BMW TwinPower Turbo avec une turbine à géométrie variable et une injection directe haute pression à rampe commune, les quatre cylindres diesel optimisés appartenant à la nouvelle famille modulaire de moteurs savent convaincre par une efficacité encore accrue. Ainsi, dotée des pneus de série, la BMW 316d Berline affichant 85 kW (116 ch) se contente de 3,9 litres aux 100 kilomètres*, ce qui correspond à des rejets de CO₂ de 102 grammes par kilomètre*.

La puissance de la BMW 320d, sur laquelle la friction interne et la réactivité du moteur ont été encore améliorées grâce à la mise en œuvre de roulements à la place de paliers lisses dans le turbocompresseur sur échappement, est passée de 135 kW (184 ch) sur la devancière à 140 kW (190 ch), délivrée à 4 000 tr/min. En même temps, les émissions ont baissé de plus de 9 pour cent. Forte de son couple généreux de 400 Newtons-mètres disponible entre 1 750 et 2 500 tr/min, la nouvelle BMW 320d Berline dotée de la boîte Steptronic à huit rapports atteint les 100 km/h départ arrêté en 7,2 secondes, mettant donc deux dixièmes de moins que son aînée du même nom. La vitesse maximale de la nouvelle BMW 320d Berline est de 230 km/h pour des émissions de CO₂ de seulement 106 grammes par kilomètre*.

De nouvelles boîtes mécaniques et automatiques.

Selon le modèle, la nouvelle BMW Série 3 Berline et la nouvelle BMW Série 3 Touring sont équipées soit de la boîte mécanique à six rapports, soit de la boîte Steptronic à huit rapports (de série sur les modèles BMW 330d, BMW 335d et BMW 340i Touring). Assurant des passages de rapports précis, la boîte mécanique bénéficiant d'un étagement idéal de ses six rapports est dotée d'un volant bimasse à pendules centrifuges, une technologie que BMW avait introduite en première mondiale dans la construction d'automobiles de série sur la 320d EfficientDynamics Edition. Ce dispositif permet aussi de neutraliser les acyclismes sur les moteurs coupleux, ce qui permet au conducteur de passer le rapport supérieur à un régime peu élevé sans subir la moindre perte de confort (ronronnement désagréable). En même temps, il enregistrera une baisse de la consommation et des émissions de CO₂. En outre, la boîte mécanique à six rapports comprend une régulation du régime de retombée. Lors du passage des rapports supérieurs ou

* Les valeurs de consommation ont été relevées sur la base du cycle de conduite européen, elles sont fonction des dimensions des pneus.

inférieurs, cette fonction synchronise automatiquement le régime moteur et le régime de retombée du rapport cible, ce qui se traduit par un gain de confort.

La nouvelle boîte Steptronic à huit rapports apporte, elle aussi, une contribution sensible à la réduction des émissions de CO₂. L'amélioration du rendement, l'augmentation de l'ouverture de la boîte et la réduction du glissement du convertisseur pendant le passage de rapport se traduisent par une baisse des émissions de 3 pour cent. Parallèlement, l'agrément de conduite et le confort de commande bénéficient d'un meilleur découplage des acyclismes. Les adeptes d'une conduite dynamique trouveront toutefois leur compte avec la nouvelle boîte Steptronic à huit rapports. En effet, le mode Sport+ permet désormais de faire tourner le moteur jusqu'à intervention du rupteur et d'effectuer des rétrogradages multiples. La boîte Steptronic sport à huit rapports et palettes de commande au volant comblera les conducteurs en quête d'un plaisir au volant encore accru.

La fonction de roulage en roue libre augmente, elle aussi, le potentiel d'économie de la boîte Steptronic à huit rapports. Lorsque le conducteur lève le pied à vitesse élevée, par exemple sur une autoroute en légère pente descendante, le moteur est automatiquement découplé de la chaîne cinématique et ne tourne plus qu'au ralenti, ce qui réduit la consommation tout en évitant la décélération de la voiture suite au couple de freinage généré par le moteur. Une autre fonction renforce la sobriété tout comme l'agrément : le nouvel Assistant proactif de décélération calcule de manière proactive le moment idéal pour le passage des rapports, en se basant sur des données fournies par le système de navigation qui renseigne sur les ronds-points, les virages et autres carrefours.

Transmission intégrale dynamique sur demande.

Outre la propulsion standard, qui est la formule classique chez BMW, les modèles suivants de la nouvelle BMW Série 3 sont disponibles, sur demande, avec la transmission intégrale intelligente BMW xDrive : BMW 320i, 330i, 340i, 318d, 320d, 330d. Sur la BMW 335d, cette technologie fait partie de la dotation standard. BMW xDrive associe les avantages habituels de la traction intégrale – transmission idéale de la force motrice à la route, sécurité de conduite maximale et traction souveraine, notamment dans des conditions hivernales – aux valeurs typiques de BMW que sont l'agilité et la précision directionnelle. BMW xDrive réduit efficacement les phénomènes de survirage et de sous-virage et renforce le dynamisme de conduite à l'amorce des virages comme à l'accélération idéale en sortie, y compris de virages en épingle à cheveux.

Liaisons au sol alliant sportivité, agilité et confort.

Cela fait des générations entières que la BMW Série 3 est la référence en matière de dynamisme de conduite. La nouvelle BMW Série 3 Berline et la nouvelle BMW Série 3 Touring disposent de liaisons au sol plus fermes résultant d'amortisseurs répondant à une technologie évoluée et de fixations plus rigides à la carrosserie associées à un réglage affiné de la direction. Le potentiel dynamique s'en trouve boosté, alors que l'agrément de conduite est toujours aussi excellent. Ainsi, il a été possible d'améliorer la dynamique transversale et longitudinale, indépendamment des conditions de chargement de la voiture. En témoignent la réduction des mouvements de roulis, l'excellente marche en ligne droite et une précision directionnelle extrême.

Que la voiture soit équipée du châssis de série, du châssis M Sport ou encore du châssis adaptatif, ces qualités sont au rendez-vous. Le châssis adaptatif offre des amortisseurs pilotés par l'électronique et permet de personnaliser le comportement dynamique de la voiture par simple pression d'un bouton. Des capteurs mesurent en permanence l'accélération longitudinale et transversale, la vitesse et l'angle de braquage pour adapter les amortisseurs de manière idéale au profil de la route et à la situation de conduite. En outre, les nouvelles BMW Série 3 à propulsion sont surbaissées de 10 millimètres. Grâce à la Commande de régulation du comportement dynamique, le conducteur peut à tout moment choisir un mode de conduite soit très confortable soit délibérément plus sportif.

Un pneu hautes performances spécialement adapté aux exigences des conducteurs à la fibre très sportive est proposé en option. Ce pneu augmente encore le potentiel de la nouvelle BMW Série 3 en dynamique tant longitudinale que transversale.

5 **BMW EfficientDynamics. Performances maximales, consommation minimale.**



Le plaisir de conduire que distillent la nouvelle BMW Série 3 Berline et la nouvelle BMW Série 3 Touring découle de leur excellent dynamisme de conduite autant que de leur sobriété exceptionnelle. Cette dernière est le fruit d'un bouquet unique de fonctionnalités issues de la stratégie BMW EfficientDynamics. De nouveaux moteurs essence et diesel à consommation optimisée, accouplés à des boîtes mécaniques et automatiques encore améliorées et associés à la fonction d'arrêt et de redémarrage automatiques, à la fonction de récupération de l'énergie libérée au freinage, à la gestion d'organes périphériques asservie aux besoins et au mode ECO PRO, assurent à la nouvelle BMW Série 3 les qualités sportives et dynamiques typiques de la marque tout comme un niveau de consommation et d'émissions hors pair.

Moteurs de haute technicité à rendement optimal.

Les trois, quatre et six cylindres essence destinés à la nouvelle BMW Série 3 offrent un débit de puissance exceptionnel, ils sont avides de monter dans les tours comme cela est typique des BMW et très veloutés, le tout étant allié à une efficacité suprême. Ces qualités reposent sur la technologie BMW TwinPower Turbo innovante faisant appel à une suralimentation par turbocompresseur du type TwinScroll (double entrée), à l'injection directe High Precision Injection, au système de calage variable des arbres à cames double VANOS ainsi qu'à la distribution Valvetronic entièrement variable. Les quatre et six cylindres diesel des nouvelles BMW Série 3 Berline et BMW Série 3 Touring bénéficient, eux aussi, de la technologie BMW TwinPower Turbo la plus récente. La suralimentation par turbocompresseur et l'injection directe à rampe commune de dernière génération autorisant des pressions d'injection de jusqu'à 2000 bars assurent un maximum de punch et de velouté doublé d'une efficacité sans égale.

Boîtes de vitesses optimisées et gestion intelligente de l'énergie.

Les boîtes mécaniques et automatiques de conception nouvelle apportent également une contribution majeure à la réduction de la consommation et des émissions. Les deux types de boîte séduisent par leur rendement optimisé, leur architecture compacte et leur poids réduit, autorisant ainsi une conduite à bas régime privilégiant le confort tout en étant particulièrement économe. En outre, leur pilotage intelligent permet de puiser dans des potentiels d'économie supplémentaires. S'appuyant sur les données de la navigation,

l'Assistant proactif de décélération par exemple (sur les modèles à boîte Steptronic à huit rapports) sait détecter des situations entraînant une décélération et anticiper des situations de conduite à venir pour conditionner la chaîne cinématique en conséquence. Sur demande, des recommandations de conduite sont prodiguées au conducteur.

Toutes les nouvelles BMW Série 3 Berline et BMW Série 3 Touring sont équipées de série d'une fonction d'arrêt et de redémarrage automatiques et d'un dispositif de récupération de l'énergie libérée au freinage. La gestion intelligente de l'énergie agissant sur les organes périphériques apporte des gains d'économie supplémentaires. Parmi les solutions techniques mises en œuvre figurent, entre autres, la pompe du liquide de refroidissement asservie aux besoins, la pompe à huile gérée par cartographie ou encore la direction électromécanique qui n'absorbe pas d'énergie lorsque la voiture évolue en ligne droite. En outre, le compresseur de climatisation est désaccouplé en fonction des besoins.

D'autres dispositifs augmentant l'efficacité sont : le mode ECO PRO activé via la Commande de régulation du comportement dynamique, la fonction Itinéraire ECO PRO et la fonction de roulage en roue libre de la boîte Steptronic à huit rapports permettant de désaccoupler le moteur de la chaîne cinématique pour le faire tourner au ralenti – synonyme de consommation réduite – lorsque le conducteur lève le pied à vitesse élevée.

BMW 320d EfficientDynamics Edition : seulement 3,8 litres aux 100 kilomètres.

Les nouvelles BMW 320d EfficientDynamics Edition Berline/BMW 320d EfficientDynamics Edition Touring (consommation en cycle mixte : 4,3 à 3,8/4,5 à 4,0 l/100 km ; émissions de CO₂ en cycle mixte : 113 à 99/118 à 104 g/km)* révèlent tout le potentiel inhérent à BMW EfficientDynamics. Ces modèles sont équipés d'un deux litres diesel turbocompressé modifié débitant une puissance de 120 kW (163 ch) à 4 000 tr/min et un couple maximal de 400 Newtons-mètres, disponible entre 1 750 et 2 250 tr/min. Forte d'une configuration de boîte optimisée, d'un indicateur de changement de rapport adapté associé à la boîte mécanique à six rapports, de pneus à résistance réduite au roulement, de naseaux partiellement fermés et d'une assiette surbaissée, la BMW 320d EfficientDynamics Edition Berline dotée de la boîte Steptronic à huit rapports et des pneus de série se contente de 3,8 litres aux 100 kilomètres* et émet seulement 99 grammes de CO₂ par kilomètre*.

* Les valeurs de consommation ont été relevées sur la base du cycle de conduite européen, elles sont fonction des dimensions des pneus.

Hybride rechargeable : seulement 47 grammes de CO₂ par kilomètre¹⁾.

La nouvelle BMW 330e (consommation en cycle mixte: 2,0 l/100 km ; émissions de CO₂ en cycle mixte: 47 g/km)*¹⁾ qui enrichira la gamme à partir de 2016, pose dans le segment un nouveau jalon en matière d'efficacité. Sa technologie hybride rechargeable ultramoderne combine un moteur essence de deux litres développant 135 kW (184 ch)¹⁾ et un moteur électrique débitant 80 kW¹⁾. Affichant une puissance cumulée de 185 kW (252 ch)¹⁾ et un couple total de 420 Newtons-mètres¹⁾, la BMW 330e s'élance à 100 km/h départ arrêté en seulement 6,2 secondes¹⁾ et file à une vitesse maximale de 225 km/h¹⁾. Ce faisant, la BMW 330e fixe une nouvelle référence, d'autant plus qu'elle ne consomme que 2,0 litres aux 100 kilomètres*¹⁾, ce qui équivaut à 47 grammes de CO₂ par kilomètre¹⁾. En milieu urbain par exemple, la nouvelle BMW 330e peut parcourir jusqu'à 35 kilomètres¹⁾ en mode tout électrique et, donc, sans la moindre émission locale.

6 **BMW ConnectedDrive.** **Interconnexion idéale et systèmes d'aide au conducteur intelligents.**



Depuis de nombreuses années, BMW définit la donne en matière d'interconnexion entre l'homme, l'automobile et l'environnement. En enrichissant la combinaison unique de services de mobilité et de systèmes d'aide au conducteur de nouvelles fonctions, BMW ConnectedDrive confirme aussi son rôle de pionnier sur la nouvelle BMW Série 3 et garantit une fois de plus un maximum de sécurité, de confort et d'infodivertissement.

La technique de téléphonie mobile la plus rapide est embarquée.

Dans la version la plus récente, le système de navigation optionnel Professional démarre plus vite et offre un calcul d'itinéraires à nouveau nettement plus rapide, tout en séduisant par des représentations en 3D plus réalistes en ville. S'y ajoute que la navigation est évolutive : lorsque, à plusieurs reprises, le conducteur s'est délibérément écarté d'un itinéraire proposé, l'itinéraire ainsi « appris » est mis en mémoire par le système et utilisé comme nouvel itinéraire standard pour rallier la destination indiquée. Grâce à la mise à jour automatique des cartes, gratuite pendant les trois premières années, et aux services ConnectedDrive, des parties de la cartographie de la région de résidence sont actualisées, en arrière-plan, « par les airs » par voie de téléphonie mobile qui s'appuie sur la carte SIM fixe de la voiture. En association avec le système de navigation Professional et l'option téléphonie étendue, la nouvelle BMW Série 3 est aussi la première voiture de son segment à supporter la LTE, norme de téléphonie mobile la plus rapide. Elle se traduit, surtout à la campagne, par une nette amélioration de la couverture du réseau et du débit de données.

Les services ConnectedDrive font partie de la dotation standard de la BMW Série 3. Par le biais d'une carte SIM fixe intégrée à bord de la voiture, ils permettent une interconnexion idéale sans faire appel au smartphone du client ainsi qu'un accès aux services de BMW ConnectedDrive dont certains n'existent que chez BMW. Ainsi par exemple, il est possible de demander en cours de route au service Concierge de chercher des destinations, telles que des pharmacies, des restaurants ou des hôtels, y compris de les réserver, et d'envoyer toutes les coordonnées pertinentes directement dans la voiture pour la guider à destination. En outre, des applications pour smartphone optimisées pour BMW, telles que Audible, Deezer, GoPro ou Spotify, peuvent être utilisées dans le plus grand confort via le système de commande et d'affichage de la voiture. La nouvelle boutique en ligne BMW ConnectedDrive

Store permet, quant à elle, de commander tous les services proposés par BMW ConnectedDrive de manière spontanée et tout à fait souple, directement depuis la voiture.

Également compris dans la dotation standard de la nouvelle BMW Série 3, l'Appel d'urgence intelligent assure un maximum de sécurité. Lors du déclenchement des airbags en cas d'accident, le système utilise la carte SIM intégrée pour informer automatiquement le centre d'appel BMW de la gravité de l'accident, du risque de blessures potentiel des occupants et de la géolocalisation de la voiture. Sur la base de ces données, le centre d'appel organise l'intervention ciblée des secouristes et reste en contact avec les occupants s'ils le souhaitent. L'Appel d'urgence manuel permet aussi d'appeler les secours pour d'autres usagers de la route en situation de détresse.

L’Affichage tête haute : information dans le champ visuel direct du conducteur.

Sur demande, la nouvelle BMW Série 3 est équipée d'un affichage tête haute couleur à haute résolution. Ce système affiche toutes les informations pertinentes – vitesse, indications de navigation, limitations de vitesse et autres interdictions de dépassement – de manière idéale dans le champ visuel du conducteur. Les informations relatives à la sécurité fournies par le pack sécuritaire Driving Assistant (Avertisseur de risque de collision avec fonction d'amorce de freinage en ville, Avertisseur de personnes avec fonction d'amorce de freinage en ville, Détecteur de somnolence et Alerte de dérive) et des informations liées à l'utilisation du téléphone et des médias apparaissent dans l'affichage tête haute.

L’Assistant au stationnement pour se garer en créneau et en bataille.

L'Assistant au stationnement de la nouvelle BMW Série 3 aide le conducteur à se garer, que ce soit en créneau ou désormais aussi en bataille. Ses capteurs à ultrasons mesurent à des vitesses inférieures à 35 km/h des emplacements appropriés qui sont ensuite affichés sur l'écran d'information central. Une fois activé par le conducteur, l'Assistant au stationnement effectue les braquages requis pour garer la voiture, le conducteur n'ayant plus qu'à accélérer et à freiner et à passer, sur demande, la marche avant ou la marche arrière. En plus, l'Assistant au stationnement propose la nouvelle fonction Auto-PDC : grâce à elle, le détecteur d'obstacles Park Distance Control enclenche automatiquement ses capteurs avant lorsque la voiture s'approche d'un obstacle en marche avant, pour afficher la distance par rapport à cet obstacle. Le système identifie par ailleurs les situations d'embouteillage avec une circulation en accordéon, et désactive alors l'Auto-PDC.

7 Fiches techniques. BMW 318i Berline.



BMW 318i Berline		
Carrosserie		
Nombre de portes / de places		4/5
Longueur / largeur / hauteur (à vide)	mm	4633/1811/1429
Empattement	mm	2810
Voie AV / AR	mm	1543/1583
Garde au sol	mm	140
Diamètre de braquage	m	11,3
Capacité réservoir	env. l	60
Syst. de refroidissement, chauffage inclus	l	n.i.
Huile moteur ¹⁾	l	4,25
Poids à vide selon DIN / UE	kg	1400/1475 (1425/1500)
Charge utile selon DIN	kg	575
PTMA	kg	1975 (2000)
Charge autorisée sur essieu AV / AR	kg	905/1155
Poids remorquable (12%) freiné / non freiné	kg	1300/695
Charge autorisée sur toit / crochet d'attelage	kg	75/75
Volume du coffre	l	480
Coeff. de traînée x maître-couple	cx x S	0,27 x 2,20 (0,28 x 2,20)
Moteur		
Type / nombre de cylindres / de soupapes		en ligne / 3 / 4
Technologie moteur		Technologie BMW TwinPower Turbo : turbocompresseur, injection directe (High Precision Injection)
Cylindrée réelle	cm ³	1499
Course / alésage	mm	94,6/82,0
Rapport volumétrique	/1	11,0
Carburant	RON	mini. 91
Puissance	kW/ch	100/136
à un régime de	tr/min	4400 à 6000
Couple	Nm	220
à un régime de	tr/min	1250 à 4300
Système électrique		
Capacité batterie / position	Ah/-	90 / coffre
Puissance alternateur	AW	180/2520
Dynamisme de conduite et sécurité		
Suspension AV		essieu à jambes de suspension à double articulation ; construction en aluminium ; déport de chasse négative ; faible déport au sol ; compensation des forces latérales, effet antiplongée
Suspension AR		essieu à cinq bras ; construction légère en acier
Freins AV		freins à disque à étrier flottant et piston unique, ventilés
Freins AR		freins à disque à étrier flottant et piston unique, ventilés
Systèmes d'aide à la conduite		série : DSC avec ABS et DTC (Contrôle de traction dynamique), Contrôle du freinage en courbe CBC, assistant au freinage DBC, fonction freins secs, compensation antifading, assistant de démarrage, option : Amortissement variable piloté ; Contrôle de la Transmission
Équipement sécuritaire		série : airbags frontaux conducteur et passager avant, airbags latéraux conducteur et passager avant, airbags protège-tête avant et arrière, ceintures de sécurité à trois points et enrouleur automatique sur toutes les places, à l'AV avec blocage, prétensionneur et limiteur d'effort des sangles, appuie-tête actifs AV, capteurs de choc, indicateur de dégonflage des pneus
Direction		à crémaillère à assistance électromécanique (EPS), option : Direction sport variable
Démultiplication totale direction	/1	15,1
Pneus AV / AR		205/60 R16 92H
Jantes AV / AR		7,0J x 16

BMW 318i Berline

Boîte de vitesses

Type de B.V.	B.V.M. à 6 rapports (option : B.V. Steptronic à 8 rapports)		
Démultiplication B.V. I	/1		4,552 (5,000)
II	/1		2,548 (3,200)
III	/1		1,659 (2,143)
IV	/1		1,230 (1,720)
V	/1		1,000 (1,314)
VI	/1		0,830 (1,000)
VII	/1		--- (0,822)
VIII	/1		--- (0,640)
AR	/1		4,138 (3,456)
Rapport de pont AR	/1		3,077 (3,154)

Performances routières

Rapport poids / puissance (selon DIN)	kg/kW	14,0 (14,3)
Puissance au litre	kW/l	66,7
Accélération 0 à 100 km/h	s	8,9 (9,1)
Reprise en 5 ^e 80 à 120 km/h	s	11,5 (-)
Vitesse maxi.	km/h	210 (210)

BMW EfficientDynamics

Fonctionnalités	récupération de l'énergie libérée au freinage, direction à assistance électromécanique, fonction d'arrêt et de redémarrage automatiques du moteur, indicateur de changement de rapport (B.V.M.), mode ECO PRO, construction légère intelligente, gestion des périphériques asservie aux besoins, pompe à huile gérée par cartographie, couple conique à qualités de mise en température optimisées, pneus à résistance réduite au roulement
-----------------	---

Consommation selon cycle UE²⁾

Cycle urbain ECE	l/100 km	7,0 à 6,4 (6,7 à 6,2)
Cycle extra-urbain EUDC	l/100 km	4,7 à 4,3 (4,6 à 4,3)
Moyenne ECE+EUDC	l/100 km	5,5 à 5,1 (5,4 à 5,0)
CO ₂	g/km	129 à 119 (126 à 116)
Norme antipollution respectée		Euro 6

Fiche technique valable pour les marchés ACEA / données concernant l'homologation en partie pour l'Allemagne seulement (poids)
Valeurs entre parenthèses pour la B.V.A.

¹⁾ Volume d'huile à la vidange

²⁾ Consommation et émissions de CO₂ en fonction des dimensions de pneus choisies et des options choisies

BMW 320i Berline, BMW 320i xDrive Berline.

		BMW 320i Berline	BMW 320i xDrive Berline
Carrosserie			
Nombre de portes / de places		4/5	4/5
Longueur / largeur / hauteur (à vide)	mm	4633/1811/1429	4633/1811/1434
Empattement	mm	2810	2810
Voie AV / AR	mm	1543/1583	1542/1582
Garde au sol	mm	140	145
Diamètre de braquage	m	11,3	11,7
Capacité réservoir	env. l	60	60
Syst. de refroidissement, chauffage inclus	l	n.i.	n.i.
Huile moteur ¹⁾	l	5,25	5,25
Poids à vide selon DIN / UE	kg	1430/1505 (1450/1525)	1520/1595 (1530/1605)
Charge utile selon DIN	kg	575	575
PTMA	kg	2005 (2025)	2095 (2105)
Charge autorisée sur essieu AV / AR	kg	935/1155	990/1180
Poids remorquable (12%) freiné / non freiné	kg	1700 (1800)/695	1700 (1800)/750
Charge autorisé sur toit / crochet d'attelage	kg	75/75	75/75
Volume du coffre	l	480	480
Coeff. de traînée x maître-couple	cx x S	0,28 x 2,20	0,28 x 2,20
Moteur			
Type / nombre de cylindres / de soupapes		en ligne / 4 / 4	en ligne / 4 / 4
Technologie moteur		Technologie BMW TwinPower Turbo : turbocompresseur, injection directe (High Precision Injection)	
Cylindrée réelle	cm ³	1998	1998
Course / alésage	mm	94,6/82,0	94,6/82,0
Rapport volumétrique	/l	11,0	11,0
Carburant	RON	mini. 91	mini. 91
Puissance	kW/ch	135/184	135/184
à un régime de	tr/min	5000 à 6500	5000 à 6500
Couple	Nm	290 (270)	270
à un régime de	tr/min	1350 à 4250 (1350 à 4600)	1350 à 4600
Système électrique			
Capacité batterie / position	Ah/-	90 / coffre	90 / coffre
Puissance alternateur	AW	180/2520	180/2520
Dynamisme de conduite et sécurité			
Suspension AV		essieu à jambes de suspension à double articulation ; construction en aluminium ; déport de chasse négative ; faible déport au sol ; compensation des forces latérales, effet antiplongée	
Suspension AR		essieu à cinq bras ; construction légère en acier	
Freins AV		freins à disque à étrier flottant et piston unique, ventilés	
Freins AR		freins à disque à étrier flottant et piston unique, ventilés	
Systèmes d'aide à la conduite		série : DSC avec ABS et DTC (Contrôle de traction dynamique), Contrôle du freinage en courbe CBC, assistant au freinage DBC, fonction freins secs, compensation antifading, assistant de démarrage, DSC interconnecté avec la transmission intégrale xDrive (320i xDrive) ; option : Amortissement variable piloté ; Contrôle de la Transmission	
Équipement sécuritaire		série : airbags frontaux conducteur et passager avant, airbags latéraux conducteur et passager avant, airbags protège-tête avant et arrière, ceintures de sécurité à trois points et enrouleur automatique sur toutes les places, à l'AV avec blocage, prétensionneur et limiteur d'effort des sangles, capteurs de choc, indicateur de dégonflage des pneus	
Direction		à crémaillère à assistance électromécanique (EPS), option : Direction sport variable	
Démultiplication totale direction	/1	15,1	15,2
Pneus AV / AR		205/60 R16 92V	205/60 R16 92W
Jantes AV / AR		7,0J x 16 alliage léger	7,0J x 16 alliage léger

		BMW 320i Berline	BMW 320i xDrive Berline	
Boîte de vitesses				
Type de B.V.		B.V.M. à 6 rapports (option : B.V. Steptronic à 8 rapports)		
Démultiplication B.V.	I	/1	4,551 (5,000)	4,110 (5,000)
	II	/1	2,548 (3,200)	2,315 (3,200)
	III	/1	1,659 (2,143)	1,542 (2,143)
	IV	/1	1,230 (1,720)	1,179 (1,720)
	V	/1	1,000 (1,314)	1,000 (1,314)
	VI	/1	0,830 (1,000)	0,846 (1,000)
	VII	/1	--- (0,822)	--- (0,822)
	VIII	/1	--- (0,640)	--- (0,640)
	AR	/1	4,138 (3,456)	3,727 (3,456)
Rapport de pont AR		/1	3,385 (2,813)	3,385 (2,813)
Performances routières				
Rapport poids / puissance (selon DIN)	kg/kW	10,6 (10,7)	11,3 (11,3)	
Puissance au litre	kW/l	67,6	67,6	
Accélération 0 à 100 km/h	s	7,2 (7,3)	7,5 (7,6)	
Reprise en 5 ^e	80 à 120 km/h	s	9,2 (-)	8,9 (-)
Vitesse maxi.	km/h	235 (235)	232 (230)	
BMW EfficientDynamics				
Fonctionnalités	récupération de l'énergie libérée au freinage, direction à assistance électromécanique, fonction d'arrêt et de redémarrage automatiques du moteur, indicateur de changement de rapport (B.V.M.), mode ECO PRO, construction légère intelligente, gestion des périphériques asservie aux besoins, pompe à huile gérée par cartographie, couple conique à qualités de mise en température optimisées, pneus à résistance réduite au roulement			
Consommation selon cycle UE²⁾				
Cycle urbain ECE	l/100 km	7,9 à 7,3 (7,6 à 6,9)	9,0 à 8,4 (8,0 à 7,4)	
Cycle extra-urbain EUDC	l/100 km	4,8 à 4,5 (4,7 à 4,4)	5,5 à 5,2 (5,0 à 4,7)	
Moyenne ECE+EUDC	l/100 km	5,9 à 5,5 (5,8 à 5,3)	6,8 à 6,4 (6,1 à 5,7)	
CO ₂	g/km	138 à 128 (134 à 124)	159 à 149 (142 à 132)	
Norme antipollution respectée		Euro 6	Euro 6	

Fiche technique valable pour les marchés ACEA / données concernant l'homologation en partie pour l'Allemagne seulement (poids)
Valeurs entre parenthèses pour la B.V.A.

¹⁾ Volume d'huile à la vidange

²⁾ Consommation et émissions de CO₂ en fonction des dimensions de pneus choisies et des options choisies

BMW 330i Berline, BMW 330i xDrive Berline.

		BMW 330i Berline	BMW 330i xDrive Berline
Carrosserie			
Nombre de portes / de places		4/5	4/5
Longueur / largeur / hauteur (à vide)	mm	4633/1811/1429	4633/1811/1434
Empattement	mm	2810	2810
Voie AV / AR	mm	1531/1572	1531/1570
Garde au sol	mm	140	145
Diamètre de braquage	m	11,3	11,7
Capacité réservoir	env. l	60	60
Syst. de refroidissement, chauffage inclus	l	n.i.	n.i.
Huile moteur ¹⁾	l	5,25	5,25
Poids à vide selon DIN / UE	kg	1470/1545 (1495/1570)	1565/1640
Charge utile selon DIN	kg	575 (560)	550
PTMA	kg	2045 (2055)	2115
Charge autorisée sur essieu AV / AR	kg	945/1180	1010/1170
Poids remorquable (12%) freiné / non freiné	kg	1800/745	1800/750
Charge autorisée sur toit / crochet d'attelage	kg	75/75	75/75
Volume du coffre	l	480	480
Coeff. de traînée x maître-couple	cx x S	0,29 x 2,20	0,29 x 2,20
Moteur			
Type / nombre de cylindres / de soupapes		en ligne / 4 / 4	en ligne / 4 / 4
Technologie moteur		Technologie BMW TwinPower Turbo : turbocompresseur, injection directe (High Precision Injection)	
Cylindrée réelle	cm ³	1998	1998
Course / alésage	mm	94,6/82,0	94,6/82,0
Rapport volumétrique	/1	10,2	10,2
Carburant	RON	mini. 91	mini. 91
Puissance	kW/ch	185/252	185/252
à un régime de	tr/min	5200 à 6500	5200 à 6500
Couple	Nm	350	350
à un régime de	tr/min	1450 à 4800	1450 à 4800
Système électrique			
Capacité batterie / position	Ah/-	90 / coffre	90 / coffre
Puissance alternateur	AW	180/2520	180/2520
Dynamisme de conduite et sécurité			
Suspension AV		essieu à jambes de suspension à double articulation ; construction en aluminium ; déport de chasse négative ; faible déport au sol ; compensation des forces latérales, effet antiplongée	
Suspension AR		essieu à cinq bras ; construction légère en acier	
Freins AV		freins à disque à étrier flottant et piston unique, ventilés	
Freins AR		freins à disque à étrier flottant et piston unique, ventilés	
Systèmes d'aide à la conduite		série : DSC avec ABS et DTC (Contrôle de traction dynamique), Contrôle du freinage en courbe CBC, assistant au freinage DBC, fonction freins secs, compensation antifading, assistant de démarrage, DSC interconnecté avec la transmission intégrale xDrive (330i xDrive) ; option : Amortissement variable piloté ; Contrôle de la Transmission	
Équipement sécuritaire		série : airbags frontaux conducteur et passager avant, airbags latéraux conducteur et passager avant, airbags protège-tête avant et arrière, ceintures de sécurité à trois points et enrouleur automatique sur toutes les places, à l'AV avec blocage, prétensionneur et limiteur d'effort des sangles, capteurs de choc, indicateur de dégonflage des pneus	
Direction		à crémaillère à assistance électromécanique (EPS), option : Direction sport variable	
Démultiplication totale direction	/1	15,1	15,2
Pneus AV / AR		225/50 R17 94W	225/50 R17 94W
Jantes AV / AR		7,5J x 17 alliage léger	7,5J x 17 alliage léger

		BMW 330i Berline	BMW 330i xDrive Berline
Boîte de vitesses			
Type de B.V.		B.V.M. à 6 rapports (option : B.V. Steptronic à 8 rapports)	B.V. Steptronic à 8 rapports
Démultiplication B.V.	I	/1	3,683 (5,000)
	II	/1	2,062 (3,200)
	III	/1	1,313 (2,143)
	IV	/1	1,000 (1,720)
	V	/1	0,809 (1,314)
	VI	/1	0,677 (1,000)
	VII	/1	--- (0,822)
	VIII	/1	--- (0,640)
	AR	/1	3,348 (3,456)
Rapport de pont AR		/1	3,909 (2,813)
Performances routières			
Rapport poids / puissance (selon DIN)	kg/kW	7,9 (8,1)	8,5
Puissance au litre	kW/l	92,6	92,6
Accélération	0 à 100 km/h	s	5,9 (5,8)
Reprise en 5 ^e	80 à 120 km/h	s	6,9 (-)
Vitesse maxi.	km/h	250 (250)	250
BMW EfficientDynamics			
Fonctionnalités BMW EfficientDynamics de série		récupération de l'énergie libérée au freinage, direction à assistance électromécanique, fonction d'arrêt et de redémarrage automatiques du moteur, indicateur de changement de rapport (B.V.M.), mode ECO PRO, construction légère intelligente, gestion des périphériques asservie aux besoins, pompe à huile gérée par cartographie, couple conique à qualités de mise en température optimisées, pneus à résistance réduite au roulement	
Consommation selon cycle UE²⁾			
Cycle urbain ECE	l/100 km	8,4 à 7,9 (7,4 à 7,0)	7,8 à 7,5
Cycle extra-urbain EUDC	l/100 km	5,4 à 5,1 (4,9 à 4,7)	5,2 à 5,0
Moyenne ECE+EUDC	l/100 km	6,5 à 6,1 (5,8 à 5,5)	6,2 à 5,9
CO ₂	g/km	151 à 143 (136 à 129)	144 à 138
Norme antipollution respectée		Euro 6	Euro 6

Fiche technique valable pour les marchés ACEA / données concernant l'homologation en partie pour l'Allemagne seulement (poids)
Valeurs entre parenthèses pour la B.V.A.

¹⁾ Volume d'huile à la vidange

²⁾ Consommation et émissions de CO₂ en fonction des dimensions de pneus choisies et des options choisies

BMW 340i Berline, BMW 340i xDrive Berline.

		BMW 340i Berline	BMW 340i xDrive Berline
Carrosserie			
Nombre de portes / de places		4/5	4/5
Longueur / largeur / hauteur (à vide)	mm	4633/1811/1429	4633/1811/1434
Empattement	mm	2810	2810
Voie AV / AR	mm	1531/1572	1531/1570
Garde au sol	mm	140	145
Diamètre de braquage	m	11,3	11,7
Capacité réservoir	env. l	60	60
Syst. de refroidissement, chauffage inclus	l	n.i.	n.i.
Huile moteur ¹⁾	l	6,5	6,5
Poids à vide selon DIN / UE	kg	1530/1605 (1540/1615)	1600/1675 (1615/1690)
Charge utile selon DIN	kg	560	550
PTMA	kg	2090 (2100)	2150 (2165)
Charge autorisée sur essieu AV / AR	kg	990/1175	1055/1180
Poids remorquable (12%) freiné / non freiné	kg	1800/750	1800/750
Charge autorisée sur toit / crochet d'attelage	kg	75/75	75/75
Volume du coffre	l	480	480
Coeff. de traînée x maître-couple	cx x S	0,29 x 2,20	0,30 x 2,20
Moteur			
Type / nombre de cylindres / de soupapes		en ligne / 6 / 4	en ligne / 6 / 4
Technologie moteur		Technologie BMW TwinPower Turbo : turbocompresseur, injection directe (High Precision Injection)	
Cylindrée réelle	cm ³	2998	2998
Course / alésage	mm	94,6/82,0	94,6/82,0
Rapport volumétrique	/1	11,0	11,0
Carburant	RON	mini. 91	mini. 91
Puissance	kW/ch	240/326	240/326
à un régime de	tr/min	5500 à 6500	5500 à 6500
Couple	Nm	450	450
à un régime de	tr/min	1380 à 5000	1380 à 5000
Système électrique			
Capacité batterie / position	Ah/-	90 / coffre	90 / coffre
Puissance alternateur	AW	180/2520	180/2520
Dynamisme de conduite et sécurité			
Suspension AV		essieu à jambes de suspension à double articulation ; construction en aluminium ; déport de chasse négative ; faible déport au sol ; compensation des forces latérales, effet antiplongée	
Suspension AR		essieu à cinq bras ; construction légère en acier	
Freins AV		freins à disque à étrier flottant et piston unique, ventilés	
Freins AR		freins à disque à étrier flottant et piston unique, ventilés	
Systèmes d'aide à la conduite		série : DSC avec ABS et DTC (Contrôle de traction dynamique), Contrôle du freinage en courbe CBC, assistant au freinage DBC, fonction freins secs, compensation antifading, assistant de démarrage, DSC interconnecté avec la transmission intégrale xDrive (340i xDrive) ; option : Amortissement variable piloté ; Contrôle de la Transmission	
Équipement sécuritaire		série : airbags frontaux conducteur et passager avant, airbags latéraux conducteur et passager avant, airbags protège-tête avant et arrière, ceintures de sécurité à trois points et enrouleur automatique sur toutes les places, à l'AV avec blocage, prétensionneur et limiteur d'effort des sangles, capteurs de choc, indicateur de dégonflage des pneus	
Direction		à crémaillère à assistance électromécanique (EPS), option : Direction sport variable	
Démultiplication totale direction	/1	15,1	15,2
Pneus AV / AR		225/50 R17 94W	225/50 R17 94W
Jantes AV / AR		7,5J x 17 alliage léger	7,5J x 17 alliage léger

		BMW 340i Berline	BMW 340i xDrive Berline
Boîte de vitesses			
Type de B.V.		B.V.M. à 6 rapports (option : B.V. Steptronic à 8 rapports)	
Démultiplication B.V.	I	/1	4,110 (5,000)
	II	/1	2,315 (3,200)
	III	/1	1,542 (2,143)
	IV	/1	1,179 (1,720)
	V	/1	1,000 (1,314)
	VI	/1	0,846 (1,000)
	VII	/1	--- (0,822)
	VIII	/1	--- (0,640)
	AR	/1	3,727 (3,456)
Rapport de pont AR		/1	3,231 (2,813)
Performances routières			
Rapport poids / puissance (selon DIN)	kg/kW	6,4 (6,4)	6,7 (6,7)
Puissance au litre	kW/l	80,1	80,1
Accélération 0 à 100 km/h	s	5,2 (5,1)	5,0 (4,9)
Reprise en 5 ^e 80 à 120 km/h	s	5,2 (-)	5,5 (-)
Vitesse maxi.	km/h	250 (250)	250 (250)
BMW EfficientDynamics			
Fonctionnalités BMW EfficientDynamics de série		récupération de l'énergie libérée au freinage, direction à assistance électromécanique, fonction d'arrêt et de redémarrage automatiques du moteur, indicateur de changement de rapport (B.V.M.), mode ECO PRO, construction légère intelligente, gestion des périphériques asservie aux besoins, pompe à huile gérée par cartographie, couple conique à qualités de mise en température optimisées, pneus à résistance réduite au roulement	
Consommation selon cycle UE²⁾			
Cycle urbain ECE	l/100 km	10,4 à 10,0 (9,1 à 8,6)	10,7 à 10,4 (9,7 à 9,2)
Cycle extra-urbain EUDC	l/100 km	6,1 à 5,9 (5,5 à 5,3)	6,3 à 6,1 (5,9 à 5,6)
Moyenne ECE+EUDC	l/100 km	7,7 à 7,4 (6,8 à 6,5)	7,9 à 7,7 (7,3 à 6,9)
CO ₂	g/km	179 à 172 (159 à 152)	185 à 179 (169 à 162)
Norme antipollution respectée		Euro 6	Euro 6

Fiche technique valable pour les marchés ACEA / données concernant l'homologation en partie pour l'Allemagne seulement (poids)
Valeurs entre parenthèses pour la B.V.A.

¹⁾ Volume d'huile à la vidange

²⁾ Consommation et émissions de CO₂ en fonction des dimensions de pneus choisies et des options choisies

BMW 316d Berline		
Carrosserie		
Nombre de portes / de places		4/5
Longueur / largeur / hauteur (à vide)	mm	4633/1811/1429
Empattement	mm	2810
Voie AV / AR	mm	1543/1583
Garde au sol	mm	140
Diamètre de braquage	m	11,3
Capacité réservoir	env. l	57
Syst. de refroidissement, chauffage inclus	l	n.i.
Huile moteur ¹⁾	l	5,0
Poids à vide selon DIN / UE	kg	1420/1495 (1430/1505)
Charge utile selon DIN	kg	575
PTMA	kg	1995 (2005)
Charge autorisée sur essieu AV / AR	kg	910/1150
Poids remorquable (12%) freiné / non freiné	kg	1700/745
Charge autorisée sur toit / crochet d'attelage	kg	75/75
Volume du coffre	l	480
Coeff. de traînée x maître-couple	cx x S	0,26 x 2,20
Moteur		
Type / nombre de cylindres / de soupapes		en ligne / 4 / 4
Technologie moteur		Technologie BMW TwinPower Turbo : turbocompresseur à géométrie d'admission variable, injection directe à rampe commune
Cylindrée réelle	cm ³	1995
Course / alésage	mm	90,0/84,0
Rapport volumétrique	/l	16,5
Carburant		gazole
Puissance	kW/ch	85/116
à un régime de	tr/min	4000
Couple	Nm	270
à un régime de	tr/min	1250 à 2750
Système électrique		
Capacité batterie / position	Ah/-	90 / coffre
Puissance alternateur	AW	150/2100
Dynamisme de conduite et sécurité		
Suspension AV		essieu à jambes de suspension à double articulation ; construction en aluminium ; déport de chasse négative ; faible déport au sol ; compensation des forces latérales, effet antiplongée
Suspension AR		essieu à cinq bras ; construction légère en acier
Freins AV		freins à disque à étrier flottant et piston unique, ventilés
Freins AR		freins à disque à étrier flottant et piston unique, ventilés
Systèmes d'aide à la conduite		série : DSC avec ABS et DTC (Contrôle de traction dynamique), Contrôle du freinage en courbe CBC, assistant au freinage DBC, fonction freins secs, compensation antifading, assistant de démarrage, option : Amortissement variable piloté ; Contrôle de la Transmission
Équipement sécuritaire		série : airbags frontaux conducteur et passager avant, airbags latéraux conducteur et passager avant, airbags protège-tête avant et arrière, ceintures de sécurité à trois points et enrouleur automatique sur toutes les places, à l'AV avec blocage, prétensionneur et limiteur d'effort des sangles, appuie-tête actifs AV, capteurs de choc, indicateur de dégonflage des pneus
Direction		à crémaillère à assistance électromécanique (EPS), option : Direction sport variable
Démultiplication totale direction	/1	15,1
Pneus AV / AR		205/60 R16 92H
Jantes AV / AR		7,0J x 16

BMW 316d Berline

Boîte de vitesses

Type de B.V.	B.V.M. à 6 rapports (option : B.V. Steptronic à 8 rapports)		
Démultiplication B.V. I	/1		4,002 (5,000)
II	/1		2,130 (3,200)
III	/1		1,396 (2,143)
IV	/1		1,000 (1,720)
V	/1		0,781 (1,314)
VI	/1		0,668 (1,000)
VII	/1		--- (0,822)
VIII	/1		--- (0,640)
AR	/1		3,647 (3,456)
Rapport de pont AR	/1		3,077 (2,813)

Performances routières

Rapport poids / puissance (selon DIN)	kg/kW	16,7 (16,8)
Puissance au litre	kW/l	42,6
Accélération 0 à 100 km/h	s	10,7 (10,6)
Reprise en 5 ^e 80 à 120 km/h	s	11,8 (-)
Vitesse maxi.	km/h	205 (204)

BMW EfficientDynamics

Fonctionnalités	récupération de l'énergie libérée au freinage, direction à assistance électromécanique, fonction d'arrêt et de redémarrage automatiques du moteur, indicateur de changement de rapport (B.V.M.), mode ECO PRO, construction légère intelligente, gestion des périphériques asservie aux besoins, pompe à huile gérée par cartographie, couple conique à qualités de mise en température optimisées, pneus à résistance réduite au roulement
BMW EfficientDynamics de série	

Consommation selon cycle UE²⁾

Cycle urbain ECE	l/100 km	5,1 à 4,6 (5,1 à 4,6)
Cycle extra-urbain EUDC	l/100 km	3,8 à 3,5 (3,8 à 3,5)
Moyenne ECE+EUDC	l/100 km	4,3 à 3,9 (4,3 à 3,9)
CO ₂	g/km	113 à 102 (113 à 102)
Norme antipollution respectée		Euro 6

Fiche technique valable pour les marchés ACEA / données concernant l'homologation en partie pour l'Allemagne seulement (poids)
Valeurs entre parenthèses pour la B.V.A.

¹⁾ Volume d'huile à la vidange

²⁾ Consommation et émissions de CO₂ en fonction des dimensions de pneus choisies et des options choisies

BMW 318d Berline, BMW 318d xDrive Berline.

		BMW 318d Berline	BMW 318d xDrive Berline
Carrosserie			
Nombre de portes / de places		4/5	4/5
Longueur / largeur / hauteur (à vide)	mm	4633/1811/1429	4633/1811/1434
Empattement	mm	2810	2810
Voie AV / AR	mm	1543/1583	1542/1582
Garde au sol	mm	140	145
Diamètre de braquage	m	11,3	11,7
Capacité réservoir	env. l	57	57
Syst. de refroidissement, chauffage inclus	l	n.i.	n.i.
Huile moteur ¹⁾	l	5,0	5,0
Poids à vide selon DIN / UE	kg	1430/1505 (1450/1525)	1500/1575
Charge utile selon DIN	kg	575	575
PTMA	kg	2050 (2070)	2075
Charge autorisée sur essieu AV / AR	kg	920/1210	965/1170
Poids remorquable (12%) freiné / non freiné	kg	1600 (1800)/745	1600/750
Charge autorisé sur toit / crochet d'attelage	kg	75/75	75/75
Volume du coffre	l	480	480
Coeff. de traînée x maître-couple	cx x S	0,26 x 2,20	0,27 x 2,20
Moteur			
Type / nombre de cylindres / de soupapes		en ligne / 4 / 4	en ligne / 4 / 4
Technologie moteur		Technologie BMW TwinPower Turbo : turbocompresseur à géométrie d'admission variable, injection directe à rampe commune	
Cylindrée réelle	cm ³	1995	1995
Course / alésage	mm	90,0/84,0	90,0/84,0
Rapport volumétrique	/1	16,5	16,5
Carburant		gazole	gazole
Puissance	kW/ch	110/150	110/150
à un régime de	tr/min	4000	4000
Couple	Nm	320	320
à un régime de	tr/min	1500 à 3000	1500 à 3000
Système électrique			
Capacité batterie / position	Ah/-	90 / coffre	90 / coffre
Puissance alternateur	AW	150/2100	150/2100
Dynamisme de conduite et sécurité			
Suspension AV		essieu à jambes de suspension à double articulation ; construction en aluminium ; déport de chasse négative ; faible déport au sol ; compensation des forces latérales, effet antiplongée	
Suspension AR		essieu à cinq bras ; construction légère en acier	
Freins AV		freins à disque à étrier flottant et piston unique, ventilés	
Freins AR		freins à disque à étrier flottant et piston unique, ventilés	
Systèmes d'aide à la conduite		série : DSC avec ABS et DTC (Contrôle de traction dynamique), Contrôle du freinage en courbe CBC, assistant au freinage DBC, fonction freins secs, compensation antifading, assistant de démarrage, DSC interconnecté avec la transmission intégrale xDrive (318d xDrive) ; option : Amortissement variable piloté ; Contrôle de la Transmission	
Équipement sécuritaire		série : airbags frontaux conducteur et passager avant, airbags latéraux conducteur et passager avant, airbags protège-tête avant et arrière, ceintures de sécurité à trois points et enrouleur automatique sur toutes les places, à l'AV avec blocage, prétensionneur et limiteur d'effort des sangles, capteurs de choc, indicateur de dégonflage des pneus	
Direction		à crémaillère à assistance électromécanique (EPS), option : Direction sport variable	
Démultiplication totale direction	/1	15,0	15,2
Pneus AV / AR		205/60 R16 92V	205/60 R16 92V
Jantes AV / AR		7,0J x 16	7,0J x 16

		BMW 318d Berline	BMW 318d xDrive Berline
Boîte de vitesses			
Type de B.V.		B.V.M. à 6 rapports (option : B.V. Steptronic à 8 rapports)	B.V.M. à 6 rapports
Démultiplication B.V.	I	/1	4,002 (5,000)
	II	/1	2,130 (3,200)
	III	/1	1,396 (2,143)
	IV	/1	1,000 (1,720)
	V	/1	0,781 (1,314)
	VI	/1	0,668 (1,000)
	VII	/1	--- (0,822)
	VIII	/1	--- (0,640)
	AR	/1	3,647 (3,456)
Rapport de pont AR		/1	3,231 (2,813)
Performances routières			
Rapport poids / puissance (selon DIN)	kg/kW	13,0 (13,2)	13,6
Puissance au litre	kW/l	55,1	55,1
Accélération 0 à 100 km/h	s	8,6 (8,4)	8,8
Reprise en 5 ^e 80 à 120 km/h	s	9,9 (-)	9,9
Vitesse maxi.	km/h	215 (212)	212
BMW EfficientDynamics			
Fonctionnalités BMW EfficientDynamics de série		récupération de l'énergie libérée au freinage, direction à assistance électromécanique, fonction d'arrêt et de redémarrage automatiques du moteur, indicateur de changement de rapport (B.V.M.), mode ECO PRO, construction légère intelligente, gestion des périphériques asservie aux besoins, pompe à huile gérée par cartographie, couple conique à qualités de mise en température optimisées, pneus à résistance réduite au roulement	
Consommation selon cycle UE²⁾			
Cycle urbain ECE	l/100 km	5,3 à 4,9 (5,3 à 4,8)	5,9 à 5,4
Cycle extra-urbain EUDC	l/100 km	3,9 à 3,5 (3,9 à 3,6)	4,2 à 3,9
Moyenne ECE+EUDC	l/100 km	4,4 à 4,0 (4,4 à 4,0)	4,8 à 4,5
CO ₂	g/km	116 à 106 (116 à 106)	127 à 117
Norme antipollution respectée		Euro 6	Euro 6

Fiche technique valable pour les marchés ACEA / données concernant l'homologation en partie pour l'Allemagne seulement (poids)
Valeurs entre parenthèses pour la B.V.A.

¹⁾ Volume d'huile à la vidange

²⁾ Consommation et émissions de CO₂ en fonction des dimensions de pneus choisies et des options choisies

BMW 320d Berline, BMW 320d EfficientDynamics Edition Berline, BMW 320d xDrive Berline.

		BMW 320d Berline	BMW 320d EfficientDynamics Edition Berline	BMW 320d xDrive Berline
Carrosserie				
Nombre de portes / de places		4/5	4/5	4/5
Longueur / largeur / hauteur (à vide)	mm	4633/1811/1429	4633/1811/1416	4633/1811/1434
Empattement	mm	2810	2810	2810
Voie AV / AR	mm	1543/1583	1543/1586	1542/1582
Garde au sol	mm	140	127	145
Diamètre de braquage	m	11,3	11,3	11,7
Capacité réservoir	env. l	57	57	57
Syst. de refroidissement, chauffage inclus	l	n.i.	n.i.	n.i.
Huile moteur ¹⁾	l	5,0	5,0	5,0
Poids à vide selon DIN / UE	kg	1430/1505 (1450/1525)	1420/1495 (1430/1505)	1515/1590 (1535/1610)
Charge utile selon DIN	kg	575	550	575
PTMA	kg	2005 (2025)	1970 (1980)	2090 (2110)
Charge autorisée sur essieu AV / AR	kg	925/1145	915/1140	990/1180
Poids remorquable (12%) freiné / non freiné	kg	1600/745 (1800/745)	n.i./n.i. (1800/745)	1600/750 (1800/750)
Charge autorisée sur toit / crochet d'attelage	kg	75/75	75/n.i.	75/75
Volume du coffre	l	480	480	480
Coeff. de traînée x maître-couple	cx x S	0,26 x 2,20	0,24 x 2,20	0,27 x 2,20
Moteur				
Type / nombre de cylindres / de soupapes		en ligne / 4 / 4	en ligne / 4 / 4	en ligne / 4 / 4
Technologie moteur		Technologie BMW TwinPower Turbo : turbocompresseur à géométrie d'admission variable, injection directe à rampe commune		
Cylindrée réelle	cm ³	1995	1995	1995
Course / alésage	mm	90,0/84,0	90,0/84,0	90,0/84,0
Rapport volumétrique	/1	16,5	16,5	16,5
Carburant		gazole	gazole	gazole
Puissance	kW/ch	140/190	120/163	140/190
à un régime de	tr/mn	4000	4000	4000
Couple	Nm	400	400	400
à un régime de	tr/mn	1750 à 2500	1750 à 2250	1750 à 2500
Système électrique				
Capacité batterie / position	Ah/-	90 / coffre	90 / coffre	90 / coffre
Puissance alternateur	A/W	150/2100	150/2100	150/2100
Dynamisme de conduite et sécurité				
Suspension AV		essieu à jambes de suspension à double articulation ; construction en aluminium ; déport de chasse négative ; faible déport au sol ; compensation des forces latérales, effet antiplongée		
Suspension AR		essieu à cinq bras ; construction légère en acier		
Freins AV		freins à disque à étrier flottant et piston unique, ventilés		
Freins AR		freins à disque à étrier flottant et piston unique, ventilés		
Systèmes d'aide à la conduite		série : DSC avec ABS et DTC (Contrôle de traction dynamique), Contrôle du freinage en courbe CBC, assistant au freinage DBC, fonction freins secs, compensation antifading, assistant de démarrage, DSC interconnecté avec la transmission intégrale xDrive (320d xDrive) ; option : Amortissement variable piloté ; Contrôle de la Transmission		
Équipement sécuritaire		série : airbags frontaux conducteur et passager avant, airbags latéraux conducteur et passager avant, airbags protège-tête avant et arrière, ceintures de sécurité à trois points et enrouleur automatique sur toutes les places, à l'AV avec blocage, prétensionneur et limiteur d'effort des sangles, appuie-tête actifs à l'AV, capteurs de choc, indicateur de dégonflage des pneus		
Direction		à crémaillère à assistance électromécanique (EPS), option : Direction sport variable		
Démultiplication totale direction	/1	15,0	15,0	15,2
Pneus AV / AR		205/60 R16 92W	205/60 R16 92V	205/60 R16 92W
Jantes AV / AR		7,0J x 16 alliage léger	7,0J x 16 alliage léger	7,0J x 16 alliage léger

		BMW 320d Berline	BMW 320d Efficient Dynamics Edition Berline	BMW 320d xDrive Berline
Boîte de vitesses				
Type de B.V.		B.V.M. à 6 rapports (option : B.V. Steptronic à 8 rapports)		
Démultiplication B.V.	I	/1 4,110 (5,000)	4,110 (5,000)	4,110 (5,000)
	II	/1 2,248 (3,200)	2,248 (3,200)	2,248 (3,200)
	III	/1 1,403 (2,143)	1,403 (2,143)	1,403 (2,143)
	IV	/1 1,000 (1,720)	1,000 (1,720)	1,000 (1,720)
	V	/1 0,802 (1,314)	0,802 (1,314)	0,802 (1,314)
	VI	/1 0,659 (1,000)	0,659 (1,000)	0,659 (1,000)
	VII	/1 --- (0,822)	--- (0,822)	--- (0,822)
	VIII	/1 --- (0,640)	--- (0,640)	--- (0,640)
	AR	/1 3,727 (3,456)	3,727 (3,456)	3,727 (3,456)
Rapport de pont AR		/1 3,154 (2,813)	2,929 (2,813)	3,154 (2,813)
Performances routières				
Rapport poids / puissance		kg/kW 10,2 (10,4)	10,1 (10,2)	10,8 (11,0)
Puissance au litre		kW/l 70,2	60,2	70,2
Accélération 0 à 100 km/h		s 7,3 (7,2)	7,9 (7,8)	7,4 (7,3)
Reprise en 5 ^e 80 à 120 km/h		s 7,5 (-)	8,9 (-)	8,1 (-)
Vitesse maxi.		km/h 235 (230)	230 (225)	233 (228)
BMW EfficientDynamics				
Fonctionnalités		récupération de l'énergie libérée au freinage, direction à assistance électromécanique, fonction d'arrêt et de redémarrage automatiques du moteur, indicateur de changement de rapport (B.V.M.), mode ECO PRO, construction légère intelligente, gestion des périphériques asservie aux besoins, pompe à huile gérée par cartographie, couple conique à qualités de mise en température optimisées, pneus à résistance réduite au roulement		
BMW EfficientDynamics de série				
Consommation selon cycle ECE²⁾				
Cycle urbain ECE	l/100 km	5,3 à 4,9 (5,2 à 4,8)	5,2 à 4,7 (5,0 à 4,6)	5,8 à 5,3 (5,1 à 5,5)
Cycle extra-urbain EUDC	l/100 km	3,9 à 3,5 (3,9 à 3,6)	3,8 à 3,4 (3,6 à 3,3)	4,2 à 3,9 (3,8 à 4,2)
Moyenne ECE+EUDC	l/100 km	4,4 à 4,0 (4,4 à 4,0)	4,3 à 3,9 (4,1 à 3,8)	4,8 à 4,4 (4,3 à 4,7)
CO ₂	g/km	116 à 106 (116 à 106)	113 à 102 (109 à 99)	126 à 116 (123 à 112)
Norme antipollution respectée		Euro 6	Euro 6	Euro 6

Fiche technique valable pour les marchés ACEA / données concernant l'homologation en partie pour l'Allemagne seulement (poids)
Valeurs entre parenthèses pour la boîte Steptronic à huit rapports

¹⁾ Volume d'huile à la vidange

²⁾ Consommation et émissions de CO₂ dépendant des dimensions de pneus choisies

BMW 325d Berline, BMW 330d Berline, BMW 330d xDrive Berline.

		BMW 325d Berline	BMW 330d Berline	BMW 330d xDrive Berline
Carrosserie				
Nombre de portes / de places		4/5	4/5	4/5
Longueur / largeur / hauteur (à vide)	mm	4633/1811/1429	4633/1811/1429	4633/1811/1434
Empattement	mm	2810	2810	2810
Voie AV / AR	mm	1531/1572	1531/1572	1531/1570
Garde au sol	mm	140	140	145
Diamètre de braquage	m	11,3	11,3	11,7
Capacité réservoir	env. l	57	57	57
Syst. de refroidissement, chauffage inclus	l	n.i.	n.i.	n.i.
Huile moteur ¹⁾	l	5,2	6,5	6,5
Poids à vide selon DIN / UE	kg	1475/1550 (1490/1565)	1540/1615	1615/1690
Charge utile selon DIN	kg	560	550	550
PTMA	kg	2035 (2050)	2090	2165
Charge autorisée sur essieu AV / AR	kg	955/1160	990/1170	1050/1180
Poids remorquable (12%) freiné / non freiné	kg	1800/750	1800/750	1800/750
Charge autorisée sur toit / crochet d'attelage	kg	75/75	75/75	75/75
Volume du coffre	l	480	480	480
Coeff. de traînée x maître-couple	cx x S	0,28 x 2,20	0,28 x 2,20	0,29 x 2,20
Moteur				
Type / nombre de cylindres / de soupapes		en ligne / 4 / 4	en ligne / 6 / 4	en ligne / 6 / 4
Technologie moteur		Technologie BMW TwinPower Turbo : turbocompresseur à géométrie d'admission variable, injection directe à rampe commune		
Cylindrée réelle	cm ³	1995	2993	2993
Course / alésage	mm	90,0/84,0	90,0/84,0	90,0/84,0
Rapport volumétrique	/l	16,5	16,5	16,5
Carburant		gazole	gazole	gazole
Puissance	kW/ch	160/218	190/258	190/258
à un régime de	tr/mn	4400	4000	4000
Couple	Nm	450	560	560
à un régime de	tr/mn	1500 à 2500	1500 à 3000	1500 à 3000
Système électrique				
Capacité batterie / position	Ah/-	90 / coffre	90 / coffre	90 / coffre
Puissance alternateur	A/W	175/2450	180/2520	180/2520
Dynamisme de conduite et sécurité				
Suspension AV		essieu à jambes de suspension à double articulation ; construction en aluminium ; déport de chasse négative ; faible déport au sol ; compensation des forces latérales, effet antiplongée		
Suspension AR		essieu à cinq bras ; construction légère en acier		
Freins AV		freins à disque à étrier flottant et piston unique, ventilés		
Freins AR		freins à disque à étrier flottant et piston unique, ventilés		
Systèmes d'aide à la conduite		série : DSC avec ABS et DTC (Contrôle de traction dynamique), Contrôle du freinage en courbe CBC, assistant au freinage DBC, fonction freins secs, compensation antifading, assistant de démarrage, DSC interconnecté avec la transmission intégrale xDrive (330d xDrive) ; option : Amortissement variable piloté ; Contrôle de la Transmission		
Équipement sécuritaire		série : airbags frontaux conducteur et passager avant, airbags latéraux conducteur et passager avant, airbags protège-tête avant et arrière, ceintures de sécurité à trois points et enrouleur automatique sur toutes les places, à l'AV avec blocage, prétensionneur et limiteur d'effort des sangles, appuie-tête actifs à l'AV, capteurs de choc, indicateur de dégonflage des pneus		
Direction		à crémaillère à assistance électromécanique (EPS), option : Direction sport variable		
Démultiplication totale direction	/1	15,0	15,0	15,2
Pneus AV / AR		225/50 R17 94W	225/50 R17 94W	225/50 R17 94W
Jantes AV / AR		7,5J x 17 alliage léger	7,5J x 17 alliage léger	7,5J x 17 alliage léger

		BMW 325d Berline	BMW 330d Berline	BMW 330d xDrive Berline
--	--	-------------------------	-------------------------	--------------------------------

Boîte de vitesses

Type de B.V.		B.V.M. à 6 rapports (option : B.V. Steptronic à 8 rapports)	B.V. Steptronic à 8 rapports	B.V. Steptronic à 8 rapports
Démultiplication B.V.	I	/1 4,110 (4,714)	4,714	4,714
	II	/1 2,248 (3,143)	3,143	3,143
	III	/1 1,403 (2,106)	2,106	2,106
	IV	/1 1,000 (1,667)	1,667	1,667
	V	/1 0,802 (1,285)	1,285	1,285
	VI	/1 0,659 (1,000)	1,000	1,000
	VII	/1 --- (0,839)	0,839	0,839
	VIII	/1 --- (0,667)	0,667	0,667
	AR	/1 3,727 (3,295)	3,317	3,317
Rapport de pont AR		/1 3,462 (2,813)	2,563	2,563

Performances routières

Rapport poids / puissance	kg/kW	9,2 (9,3)	8,1	8,5
Puissance au litre	kW/l	80,2	63,5	63,5
Accélération 0 à 100 km/h	s	6,8 (6,6)	5,6	5,3
Reprise en 5 ^e 80 à 120 km/h	s	n.i. (-)	(-)	(-)
Vitesse maxi.	km/h	245 (245)	250	250

BMW EfficientDynamics

Fonctionnalités	récupération de l'énergie libérée au freinage, direction à assistance électromécanique, fonction d'arrêt et de redémarrage automatiques du moteur, indicateur de changement de rapport (B.V.M.), mode ECO PRO, construction légère intelligente, gestion des périphériques asservie aux besoins, pompe à huile gérée par cartographie, couple conique à qualités de mise en température optimisées, pneus à résistance réduite au roulement
BMW EfficientDynamics de série	

Consommation selon cycle ECE²⁾

Cycle urbain ECE	l/100 km	6,2 à 6,1 (5,8 à 5,7)	6,0 à 5,8	6,1 à 6,0
Cycle extra-urbain EUDC	l/100 km	4,3 à 4,3 (4,2 à 4,0)	4,6 à 4,3	4,8 à 4,8
Moyenne ECE+EUDC	l/100 km	5,0 à 4,9 (4,8 à 4,6)	5,0 à 4,9	5,3 à 5,2
CO ₂	g/km	132 à 129 (125 à 122)	131 à 129	139 à 137
Norme antipollution respectée		Euro 6	Euro 6	Euro 6

Fiche technique valable pour les marchés ACEA / données concernant l'homologation en partie pour l'Allemagne seulement (poids)
Valeurs entre parenthèses pour la boîte Steptronic à huit rapports

¹⁾ Volume d'huile à la vidange

²⁾ Consommation et émissions de CO₂ dépendant des dimensions de pneus choisies

BMW 335d xDrive Berline.

BMW 335d xDrive Berline		
Carrosserie		
Nombre de portes / de places		4/5
Longueur / largeur / hauteur (à vide)	mm	4633/1811/1434
Empattement	mm	2810
Voie AV / AR	mm	1531/1570
Garde au sol	mm	145
Diamètre de braquage	m	11,7
Capacité réservoir	env. l	57
Syst. de refroidissement, chauffage inclus	l	n.i.
Huile moteur ¹⁾	l	6,5
Poids à vide selon DIN / UE	kg	1630/1705
Charge utile selon DIN	kg	550
PTMA	kg	2180
Charge autorisée sur essieu AV / AR	kg	1060/1190
Poids remorquable (12%) freiné / non freiné	kg	1800/750
Charge autorisé sur toit / crochet d'attelage	kg	75/75
Volume du coffre	l	480
Coeff. de traînée x maître-couple	cx x S	0,29 x 2,20
Moteur		
Type / nombre de cylindres / de soupapes		en ligne / 6 / 4
Technologie moteur		Technologie BMW TwinPower Turbo : turbocompresseur à géométrie d'admission variable, injection directe à rampe commune
Cylindrée réelle	cm ³	2993
Course / alésage	mm	90,0/84,0
Rapport volumétrique	/l	16,5
Carburant		gazole
Puissance	kW/ch	230/313
à un régime de	tr/min	4400
Couple	Nm	630
à un régime de	tr/min	1500 à 2500
Système électrique		
Capacité batterie / position	Ah/-	90 / coffre
Puissance alternateur	A/W	180/2520
Dynamisme de conduite et sécurité		
Suspension AV		essieu à jambes de suspension à double articulation ; construction en aluminium ; déport de chasse négative ; faible déport au sol ; compensation des forces latérales, effet antiplongée
Suspension AR		essieu à cinq bras ; construction légère en acier
Freins AV		freins à disque à étrier flottant et piston unique, ventilés
Freins AR		freins à disque à étrier flottant et piston unique, ventilés
Systèmes d'aide à la conduite		série : DSC avec ABS et DTC (Contrôle de traction dynamique), Contrôle du freinage en courbe CBC, assistant au freinage DBC, fonction freins secs, compensation antifading, assistant de démarrage, DSC interconnecté avec la transmission intégrale xDrive ; option : Amortissement variable piloté ; Contrôle de la Transmission
Équipement sécuritaire		série : airbags frontaux conducteur et passager avant, airbags latéraux conducteur et passager avant, airbags protège-tête avant et arrière, ceintures de sécurité à trois points et enrouleur automatique sur toutes les places, à l'AV avec blocage, prétensionneur et limiteur d'effort des sangles, appui-tête actifs AV, capteurs de choc, indicateur de dégonflage des pneus
Direction		à crémaillère à assistance électromécanique (EPS), option : Direction sport variable
Démultiplication totale direction	/1	15,2
Pneus AV / AR		225/50 R17 94W
Jantes AV / AR		7,5J x 17 alliage léger

BMW 335d xDrive Berline

Boîte de vitesses

Type de B.V.	B.V. Steptronic à 8 rapports	
Démultiplication B.V.	I	/1 4,714
	II	/1 3,143
	III	/1 2,106
	IV	/1 1,667
	V	/1 1,285
	VI	/1 1,000
	VII	/1 0,839
	VIII	/1 0,667
	AR	/1 3,317
Rapport de pont AR	/1	2,563

Performances routières

Rapport poids / puissance (selon DIN)	kg/kW	7,1	
Puissance au litre	kW/l	76,8	
Accélération 0 à 100 km/h	s	4,8	
Reprise en 5 ^e	80 à 120 km/h	s	(--)
Vitesse maxi.	km/h	250	

BMW EfficientDynamics

Fonctionnalités	récupération de l'énergie libérée au freinage, direction à assistance électromécanique, fonction d'arrêt et de redémarrage automatiques du moteur, mode ECO PRO, construction légère intelligente, gestion des périphériques asservie aux besoins, pompe à huile gérée par cartographie, couple conique à qualités de mise en température optimisées, pneus à résistance réduite au roulement
BMW EfficientDynamics de série	

Consommation selon cycle UE²⁾

Cycle urbain ECE	l/100 km	6,5 à 6,4
Cycle extra-urbain EUDC	l/100 km	4,9 à 4,9
Moyenne ECE+EUDC	l/100 km	5,5 à 5,4
CO ₂	g/km	145 à 143
Norme antipollution respectée		Euro 6

Fiche technique valable pour les marchés ACEA / données concernant l'homologation en partie pour l'Allemagne seulement (poids)

¹⁾ Volume d'huile à la vidange

²⁾ Consommation et émissions de CO₂ en fonction des dimensions de pneus choisies et des options choisies

BMW 318i Touring		
Carrosserie		
Nombre de portes / de places		5/5
Longueur / largeur / hauteur (à vide)	mm	4633/1811/1429
Empattement	mm	2810
Voie AV / AR	mm	1543/1583
Garde au sol	mm	140
Diamètre de braquage	m	11,3
Capacité réservoir	env. l	60
Syst. de refroidissement, chauffage inclus	l	n.i.
Huile moteur ¹⁾	l	4,25
Poids à vide selon DIN / UE	kg	1470/1545 (1490/1565)
Charge utile selon DIN	kg	595
PTMA	kg	2065 (2085)
Charge autorisée sur essieu AV / AR	kg	900/1240
Poids remorquable (12%) freiné / non freiné	kg	1300/695
Charge autorisée sur toit / crochet d'attelage	kg	75/75
Volume du coffre	l	495 à 1500
Coeff. de traînée x maître-couple	cx x S	0,30 (0,31) x 2,20
Moteur		
Type / nombre de cylindres / de soupapes		en ligne / 3 / 4
Technologie moteur		Technologie BMW TwinPower Turbo : turbocompresseur, injection directe (High Precision Injection)
Cylindrée réelle	cm ³	1499
Course / alésage	mm	94,6/82,0
Rapport volumétrique	/l	11,0
Carburant	RON	mini. 91
Puissance	kW/ch	100/136
à un régime de	tr/min	4400 à 6000
Couple	Nm	220
à un régime de	tr/min	1250 à 4300
Système électrique		
Capacité batterie / position	Ah/-	90 / coffre
Puissance alternateur	A/W	180/2520
Dynamisme de conduite et sécurité		
Suspension AV		essieu à jambes de suspension à double articulation ; construction en aluminium ; déport de chasse négative ; faible déport au sol ; compensation des forces latérales, effet antiplongée
Suspension AR		essieu à cinq bras ; construction légère en acier
Freins AV		freins à disque à étrier flottant et piston unique, ventilés
Freins AR		freins à disque à étrier flottant et piston unique, ventilés
Systèmes d'aide à la conduite		série : DSC avec ABS et DTC (Contrôle de traction dynamique), Contrôle du freinage en courbe CBC, assistant au freinage DBC, fonction freins secs, compensation antifading, assistant de démarrage, option : Amortissement variable piloté ; Contrôle de la Transmission
Équipement sécuritaire		série : airbags frontaux conducteur et passager avant, airbags latéraux conducteur et passager avant, airbags protège-tête avant et arrière, ceintures de sécurité à trois points et enrouleur automatique sur toutes les places, à l'AV avec blocage, prétensionneur et limiteur d'effort des sangles, appui-tête actifs AV, capteurs de choc, indicateur de dégonflage des pneus
Direction		à crémaillère à assistance électromécanique (EPS), option : Direction sport variable
Démultiplication totale direction	/1	15,1
Pneus AV / AR		205/60 R16 92H
Jantes AV / AR		7,0J x 16

BMW 318i Touring

Boîte de vitesses

Type de B.V.	B.V.M. à 6 rapports (option : B.V. Steptronic à 8 rapports)		
Démultiplication B.V. I	/1		4,552 (5,000)
II	/1		2,548 (3,200)
III	/1		1,659 (2,143)
IV	/1		1,230 (1,720)
V	/1		1,000 (1,314)
VI	/1		0,830 (1,000)
VII	/1		--- (0,822)
VIII	/1		--- (0,640)
AR	/1		4,138 (3,456)
Rapport de pont AR	/1		3,077 (3,231)

Performances routières

Rapport poids / puissance (selon DIN)	kg/kW	14,7 (14,9)
Puissance au litre	kW/l	66,7
Accélération 0 à 100 km/h	s	9,2 (9,3)
Reprise en 5 ^e 80 à 120 km/h	s	11,9 (-)
Vitesse maxi.	km/h	210 (210)

BMW EfficientDynamics

Fonctionnalités	récupération de l'énergie libérée au freinage, direction à assistance électromécanique, fonction d'arrêt et de redémarrage automatiques du moteur, indicateur de changement de rapport (B.V.M.), mode ECO PRO, construction légère intelligente, gestion des périphériques asservie aux besoins, pompe à huile gérée par cartographie, couple conique à qualités de mise en température optimisées, pneus à résistance réduite au roulement
-----------------	---

Consommation selon cycle UE²⁾

Cycle urbain ECE	l/100 km	7,4 à 6,8 (7,2 à 6,6)
Cycle extra-urbain EUDC	l/100 km	5,0 à 4,6 (5,0 à 4,6)
Moyenne ECE+EUDC	l/100 km	5,9 à 5,4 (5,8 à 5,3)
CO ₂	g/km	137 à 126 (134 à 124)
Norme antipollution respectée		Euro 6

Fiche technique valable pour les marchés ACEA / données concernant l'homologation en partie pour l'Allemagne seulement (poids)
Valeurs entre parenthèses pour la B.V.A.

¹⁾ Volume d'huile à la vidange

²⁾ Consommation et émissions de CO₂ en fonction des dimensions de pneus choisies et des options choisies

BMW 320i Touring, BMW 320i xDrive Touring.

		BMW 320i Touring	BMW 320i xDrive Touring
Carrosserie			
Nombre de portes / de places		5/5	5/5
Longueur / largeur / hauteur (à vide)	mm	4633/1811/1429	4633/1811/1434
Empattement	mm	2810	2810
Voie AV / AR	mm	1543/1583	1542/1582
Garde au sol	mm	140	145
Diamètre de braquage	m	11,3	11,7
Capacité réservoir	env. l	60	60
Syst. de refroidissement, chauffage inclus	l	n.i.	n.i.
Huile moteur ¹⁾	l	5,25	5,25
Poids à vide selon DIN / UE	kg	1510/1585 (1520/1595)	1600/1675 (1610/1685)
Charge utile selon DIN	kg	595	575
PTMA	kg	2105 (2115)	2175 (2185)
Charge autorisée sur essieu AV / AR	kg	925/1250	990/1255
Poids remorquable (12%) freiné / non freiné	kg	1700/695 (1800/695)	1700/750 (1800/750)
Charge autorisée sur toit / crochet d'attelage	kg	75/75	75/75
Volume du coffre	l	495 à 1500	495 à 1500
Coeff. de traînée x maître-couple	cx x S	0,31 (0,30) x 2,20	0,31 x 2,20
Moteur			
Type / nombre de cylindres / de soupapes		en ligne / 4 / 4	en ligne / 4 / 4
Technologie moteur		Technologie BMW TwinPower Turbo : turbocompresseur, injection directe (High Precision Injection)	
Cylindrée réelle	cm ³	1998	1998
Course / alésage	mm	94,6/82,0	94,6/82,0
Rapport volumétrique	/1	11,0	11,0
Carburant	RON	mini. 91	mini. 91
Puissance	kW/ch	135/184	135/184
à un régime de	tr/min	5000 à 6500	5000 à 6500
Couple	Nm	290 (270)	270
à un régime de	tr/min	1350 à 4250 (1350 à 4600)	1350 à 4600
Système électrique			
Capacité batterie / position	Ah/-	90 / coffre	90 / coffre
Puissance alternateur	AW	180/2520	180/2520
Dynamisme de conduite et sécurité			
Suspension AV		essieu à jambes de suspension à double articulation ; construction en aluminium ; déport de chasse négative ; faible déport au sol ; compensation des forces latérales, effet antiplongée	
Suspension AR		essieu à cinq bras ; construction légère en acier	
Freins AV		freins à disque à étrier flottant et piston unique, ventilés	
Freins AR		freins à disque à étrier flottant et piston unique, ventilés	
Systèmes d'aide à la conduite		série : DSC avec ABS et DTC (Contrôle de traction dynamique), Contrôle du freinage en courbe CBC, assistant au freinage DBC, fonction freins secs, compensation antifading, assistant de démarrage, DSC interconnecté avec la transmission intégrale xDrive (320i xDrive) ; option : Amortissement variable piloté ; Contrôle de la Transmission	
Équipement sécuritaire		série : airbags frontaux conducteur et passager avant, airbags latéraux conducteur et passager avant, airbags protège-tête avant et arrière, ceintures de sécurité à trois points et enrouleur automatique sur toutes les places, à l'AV avec blocage, prétensionneur et limiteur d'effort des sangles, capteurs de choc, indicateur de dégonflage des pneus	
Direction		à crémaillère à assistance électromécanique (EPS), option : Direction sport variable	
Démultiplication totale direction	/1	15,1	15,2
Pneus AV / AR		205/60 R16 92W	205/60 R16 92W
Jantes AV / AR		7,0J x 16 alliage léger	7,0J x 16 alliage léger

		BMW 320i Touring	BMW 320i xDrive Touring	
Boîte de vitesses				
Type de B.V.		B.V.M. à 6 rapports (option : B.V. Steptronic à 8 rapports)		
Démultiplication B.V.	I	/1	4,551 (5,000)	4,110 (5,000)
	II	/1	2,548 (3,200)	2,315 (3,200)
	III	/1	1,659 (2,143)	1,542 (2,143)
	IV	/1	1,230 (1,720)	1,179 (1,720)
	V	/1	1,000 (1,314)	1,000 (1,314)
	VI	/1	0,830 (1,000)	0,846 (1,000)
	VII	/1	--- (0,822)	--- (0,822)
	VIII	/1	--- (0,640)	--- (0,640)
	AR	/1	4,138 (3,456)	3,727 (3,456)
Rapport de pont AR		/1	3,385 (2,813)	3,385 (2,813)
Performances routières				
Rapport poids / puissance (selon DIN)	kg/kW	11,2 (11,3)	11,9 (11,9)	
Puissance au litre	kW/l	67,6	67,6	
Accélération 0 à 100 km/h	s	7,5 (7,5)	7,7 (7,9)	
Reprise en 5 ^e	80 à 120 km/h	s	9,9 (-)	9,4 (-)
Vitesse maxi.	km/h	230 (228)	225 (223)	
BMW EfficientDynamics				
Fonctionnalités	récupération de l'énergie libérée au freinage, direction à assistance électromécanique, fonction d'arrêt et de redémarrage automatiques du moteur, indicateur de changement de rapport (B.V.M.), mode ECO PRO, construction légère intelligente, gestion des périphériques asservie aux besoins, pompe à huile gérée par cartographie, couple conique à qualités de mise en température optimisées, pneus à résistance réduite au roulement			
Consommation selon cycle UE²⁾				
Cycle urbain ECE	l/100 km	8,4 à 7,8 (7,8 à 7,3)	9,5 à 9,0 (8,5 à 8,0)	
Cycle extra-urbain EUDC	l/100 km	5,1 à 4,8 (4,8 à 4,5)	6,0 à 5,5 (5,3 à 5,0)	
Moyenne ECE+EUDC	l/100 km	6,3 à 5,9 (5,9 à 5,5)	7,3 à 6,8 (6,5 à 6,1)	
CO ₂	g/km	147 à 137 (138 à 129)	169 à 159 (151 à 141)	
Norme antipollution respectée		Euro 6	Euro 6	

Fiche technique valable pour les marchés ACEA / données concernant l'homologation en partie pour l'Allemagne seulement (poids)
Valeurs entre parenthèses pour la B.V.A.

¹⁾ Volume d'huile à la vidange

²⁾ Consommation et émissions de CO₂ en fonction des dimensions de pneus choisies et des options choisies

BMW 330i Touring, BMW 330i xDrive Touring.

		BMW 330i Touring	BMW 330i xDrive Touring
Carrosserie			
Nombre de portes / de places		5/5	5/5
Longueur / largeur / hauteur (à vide)	mm	4633/1811/1429	4633/1811/1434
Empattement	mm	2810	2810
Voie AV / AR	mm	1531/1572	1531/1570
Garde au sol	mm	140	145
Diamètre de braquage	m	11,3	11,7
Capacité réservoir	env. l	60	60
Syst. de refroidissement, chauffage inclus	l	n.i.	n.i.
Huile moteur ¹⁾	l	5,25	5,25
Poids à vide selon DIN / UE	kg	1540/1615 (1565/1640)	1630/1705
Charge utile selon DIN	kg	575 (560)	550
PTMA	kg	2115 (2125)	2180
Charge autorisée sur essieu AV / AR	kg	945/1250	1005/1240
Poids remorquable (12%) freiné / non freiné	kg	1800/745	1800/750
Charge autorisé sur toit / crochet d'attelage	kg	75/75	75/75
Volume du coffre	l	495 à 1500	495 à 1500
Coeff. de traînée x maître-couple	cx x S	0,32 x 2,20	0,32 x 2,20
Moteur			
Type / nombre de cylindres / de soupapes		en ligne / 4 / 4	en ligne / 4 / 4
Technologie moteur		Technologie BMW TwinPower Turbo : turbocompresseur, injection directe (High Precision Injection)	
Cylindrée réelle	cm ³	1998	1998
Course / alésage	mm	94,6/82,0	94,6/82,0
Rapport volumétrique	/1	10,2	10,2
Carburant	RON	mini. 91	mini. 91
Puissance	kW/ch	185/252	185/252
à un régime de	tr/min	5200 à 6500	5200 à 6500
Couple	Nm	350	350
à un régime de	tr/min	1450 à 4800	1450 à 4800
Système électrique			
Capacité batterie / position	Ah/-	90 / coffre	90 / coffre
Puissance alternateur	AW	180/2520	180/2520
Dynamisme de conduite et sécurité			
Suspension AV		essieu à jambes de suspension à double articulation ; construction en aluminium ; déport de chasse négative ; faible déport au sol ; compensation des forces latérales, effet antiplongée	
Suspension AR		essieu à cinq bras ; construction légère en acier	
Freins AV		freins à disque à étrier flottant et piston unique, ventilés	
Freins AR		freins à disque à étrier flottant et piston unique, ventilés	
Systèmes d'aide à la conduite		série : DSC avec ABS et DTC (Contrôle de traction dynamique), Contrôle du freinage en courbe CBC, assistant au freinage DBC, fonction freins secs, compensation antifading, assistant de démarrage, DSC interconnecté avec la transmission intégrale xDrive (330i xDrive) ; option : Amortissement variable piloté ; Contrôle de la Transmission	
Équipement sécuritaire		série : airbags frontaux conducteur et passager avant, airbags latéraux conducteur et passager avant, airbags protège-tête avant et arrière, ceintures de sécurité à trois points et enrouleur automatique sur toutes les places, à l'AV avec blocage, prétensionneur et limiteur d'effort des sangles, capteurs de choc, indicateur de dégonflage des pneus	
Direction		à crémaillère à assistance électromécanique (EPS), option : Direction sport variable	
Démultiplication totale direction	/1	15,1	15,2
Pneus AV / AR		225/50 R17 98W	225/50 R17 98W
Jantes AV / AR		7,5J x 17 alliage léger	7,5J x 17 alliage léger

		BMW 330i Touring	BMW 330i xDrive Touring
Boîte de vitesses			
Type de B.V.		B.V.M. à 6 rapports (option : B.V. Steptronic à 8 rapports)	B.V. Steptronic à 8 rapports
Démultiplication B.V.	I	/1	3,683 (5,000)
	II	/1	2,062 (3,200)
	III	/1	1,313 (2,143)
	IV	/1	1,000 (1,720)
	V	/1	0,809 (1,314)
	VI	/1	0,677 (1,000)
	VII	/1	--- (0,822)
	VIII	/1	--- (0,640)
	AR	/1	3,348 (3,456)
Rapport de pont AR		/1	3,909 (2,813)
Performances routières			
Rapport poids / puissance (selon DIN)	kg/kW	8,3 (8,5)	8,8
Puissance au litre	kW/l	92,6	92,6
Accélération	0 à 100 km/h	s	6,0(5,9)
Reprise en 5 ^e	80 à 120 km/h	s	7,4 (-)
Vitesse maxi.	km/h	250 (250)	250
BMW EfficientDynamics			
Fonctionnalités BMW EfficientDynamics de série		récupération de l'énergie libérée au freinage, direction à assistance électromécanique, fonction d'arrêt et de redémarrage automatiques du moteur, indicateur de changement de rapport (B.V.M.), mode ECO PRO, construction légère intelligente, gestion des périphériques asservie aux besoins, pompe à huile gérée par cartographie, couple conique à qualités de mise en température optimisées, pneus à résistance réduite au roulement	
Consommation selon cycle UE²⁾			
Cycle urbain ECE	l/100 km	8,7 à 8,3 (7,7 à 7,3)	8,3 à 7,8
Cycle extra-urbain EUDC	l/100 km	5,6 à 5,3 (5,2 à 4,9)	5,5 à 5,2
Moyenne ECE+EUDC	l/100 km	6,7 à 6,4 (6,1 à 5,8)	6,5 à 6,2
CO ₂	g/km	157 à 149 (143 à 135)	152 à 144
Norme antipollution respectée		Euro 6	Euro 6

Fiche technique valable pour les marchés ACEA / données concernant l'homologation en partie pour l'Allemagne seulement (poids)
Valeurs entre parenthèses pour la B.V.A.

¹⁾ Volume d'huile à la vidange

²⁾ Consommation et émissions de CO₂ en fonction des dimensions de pneus choisies et des options choisies

BMW 340i Touring, BMW 340i xDrive Touring.

		BMW 340i Touring	BMW 340i xDrive Touring
Carrosserie			
Nombre de portes / de places		5/5	5/5
Longueur / largeur / hauteur (à vide)	mm	4633/1811/1429	4633/1811/1434
Empattement	mm	2810	2810
Voie AV / AR	mm	1531/1572	1531/1570
Garde au sol	mm	140	145
Diamètre de braquage	m	11,3	11,7
Capacité réservoir	env. l	60	60
Syst. de refroidissement, chauffage inclus	l	n.i.	n.i.
Huile moteur ¹⁾	l	6,5	6,5
Poids à vide selon DIN / UE	kg	1615/1690	1680/1755
Charge utile selon DIN	kg	560	550
PTMA	kg	2175	2230
Charge autorisée sur essieu AV / AR	kg	990/1250	1050/1250
Poids remorquable (12%) freiné / non freiné	kg	1800/750	1800/750
Charge autorisé sur toit / crochet d'attelage	kg	75/75	75/75
Volume du coffre	l	495 à 1500	495 à 1500
Coeff. de traînée x maître-couple	cx x S	0,32 x 2,20	0,32 x 2,20
Moteur			
Type / nombre de cylindres / de soupapes		en ligne / 6 / 4	en ligne / 6 / 4
Technologie moteur		Technologie BMW TwinPower Turbo : turbocompresseur, injection directe (High Precision Injection)	
Cylindrée réelle	cm ³	2998	2998
Course / alésage	mm	94,6/82,0	94,6/82,0
Rapport volumétrique	/1	11,0	11,0
Carburant	RON	mini. 91	mini. 91
Puissance	kW/ch	240/326	240/326
à un régime de	tr/min	5500 à 6500	5500 à 6500
Couple	Nm	450	450
à un régime de	tr/min	1380 à 5000	1380 à 5000
Système électrique			
Capacité batterie / position	Ah/-	90 / coffre	90 / coffre
Puissance alternateur	A/W	180/2520	180/2520
Dynamisme de conduite et sécurité			
Suspension AV		essieu à jambes de suspension à double articulation ; construction en aluminium ; déport de chasse négative ; faible déport au sol ; compensation des forces latérales, effet antiplongée	
Suspension AR		essieu à cinq bras ; construction légère en acier	
Freins AV		freins à disque à étrier flottant et piston unique, ventilés	
Freins AR		freins à disque à étrier flottant et piston unique, ventilés	
Systèmes d'aide à la conduite		série : DSC avec ABS et DTC (Contrôle de traction dynamique), Contrôle du freinage en courbe CBC, assistant au freinage DBC, fonction freins secs, compensation antifading, assistant de démarrage, DSC interconnecté avec la transmission intégrale xDrive (340i xDrive) ; option : Amortissement variable piloté ; Contrôle de la Transmission	
Équipement sécuritaire		série : airbags frontaux conducteur et passager avant, airbags latéraux conducteur et passager avant, airbags protège-tête avant et arrière, ceintures de sécurité à trois points et enrouleur automatique sur toutes les places, à l'AV avec blocage, prétensionneur et limiteur d'effort des sangles, capteurs de choc, indicateur de dégonflage des pneus	
Direction		à crémaillère à assistance électromécanique (EPS), option : Direction sport variable	
Démultiplication totale direction	/1	15,1	15,2
Pneus AV / AR		225/50 R17 98W	225/50 R17 98W
Jantes AV / AR		7,5J x 17 alliage léger	7,5J x 17 alliage léger

		BMW 340i Touring	BMW 340i xDrive Touring
Boîte de vitesses			
Type de B.V.		B.V. Steptronic à 8 rapports	
Démultiplication B.V.	I	/1	5,000
	II	/1	3,200
	III	/1	2,143
	IV	/1	1,720
	V	/1	1,314
	VI	/1	1,000
	VII	/1	0,822
	VIII	/1	0,640
	AR	/1	3,456
Rapport de pont AR		/1	2,813
Performances routières			
Rapport poids / puissance (selon DIN)	kg/kW	6,7	7,0
Puissance au litre	kW/l	80,1	80,1
Accélération 0 à 100 km/h	s	5,1	5,0
Reprise en 5 ^e 80 à 120 km/h	s	(-)	(-)
Vitesse maxi.	km/h	250	250
BMW EfficientDynamics			
Fonctionnalités BMW EfficientDynamics de série		récupération de l'énergie libérée au freinage, direction à assistance électromécanique, fonction d'arrêt et de redémarrage automatiques du moteur, indicateur de changement de rapport (B.V.M.), mode ECO PRO, construction légère intelligente, gestion des périphériques asservie aux besoins, pompe à huile gérée par cartographie, couple conique à qualités de mise en température optimisées, pneus à résistance réduite au roulement	
Consommation selon cycle UE²⁾			
Cycle urbain ECE	l/100 km	9,3 à 9,0	10,1 à 9,6
Cycle extra-urbain EUDC	l/100 km	5,7 à 5,5	6,1 à 5,8
Moyenne ECE+EUDC	l/100 km	7,0 à 6,8	7,6 à 7,2
CO ₂	g/km	164 à 158	176 à 168
Norme antipollution respectée		Euro 6	Euro 6

Fiche technique valable pour les marchés ACEA / données concernant l'homologation en partie pour l'Allemagne seulement (poids)

¹⁾ Volume d'huile à la vidange

²⁾ Consommation et émissions de CO₂ en fonction des dimensions de pneus choisies et des options choisies

BMW 316d Touring		
Carrosserie		
Nombre de portes / de places		5/5
Longueur / largeur / hauteur (à vide)	mm	4633/1811/1429
Empattement	mm	2810
Voie AV / AR	mm	1543/1583
Garde au sol	mm	140
Diamètre de braquage	m	11,3
Capacité réservoir	env. l	57
Syst. de refroidissement, chauffage inclus	l	n.i.
Huile moteur ¹⁾	l	5,0
Poids à vide selon DIN / UE	kg	1495/1570 (1510/1585)
Charge utile selon DIN	kg	595
PTMA	kg	2090 (2105)
Charge autorisée sur essieu AV / AR	kg	925/1255
Poids remorquable (12%) freiné / non freiné	kg	1600/745
Charge autorisée sur toit / crochet d'attelage	kg	75/75
Volume du coffre	l	495 à 1500
Coeff. de traînée x maître-couple	cx x S	0,29 x 2,20
Moteur		
Type / nombre de cylindres / de soupapes		en ligne / 4 / 4
Technologie moteur		Technologie BMW TwinPower Turbo : turbocompresseur à géométrie d'admission variable, injection directe à rampe commune
Cylindrée réelle	cm ³	1995
Course / alésage	mm	90,0/84,0
Rapport volumétrique	/l	16,5
Carburant		gazole
Puissance	kW/ch	85/116
à un régime de	tr/min	4000
Couple	Nm	270
à un régime de	tr/min	1250 à 2750
Système électrique		
Capacité batterie / position	Ah/-	90 / coffre
Puissance alternateur	AW	150/2100
Dynamisme de conduite et sécurité		
Suspension AV		essieu à jambes de suspension à double articulation ; construction en aluminium ; déport de chasse négative ; faible déport au sol ; compensation des forces latérales, effet antiplongée
Suspension AR		essieu à cinq bras ; construction légère en acier
Freins AV		freins à disque à étrier flottant et piston unique, ventilés
Freins AR		freins à disque à étrier flottant et piston unique, ventilés
Systèmes d'aide à la conduite		série : DSC avec ABS et DTC (Contrôle de traction dynamique), Contrôle du freinage en courbe CBC, assistant au freinage DBC, fonction freins secs, compensation antifading, assistant de démarrage, option : Amortissement variable piloté ; Contrôle de la Transmission
Équipement sécuritaire		série : airbags frontaux conducteur et passager avant, airbags latéraux conducteur et passager avant, airbags protège-tête avant et arrière, ceintures de sécurité à trois points et enrouleur automatique sur toutes les places, à l'AV avec blocage, prétensionneur et limiteur d'effort des sangles, appuie-tête actifs AV, capteurs de choc, indicateur de dégonflage des pneus
Direction		à crémaillère à assistance électromécanique (EPS), option : Direction sport variable
Démultiplication totale direction	/1	15,1
Pneus AV / AR		205/60 R16 92H
Jantes AV / AR		7,0J x 16

BMW 316d Touring

Boîte de vitesses

Type de B.V.	B.V.M. à 6 rapports (option : B.V. Steptronic à 8 rapports)	
Démultiplication B.V. I	/1	4,002 (5,000)
II	/1	2,130 (3,200)
III	/1	1,396 (2,143)
IV	/1	1,000 (1,720)
V	/1	0,781 (1,314)
VI	/1	0,668 (1,000)
VII	/1	--- (0,822)
VIII	/1	--- (0,640)
AR	/1	3,647 (3,456)
Rapport de pont AR	/1	3,077 (2,813)

Performances routières

Rapport poids / puissance (selon DIN)	kg/kW	17,6 (17,8)
Puissance au litre	kW/l	42,6
Accélération 0 à 100 km/h	s	11,2 (11,1)
Reprise en 5 ^e 80 à 120 km/h	s	12,8 (-)
Vitesse maxi.	km/h	200 (198)

BMW EfficientDynamics

Fonctionnalités	récupération de l'énergie libérée au freinage, direction à assistance électromécanique, fonction d'arrêt et de redémarrage automatiques du moteur, indicateur de changement de rapport (B.V.M.), mode ECO PRO, construction légère intelligente, gestion des périphériques asservie aux besoins, pompe à huile gérée par cartographie, couple conique à qualités de mise en température optimisées, pneus à résistance réduite au roulement
-----------------	---

Consommation selon cycle UE²⁾

Cycle urbain ECE	l/100 km	5,5 à 4,9 (5,5 à 5,0)
Cycle extra-urbain EUDC	l/100 km	4,0 à 3,7 (4,0 à 3,6)
Moyenne ECE+EUDC	l/100 km	4,6 à 4,1 (4,6 à 4,1)
CO ₂	g/km	120 à 109 (120 à 109)
Norme antipollution respectée		Euro 6

Fiche technique valable pour les marchés ACEA / données concernant l'homologation en partie pour l'Allemagne seulement (poids)
Valeurs entre parenthèses pour la B.V.A.

¹⁾ Volume d'huile à la vidange

²⁾ Consommation et émissions de CO₂ en fonction des dimensions de pneus choisies et des options choisies

BMW 318d Touring, BMW 318d xDrive Touring.

		BMW 318d Touring	BMW 318d xDrive Touring
Carrosserie			
Nombre de portes / de places		5/5	5/5
Longueur / largeur / hauteur (à vide)	mm	4633/1811/1429	4633/1811/1434
Empattement	mm	2810	2810
Voie AV / AR	mm	1543/1583	1542/1582
Garde au sol	mm	140	145
Diamètre de braquage	m	11,3	11,7
Capacité réservoir	env. l	57	57
Syst. de refroidissement, chauffage inclus	l	n.i.	n.i.
Huile moteur ¹⁾	l	5,0	5,0
Poids à vide selon DIN / UE	kg	1500/1575 (1520/1595)	1570/1645
Charge utile selon DIN	kg	595	575
PTMA	kg	2140 (2160)	2145
Charge autorisée sur essieu AV / AR	kg	920/1260	975/1250
Poids remorquable (12%) freiné / non freiné	kg	1600 (1800)/745	1600/750
Charge autorisé sur toit / crochet d'attelage	kg	75/75	75/75
Volume du coffre	l	495 à 1500	495 à 1500
Coeff. de traînée x maître-couple	cx x S	0,29 x 2,20	0,30 x 2,20
Moteur			
Type / nombre de cylindres / de soupapes		en ligne / 4 / 4	en ligne / 4 / 4
Technologie moteur		Technologie BMW TwinPower Turbo : turbocompresseur à géométrie d'admission variable, injection directe à rampe commune	
Cylindrée réelle	cm ³	1995	1995
Course / alésage	mm	90,0/84,0	90,0/84,0
Rapport volumétrique	/1	16,5	16,5
Carburant		gazole	gazole
Puissance	kW/ch	110/150	110/150
à un régime de	tr/min	4000	4000
Couple	Nm	320	320
à un régime de	tr/min	1500 à 3000	1500 à 3000
Système électrique			
Capacité batterie / position	Ah/-	90 / coffre	90 / coffre
Puissance alternateur	AW	150/2100	150/2100
Dynamisme de conduite et sécurité			
Suspension AV		essieu à jambes de suspension à double articulation ; construction en aluminium ; déport de chasse négative ; faible déport au sol ; compensation des forces latérales, effet antiplongée	
Suspension AR		essieu à cinq bras ; construction légère en acier	
Freins AV		freins à disque à étrier flottant et piston unique, ventilés	
Freins AR		freins à disque à étrier flottant et piston unique, ventilés	
Systèmes d'aide à la conduite		série : DSC avec ABS et DTC (Contrôle de traction dynamique), Contrôle du freinage en courbe CBC, assistant au freinage DBC, fonction freins secs, compensation antifading, assistant de démarrage, DSC interconnecté avec la transmission intégrale xDrive (318d xDrive) ; option : Amortissement variable piloté ; Contrôle de la Transmission	
Équipement sécuritaire		série : airbags frontaux conducteur et passager avant, airbags latéraux conducteur et passager avant, airbags protège-tête avant et arrière, ceintures de sécurité à trois points et enrouleur automatique sur toutes les places, à l'AV avec blocage, prétensionneur et limiteur d'effort des sangles, à l'AV avec blocage, prétensionneur et limiteur d'effort des sangles, capteurs de choc, indicateur de dégonflage des pneus	
Direction		à crémaillère à assistance électromécanique (EPS), option : Direction sport variable	
Démultiplication totale direction	/1	15,0	15,2
Pneus AV / AR		205/60 R16 92W	205/60 R16 92W
Jantes AV / AR		7,0J x 16	7,0J x 16

		BMW 318d Touring	BMW 318d xDrive Touring
Boîte de vitesses			
Type de B.V.		B.V.M. à 6 rapports (option : B.V. Steptronic à 8 rapports)	B.V.M. à 6 rapports
Démultiplication B.V.	I	/1	4,002 (5,000)
	II	/1	2,130 (3,200)
	III	/1	1,396 (2,143)
	IV	/1	1,000 (1,720)
	V	/1	0,781 (1,314)
	VI	/1	0,668 (1,000)
	VII	/1	--- (0,822)
	VIII	/1	--- (0,640)
	AR	/1	3,647 (3,456)
Rapport de pont AR		/1	3,231 (2,813)
Performances routières			
Rapport poids / puissance (selon DIN)	kg/kW	13,6 (13,8)	14,3
Puissance au litre	kW/l	55,1	55,1
Accélération 0 à 100 km/h	s	8,9 (8,8)	9,2
Reprise en 5 ^e 80 à 120 km/h	s	10,3 (-)	10,6
Vitesse maxi.	km/h	210 (210)	206
BMW EfficientDynamics			
Fonctionnalités BMW EfficientDynamics de série		récupération de l'énergie libérée au freinage, direction à assistance électromécanique, fonction d'arrêt et de redémarrage automatiques du moteur, indicateur de changement de rapport (B.V.M.), mode ECO PRO, construction légère intelligente, gestion des périphériques asservie aux besoins, pompe à huile gérée par cartographie, couple conique à qualités de mise en température optimisées, pneus à résistance réduite au roulement	
Consommation selon cycle UE²⁾			
Cycle urbain ECE	l/100 km	5,6 à 5,2 (5,4 à 4,9)	6,2 à 5,7
Cycle extra-urbain EUDC	l/100 km	4,0 à 3,8 (4,0 à 3,7)	4,4 à 4,1
Moyenne ECE+EUDC	l/100 km	4,6 à 4,3 (4,5 à 4,1)	5,1 à 4,7
CO ₂	g/km	122 à 112 (119 à 109)	133 à 123
Norme antipollution respectée		Euro 6	Euro 6

Fiche technique valable pour les marchés ACEA / données concernant l'homologation en partie pour l'Allemagne seulement (poids)
Valeurs entre parenthèses pour la B.V.A.

¹⁾ Volume d'huile à la vidange

²⁾ Consommation et émissions de CO₂ en fonction des dimensions de pneus choisies et des options choisies

BMW 320d Touring, BMW 320d EfficientDynamics Edition Touring, BMW 320d xDrive Touring.

		BMW 320d Touring	BMW 320d EfficientDynamics Edition Touring	BMW 320d xDrive Touring
Carrosserie				
Nombre de portes / de places		5/5	5/5	5/5
Longueur / largeur / hauteur (à vide)	mm	4633/1811/1429	4633/1811/1416	4633/1811/1434
Empattement	mm	2810	2810	2810
Voie AV / AR	mm	1543/1583	1543/1586	1542/1582
Garde au sol	mm	140	127	145
Diamètre de braquage	m	11,3	11,3	11,7
Capacité réservoir	env. l	57	57	57
Syst. de refroidissement, chauffage inclus	l	n.i.	n.i.	n.i.
Huile moteur ¹⁾	l	5,0	5,0	5,0
Poids à vide selon DIN / UE	kg	1510/1585 (1530/1605)	1500/1575 (1510/1585)	1580/1655 (1605/1680)
Charge utile selon DIN	kg	595	550	575
PTMA	kg	2105 (2125)	2050 (2060)	2155 (2180)
Charge autorisée sur essieu AV / AR	kg	930/1260	920/1225	990/1260
Poids remorquable (12%) freiné / non freiné	kg	1600/745 (1800/745)	n.i./n.i. (1800/745)	1600/750 (1800/750)
Charge autorisée sur toit / crochet d'attelage	kg	75/75	75/0 (75/75)	75/75
Volume du coffre	l	495 à 1500	495 à 1500	495 à 1500
Coeff. de traînée x maître-couple	cx x S	0,29 x 2,20	0,28 x 2,20	0,30 x 2,20
Moteur				
Type / nombre de cylindres / de soupapes		en ligne / 4 / 4	en ligne / 4 / 4	en ligne / 4 / 4
Technologie moteur		Technologie BMW TwinPower Turbo : turbocompresseur à géométrie d'admission variable, injection directe à rampe commune		
Cylindrée réelle	cm ³	1995	1995	1995
Course / alésage	mm	90,0/84,0	90,0/84,0	90,0/84,0
Rapport volumétrique	/1	16,5	16,5	16,5
Carburant		gazole	gazole	gazole
Puissance	kW/ch	140/190	120/163	140/190
à un régime de	tr/mn	4000	4000	4000
Couple	Nm	400	400	400
à un régime de	tr/mn	1750 à 2500	1750 à 2250	1750 à 2500
Système électrique				
Capacité batterie / position	Ah/-	90 / coffre	90 / coffre	90 / coffre
Puissance alternateur	A/W	150/2100	150/2100	150/2100
Dynamisme de conduite et sécurité				
Suspension AV		essieu à jambes de suspension à double articulation ; construction en aluminium ; déport de chasse négative ; faible déport au sol ; compensation des forces latérales, effet antiplongée		
Suspension AR		essieu à cinq bras ; construction légère en acier		
Freins AV		freins à disque à étrier flottant et piston unique, ventilés		
Freins AR		freins à disque à étrier flottant et piston unique, ventilés		
Systèmes d'aide à la conduite		série : DSC avec ABS et DTC (Contrôle de traction dynamique), Contrôle du freinage en courbe CBC, assistant au freinage DBC, fonction freins secs, compensation antifading, assistant de démarrage, DSC interconnecté avec la transmission intégrale xDrive (320d xDrive) ; option : Amortissement variable piloté ; Contrôle de la Transmission		
Équipement sécuritaire		série : airbags frontaux conducteur et passager avant, airbags latéraux conducteur et passager avant, airbags protège-tête avant et arrière, ceintures de sécurité à trois points et enrouleur automatique sur toutes les places, à l'AV avec blocage, prétensionneur et limiteur d'effort des sangles, appuie-tête actifs à l'AV, capteurs de choc, indicateur de dégonflage des pneus		
Direction		à crémaillère à assistance électromécanique (EPS), option : Direction sport variable		
Démultiplication totale direction	/1	15,1	15,1	15,2
Pneus AV / AR		205/60 R16 92W	205/60 R16 92W	205/60 R16 92W
Jantes AV / AR		7,0J x 16 alliage léger	7,0J x 16 alliage léger	7,0J x 16 alliage léger

		BMW 320d Touring	BMW 320d Efficient Dynamics Edition Touring	BMW 320d xDrive Touring
Boîte de vitesses				
Type de B.V.		B.V.M. à 6 rapports (option : B.V. Steptronic à 8 rapports)		
Démultiplication B.V.	I	/1 4,110 (5,000)	4,110 (5,000)	4,110 (5,000)
	II	/1 2,248 (3,200)	2,248 (3,200)	2,248 (3,200)
	III	/1 1,403 (2,143)	1,403 (2,143)	1,403 (2,143)
	IV	/1 1,000 (1,720)	1,000 (1,720)	1,000 (1,720)
	V	/1 0,802 (1,314)	0,802 (1,314)	0,802 (1,314)
	VI	/1 0,659 (1,000)	0,659 (1,000)	0,659 (1,000)
	VII	/1 --- (0,822)	--- (0,822)	--- (0,822)
	VIII	/1 --- (0,640)	--- (0,640)	--- (0,640)
	AR	/1 3,727 (3,456)	3,727 (3,456)	3,727 (3,456)
Rapport de pont AR		/1 3,154 (2,813)	2,929 (2,813)	3,154 (2,813)
Performances routières				
Rapport poids / puissance		kg/kW 10,8 (10,9)	10,7 (10,8)	11,3 (11,5)
Puissance au litre		kW/l 70,2	60,2	70,2
Accélération	0 à 100 km/h	s 7,6 (7,4)	8,2 (8,1)	7,6 (7,6)
Reprise en 5 ^e	80 à 120 km/h	s 7,9 (-)	9,4 (-)	8,6 (-)
Vitesse maxi.		km/h 230 (226)	222 (222)	228 (222)
BMW EfficientDynamics				
Fonctionnalités		récupération de l'énergie libérée au freinage, direction à assistance électromécanique, fonction d'arrêt et de redémarrage automatiques du moteur, indicateur de changement de rapport (B.V.M.), mode ECO PRO, construction légère intelligente, gestion des périphériques asservie aux besoins, pompe à huile gérée par cartographie, couple conique à qualités de mise en température optimisées, pneus à résistance réduite au roulement		
BMW EfficientDynamics de série				
Consommation selon cycle ECE²⁾				
Cycle urbain ECE	l/100 km	5,7 à 5,2 (5,4 à 4,9)	5,5 à 5,0 (5,3 à 4,8)	6,1 à 5,7 (5,8 à 5,4)
Cycle extra-urbain EUDC	l/100 km	4,1 à 3,8 (4,0 à 3,7)	3,9 à 3,6 (3,9 à 3,5)	4,4 à 4,1 (4,4 à 4,0)
Moyenne ECE+EUDC	l/100 km	4,7 à 4,3 (4,5 à 4,1)	4,5 à 4,1 (4,4 à 4,0)	5,0 à 4,7 (4,9 à 4,5)
CO ₂	g/km	123 à 113 (119 à 109)	118 à 107 (116 à 104)	133 à 123 (129 à 119)
Norme antipollution respectée		Euro 6	Euro 6	Euro 6

Fiche technique valable pour les marchés ACEA / données concernant l'homologation en partie pour l'Allemagne seulement (poids)
Valeurs entre parenthèses pour la boîte Steptronic à huit rapports

¹⁾ Volume d'huile à la vidange

²⁾ Consommation et émissions de CO₂ dépendant des dimensions de pneus choisies

BMW 325d Touring, BMW 330d Touring, BMW 330d xDrive Touring.

		BMW 325d Touring	BMW 330d Touring	BMW 330d xDrive Touring
Carrosserie				
Nombre de portes / de places		5/5	5/5	5/5
Longueur / largeur / hauteur (à vide)	mm	4633/1811/1429	4633/1811/1429	4633/1811/1434
Empattement	mm	2810	2810	2810
Voie AV / AR	mm	1531/1572	1531/1572	1531/1570
Garde au sol	mm	140	140	145
Diamètre de braquage	m	11,3	11,3	11,7
Capacité réservoir	env. l	57	57	57
Syst. de refroidissement, chauffage inclus	l	n.i.	n.i.	n.i.
Huile moteur ¹⁾	l	5,2	6,5	6,5
Poids à vide selon DIN / UE	kg	1540/1615 (1560/1635)	1610/1685	1680/1755
Charge utile selon DIN	kg	560	550	550
PTMA	kg	2100 (2120)	2160	2230
Charge autorisée sur essieu AV / AR	kg	950/1245	1000/1245	1050/1255
Poids remorquable (12%) freiné / non freiné	kg	1800/750	1800/750	1800/750
Charge autorisée sur toit / crochet d'attelage	kg	75/75	75/75	75/75
Volume du coffre	l	495 à 1500	495 à 1500	495 à 1500
Coeff. de traînée x maître-couple	cx x S	0,31 x 2,20	0,31 x 2,20	0,32 x 2,20
Moteur				
Type / nombre de cylindres / de soupapes		en ligne / 4 / 4	en ligne / 6 / 4	en ligne / 6 / 4
Technologie moteur		Technologie BMW TwinPower Turbo : turbocompresseur à géométrie d'admission variable, injection directe à rampe commune		
Cylindrée réelle	cm ³	1995	2993	2993
Course / alésage	mm	90,0/84,0	90,0/84,0	90,0/84,0
Rapport volumétrique	/l	16,5	16,5	16,5
Carburant		gazole	gazole	gazole
Puissance	kW/ch	160/218	190/258	190/258
à un régime de	tr/mn	4400	4000	4000
Couple	Nm	450	560	560
à un régime de	tr/mn	1500 à 2500	1500 à 3000	1500 à 3000
Système électrique				
Capacité batterie / position	Ah/-	90 / coffre	90 / coffre	90 / coffre
Puissance alternateur	A/W	175/2450	180/2520	180/2520
Dynamisme de conduite et sécurité				
Suspension AV		essieu à jambes de suspension à double articulation ; construction en aluminium ; déport de chasse négative ; faible déport au sol ; compensation des forces latérales, effet antiplongée		
Suspension AR		essieu à cinq bras ; construction légère en acier		
Freins AV		freins à disque à étrier flottant et piston unique, ventilés		
Freins AR		freins à disque à étrier flottant et piston unique, ventilés		
Systèmes d'aide à la conduite		série : DSC avec ABS et DTC (Contrôle de traction dynamique), Contrôle du freinage en courbe CBC, assistant au freinage DBC, fonction freins secs, compensation antifading, assistant de démarrage, DSC interconnecté avec la transmission intégrale xDrive (330d xDrive) ; option : Amortissement variable piloté ; Contrôle de la Transmission		
Équipement sécuritaire		série : airbags frontaux conducteur et passager avant, airbags latéraux conducteur et passager avant, airbags protège-tête avant et arrière, ceintures de sécurité à trois points et enrouleur automatique sur toutes les places, à l'AV avec blocage, prétensionneur et limiteur d'effort des sangles, appuie-tête actifs à l'AV, capteurs de choc, indicateur de dégonflage des pneus		
Direction		à crémaillère à assistance électromécanique (EPS), option : Direction sport variable		
Démultiplication totale direction	/1	15,1	15,1	15,2
Pneus AV / AR		225/50 R17 98W	225/50 R17 98W	225/50 R17 98W
Jantes AV / AR		7,5J x 17 alliage léger	7,5J x 17 alliage léger	7,5J x 17 alliage léger

		BMW 325d Touring	BMW 330d Touring	BMW 330d xDrive Touring
--	--	-------------------------	-------------------------	------------------------------------

Boîte de vitesses

Type de B.V.		B.V.M. à 6 rapports (option : B.V. Steptronic à 8 rapports)	B.V. Steptronic à 8 rapports	B.V. Steptronic à 8 rapports
Démultiplication B.V.	I	/1 4,110 (4,714)	4,714	4,714
	II	/1 2,248 (3,143)	3,143	3,143
	III	/1 1,403 (2,106)	2,106	2,106
	IV	/1 1,000 (1,667)	1,667	1,667
	V	/1 0,802 (1,285)	1,285	1,285
	VI	/1 0,659 (1,000)	1,000	1,000
	VII	/1 --- (0,839)	0,839	0,839
	VIII	/1 --- (0,667)	0,667	0,667
	AR	/1 3,727 (3,295)	3,317	3,317
Rapport de pont AR		/1 3,462 (2,813)	2,563	2,563

Performances routières

Rapport poids / puissance	kg/kW	9,6 (9,8)	8,5	8,8
Puissance au litre	kW/l	80,2	63,5	63,5
Accélération 0 à 100 km/h	s	6,9 (6,7)	5,6	5,4
Reprise en 5 ^e 80 à 120 km/h	s	7,2 (-)	(-)	(-)
Vitesse maxi.	km/h	238 (238)	250	250

BMW EfficientDynamics

Fonctionnalités	récupération de l'énergie libérée au freinage, direction à assistance électromécanique, fonction d'arrêt et de redémarrage automatiques du moteur, indicateur de changement de rapport (B.V.M.), mode ECO PRO, construction légère intelligente, gestion des périphériques asservie aux besoins, pompe à huile gérée par cartographie, couple conique à qualités de mise en température optimisées, pneus à résistance réduite au roulement
BMW EfficientDynamics de série	

Consommation selon cycle ECE²⁾

Cycle urbain ECE	l/100 km	6,4 à 6,3 (6,0 à 5,9)	6,1 à 5,9	6,4 à 6,2
Cycle extra-urbain EUDC	l/100 km	4,5 à 4,4 (4,3 à 4,3)	4,8 à 4,7	5,0 à 4,9
Moyenne ECE+EUDC	l/100 km	5,2 à 5,1 (4,9 à 4,8)	5,3 à 5,1	5,5 à 5,4
CO ₂	g/km	137 à 134 (130 à 127)	138 à 135	145 à 142
Norme antipollution respectée		Euro 6	Euro 6	Euro 6

Fiche technique valable pour les marchés ACEA / données concernant l'homologation en partie pour l'Allemagne seulement (poids)
Valeurs entre parenthèses pour la boîte Steptronic à huit rapports

¹⁾ Volume d'huile à la vidange

²⁾ Consommation et émissions de CO₂ dépendant des dimensions de pneus choisies

BMW 335d Touring.

BMW 335d xDrive Touring

Carrosserie

Nombre de portes / de places		5/5
Longueur / largeur / hauteur (à vide)	mm	4633/1811/1434
Empattement	mm	2810
Voie AV / AR	mm	1531/1570
Garde au sol	mm	145
Diamètre de braquage	m	11,7
Capacité réservoir	env. l	57
Syst. de refroidissement, chauffage inclus	l	n.i.
Huile moteur ¹⁾	l	6,5
Poids à vide selon DIN / UE	kg	1695/1770
Charge utile selon DIN	kg	550
PTMA	kg	2245
Charge autorisée sur essieu AV / AR	kg	1060/1260
Poids remorquable (12%) freiné / non freiné	kg	1800/750
Charge autorisé sur toit / crochet d'attelage	kg	75/75
Volume du coffre	l	495 à 1500
Coeff. de traînée x maître-couple	cx x S	0,32 x 2,20

Moteur

Type / nombre de cylindres / de soupapes		en ligne / 6 / 4
Technologie moteur		Technologie BMW TwinPower Turbo : turbocompresseur à géométrie d'admission variable, injection directe à rampe commune
Cylindrée réelle	cm ³	2993
Course / alésage	mm	90,0/84,0
Rapport volumétrique	/1	16,5
Carburant		gazole
Puissance	kW/ch	230/313
à un régime de	tr/min	4400
Couple	Nm	630
à un régime de	tr/min	1500 à 2500

Système électrique

Capacité batterie / position	Ah/-	90 / coffre
Puissance alternateur	AW	180/2520

Dynamisme de conduite et sécurité

Suspension AV	essieu à jambes de suspension à double articulation ; construction en aluminium ; déport de chasse négative ; faible déport au sol ; compensation des forces latérales, effet antiplongée
Suspension AR	essieu à cinq bras ; construction légère en acier
Freins AV	freins à disque à étrier flottant et piston unique, ventilés
Freins AR	freins à disque à étrier flottant et piston unique, ventilés
Systèmes d'aide à la conduite	série : DSC avec ABS et DTC (Contrôle de traction dynamique), Contrôle du freinage en courbe CBC, assistant au freinage DBC, fonction freins secs, compensation antifading, assistant de démarrage, DSC interconnecté avec la transmission intégrale xDrive ; option : Amortissement variable piloté ; Contrôle de la Transmission
Équipement sécuritaire	série : airbags frontaux conducteur et passager avant, airbags latéraux conducteur et passager avant, airbags protège-tête avant et arrière, ceintures de sécurité à trois points et enrouleur automatique sur toutes les places, à l'AV avec blocage, pré-tensionneur et limiteur d'effort des sangles, appuie-tête actifs AV, capteurs de choc, indicateur de dégonflage des pneus
Direction	à crémaillère à assistance électromécanique (EPS), option : Direction sport variable
Démultiplication totale direction	/1 15,2
Pneus AV / AR	225/50 R17 98W
Jantes AV / AR	7,5J x 17 alliage léger

BMW 335d xDrive Touring

Boîte de vitesses

Type de B.V.	B.V. Steptronic à 8 rapports	
Démultiplication B.V.	I	/1
	II	/1
	III	/1
	IV	/1
	V	/1
	VI	/1
	VII	/1
	VIII	/1
	AR	/1
Rapport de pont AR	/1	

Performances routières

Rapport poids / puissance (selon DIN)	kg/kW	7,4
Puissance au litre	kW/l	76,8
Accélération 0 à 100 km/h	s	4,9
Reprise en 5 ^e	80 à 120 km/h	s
Vitesse maxi.	km/h	250

BMW EfficientDynamics

Fonctionnalités	récupération de l'énergie libérée au freinage, direction à assistance électromécanique, fonction d'arrêt et de redémarrage automatiques du moteur, mode ECO PRO, construction légère intelligente, gestion des périphériques asservie aux besoins, pompe à huile gérée par cartographie, couple conique à qualités de mise en température optimisées, pneus à résistance réduite au roulement
BMW EfficientDynamics de série	

Consommation selon cycle UE²⁾

Cycle urbain ECE	l/100 km	6,8 à 6,7
Cycle extra-urbain EUDC	l/100 km	5,2 à 5,1
Moyenne ECE+EUDC	l/100 km	5,7 à 5,6
CO ₂	g/km	151 à 148
Norme antipollution respectée		Euro 6

Fiche technique valable pour les marchés ACEA / données concernant l'homologation en partie pour l'Allemagne seulement (poids)

¹⁾ Volume d'huile à la vidange

²⁾ Consommation et émissions de CO₂ en fonction des dimensions de pneus choisies et des options choisies

8 Caractéristiques de puissance et de couple. BMW 318i.

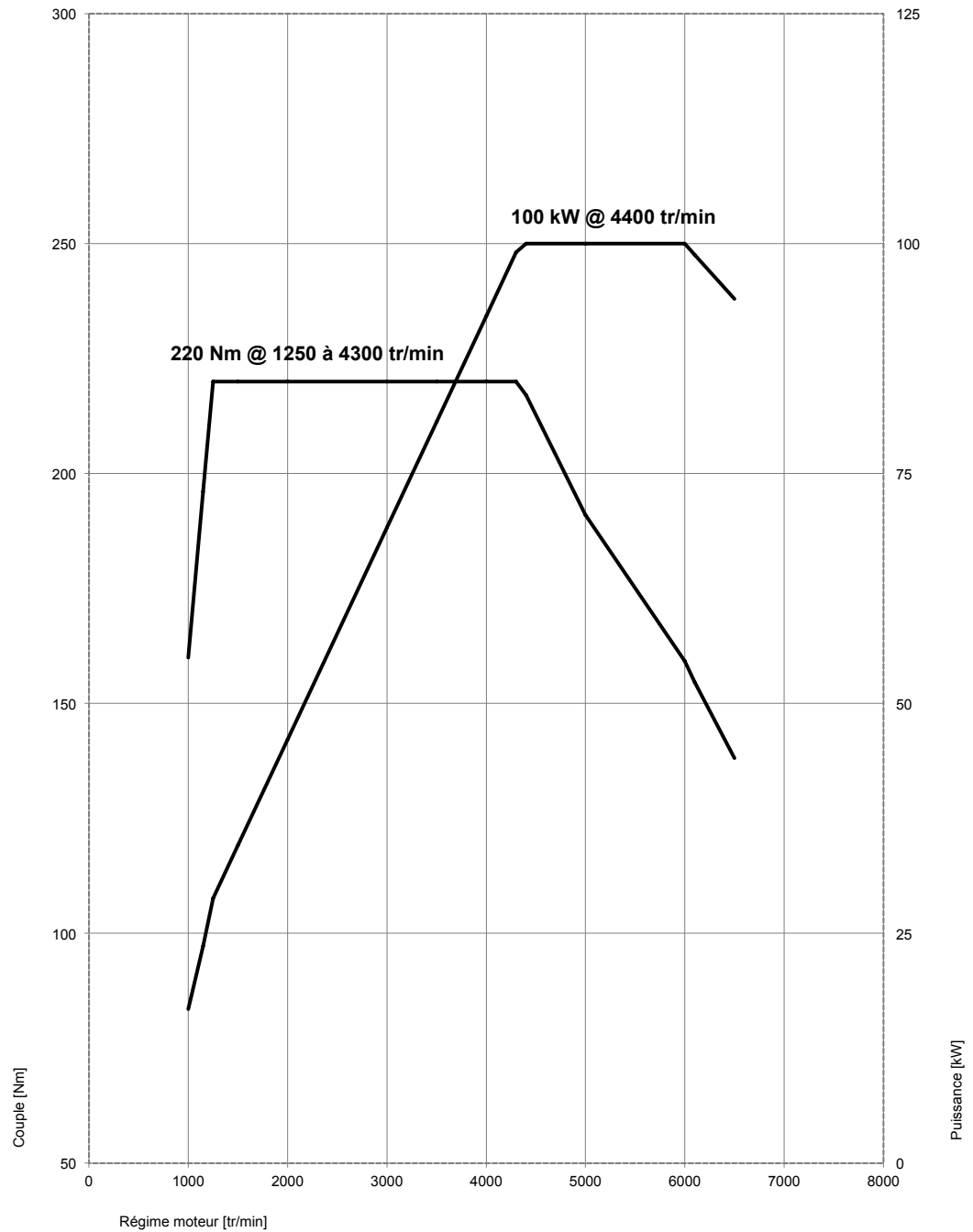

BMW 320i B.V.M. à 6 rapports.

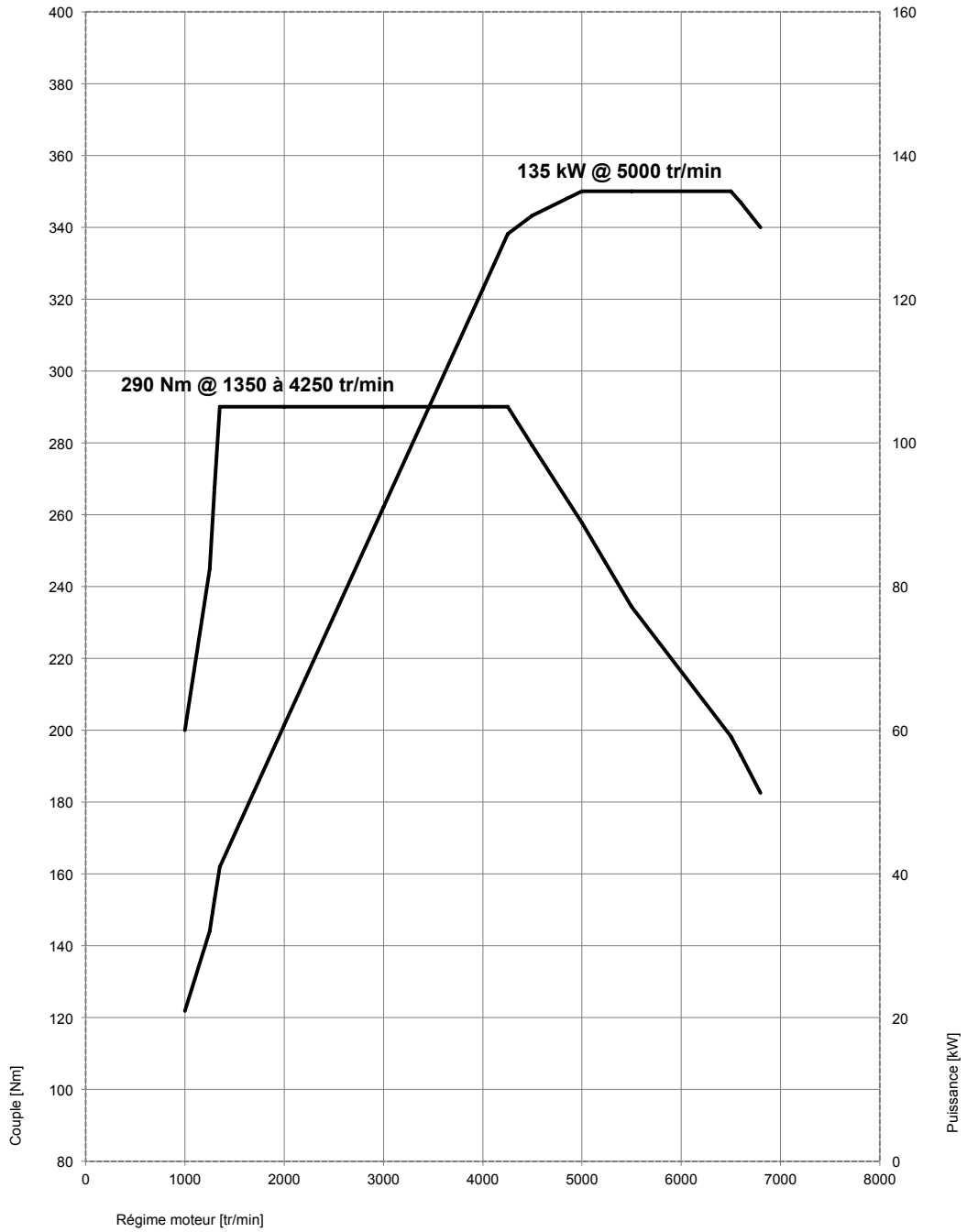

BMW 320i B.V. Steptronic à 8 rapports. BMW 320i xDrive B.V.M. à 6 rapports.

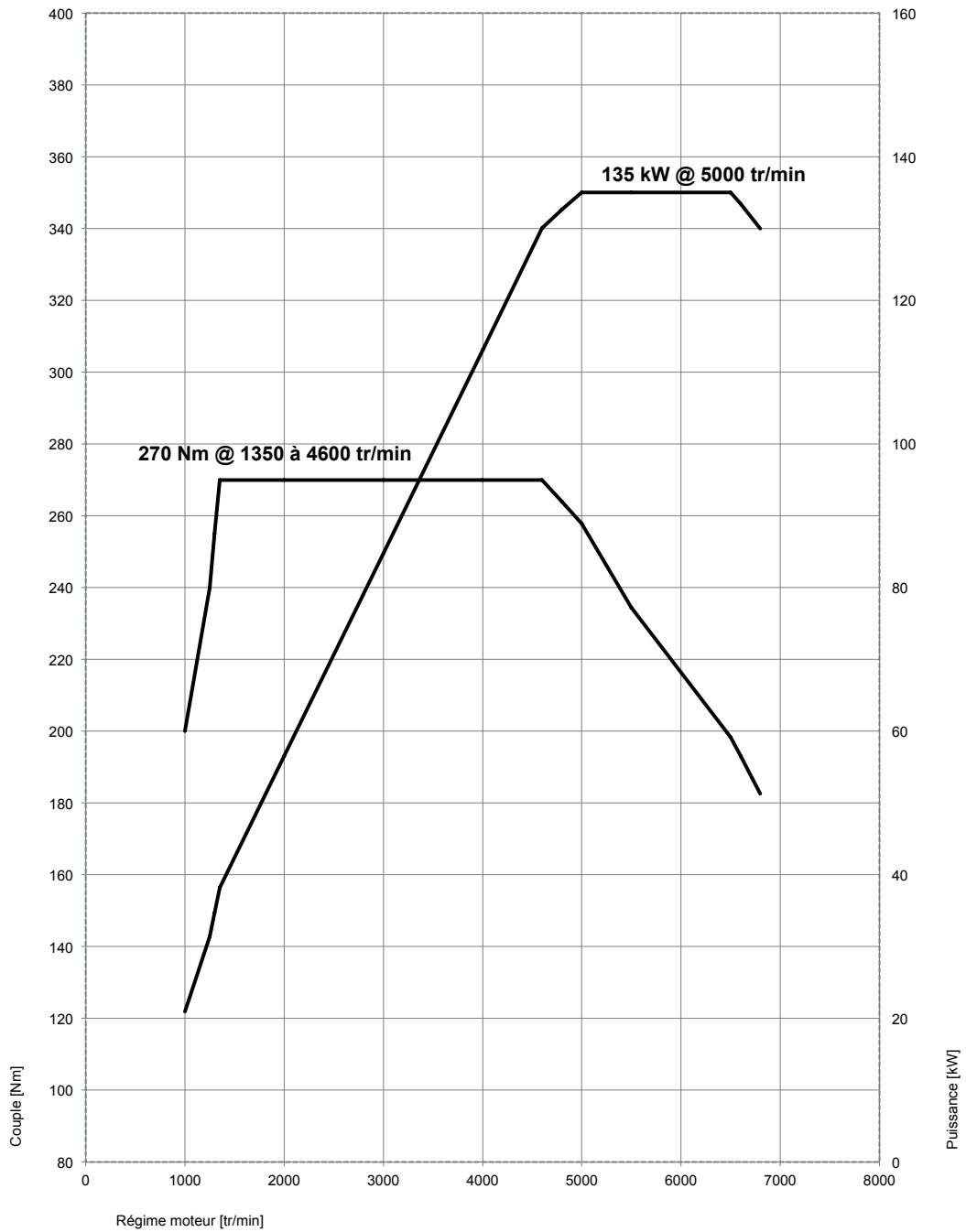

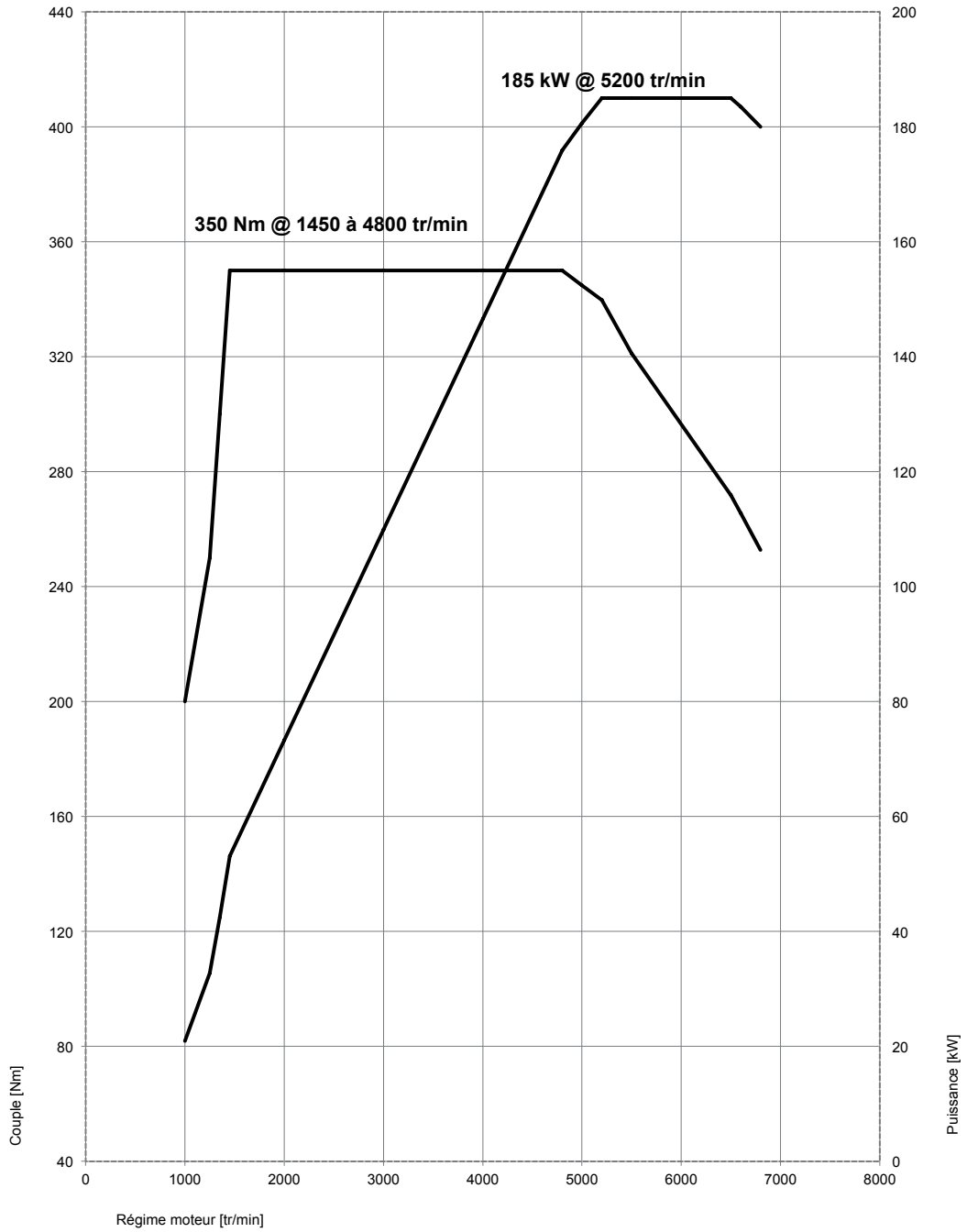

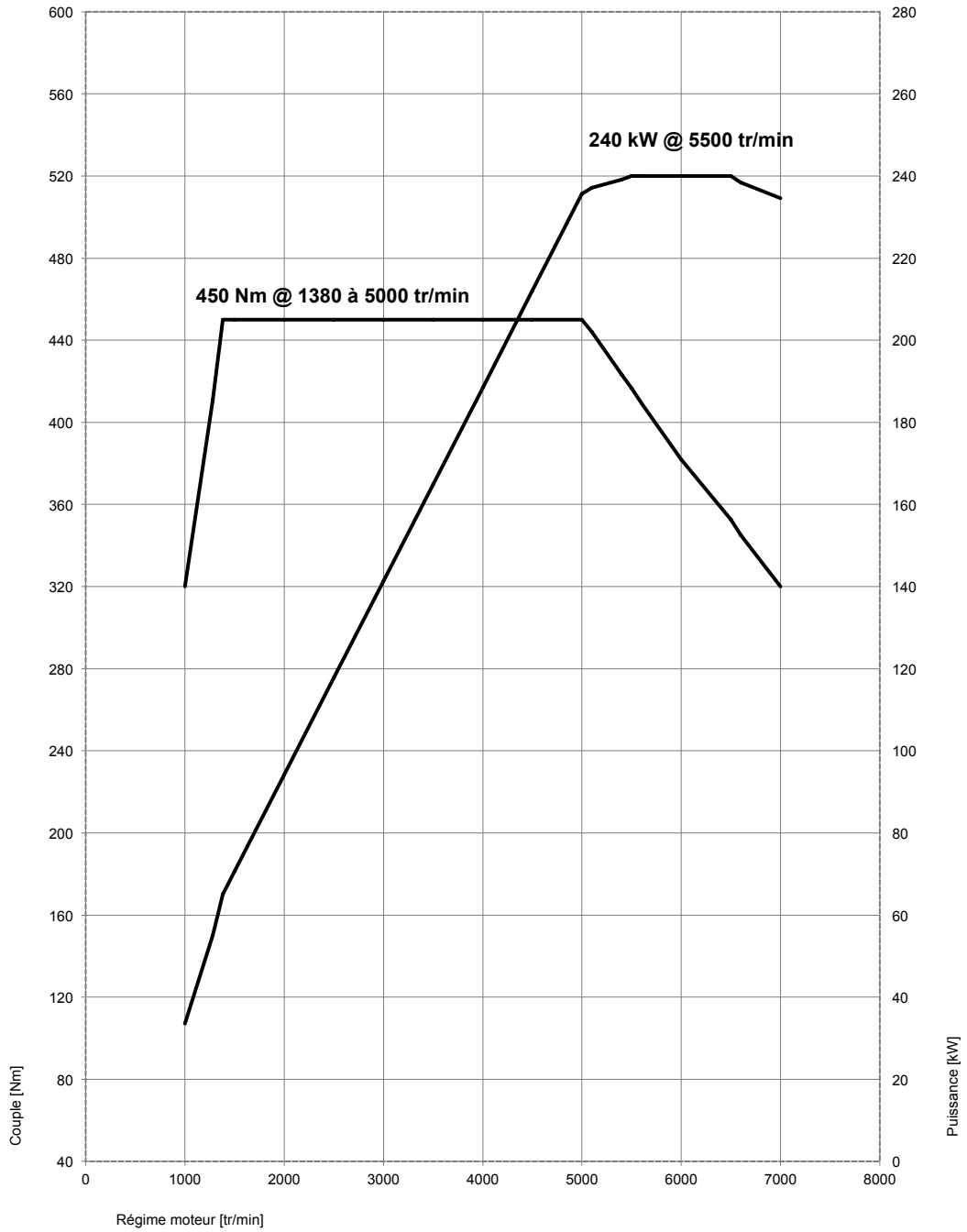

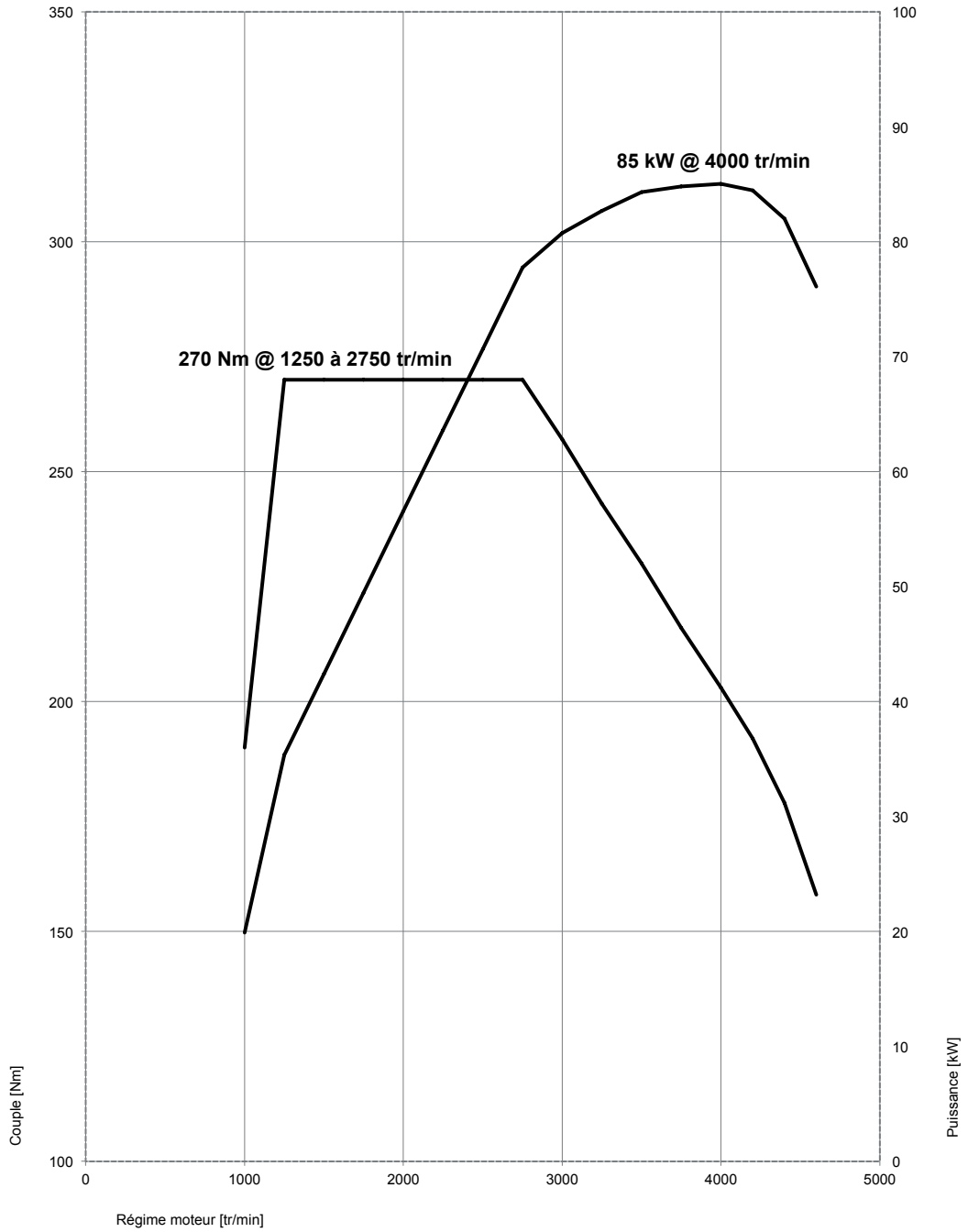

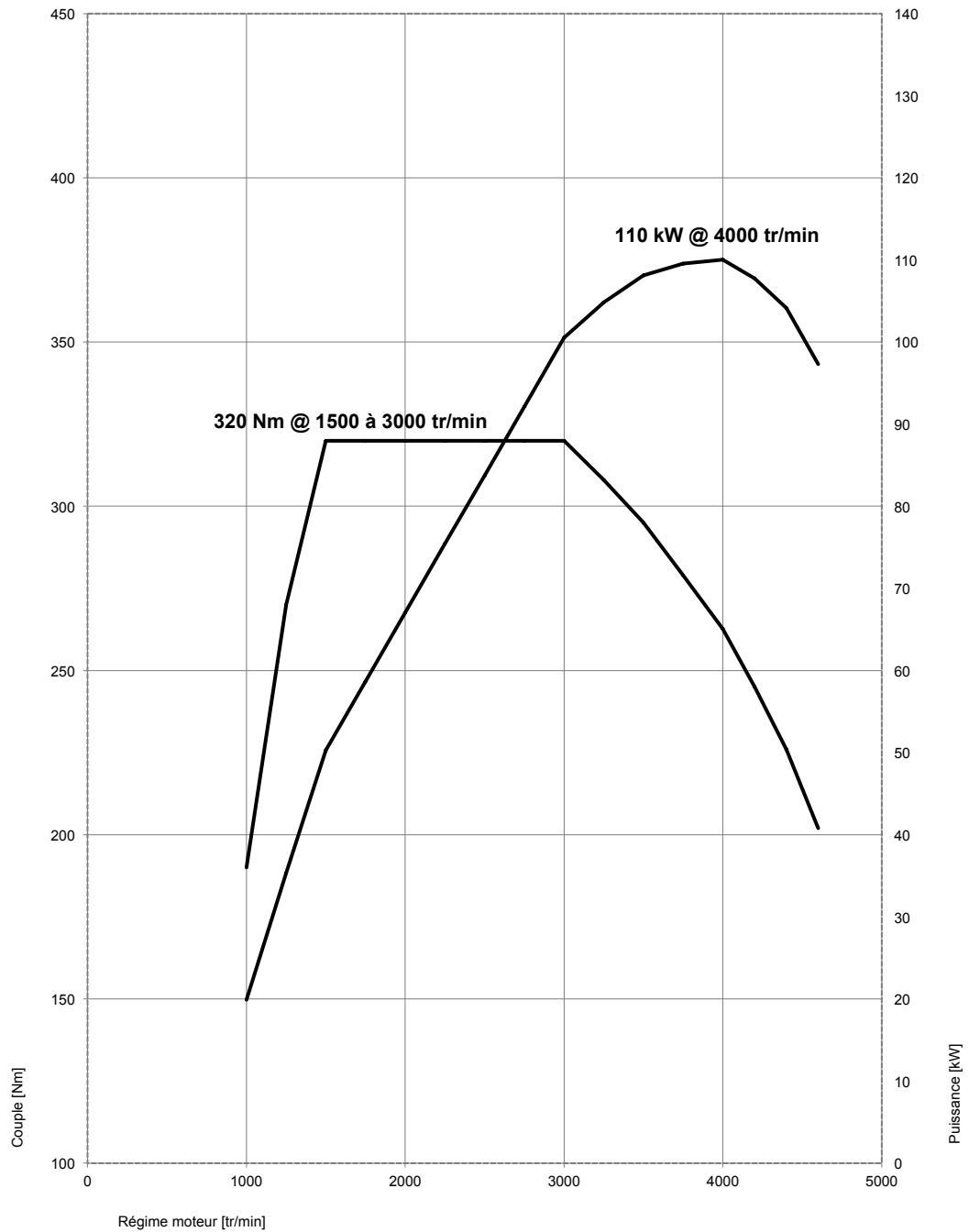

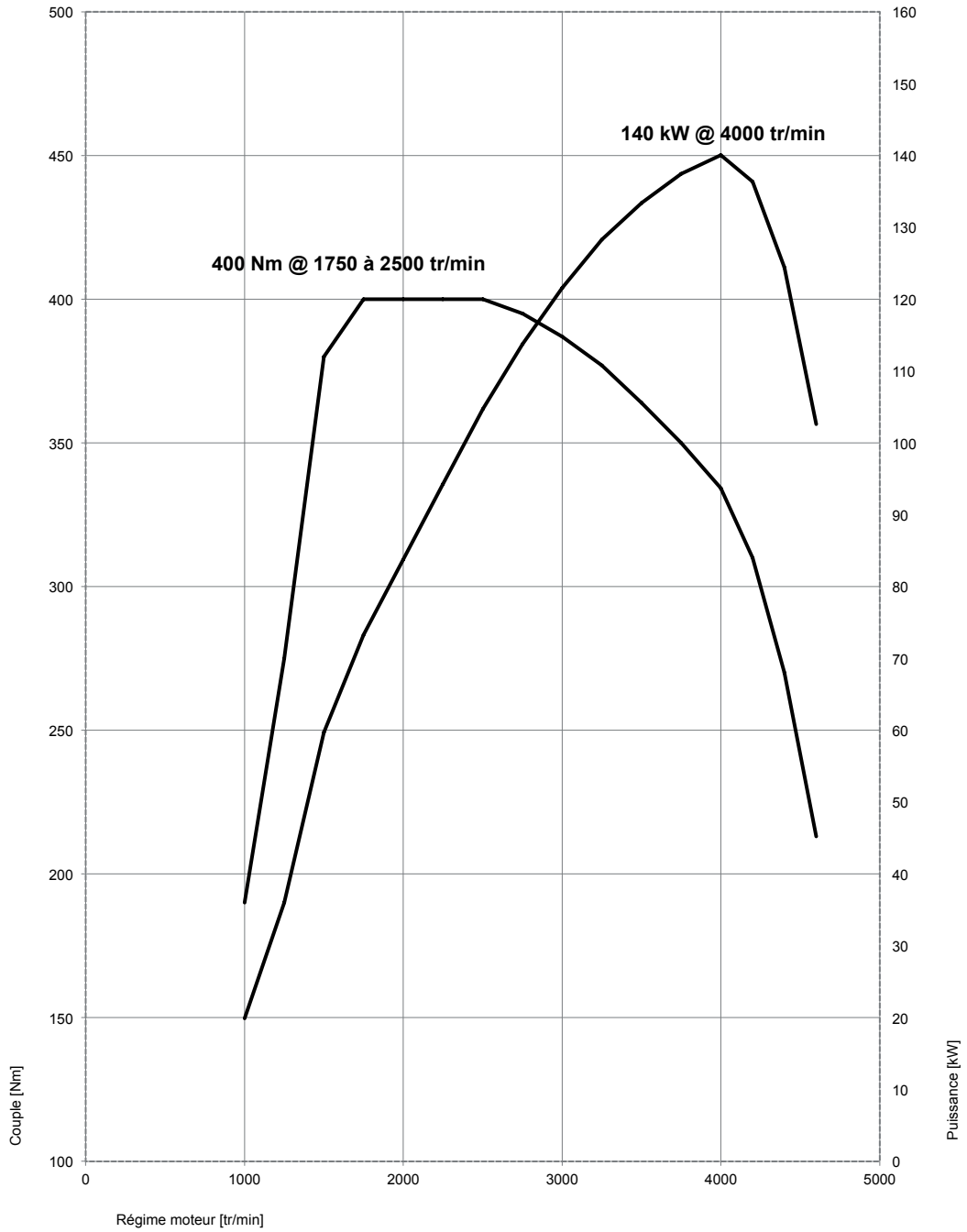

BMW 320d EfficientDynamics Edition.

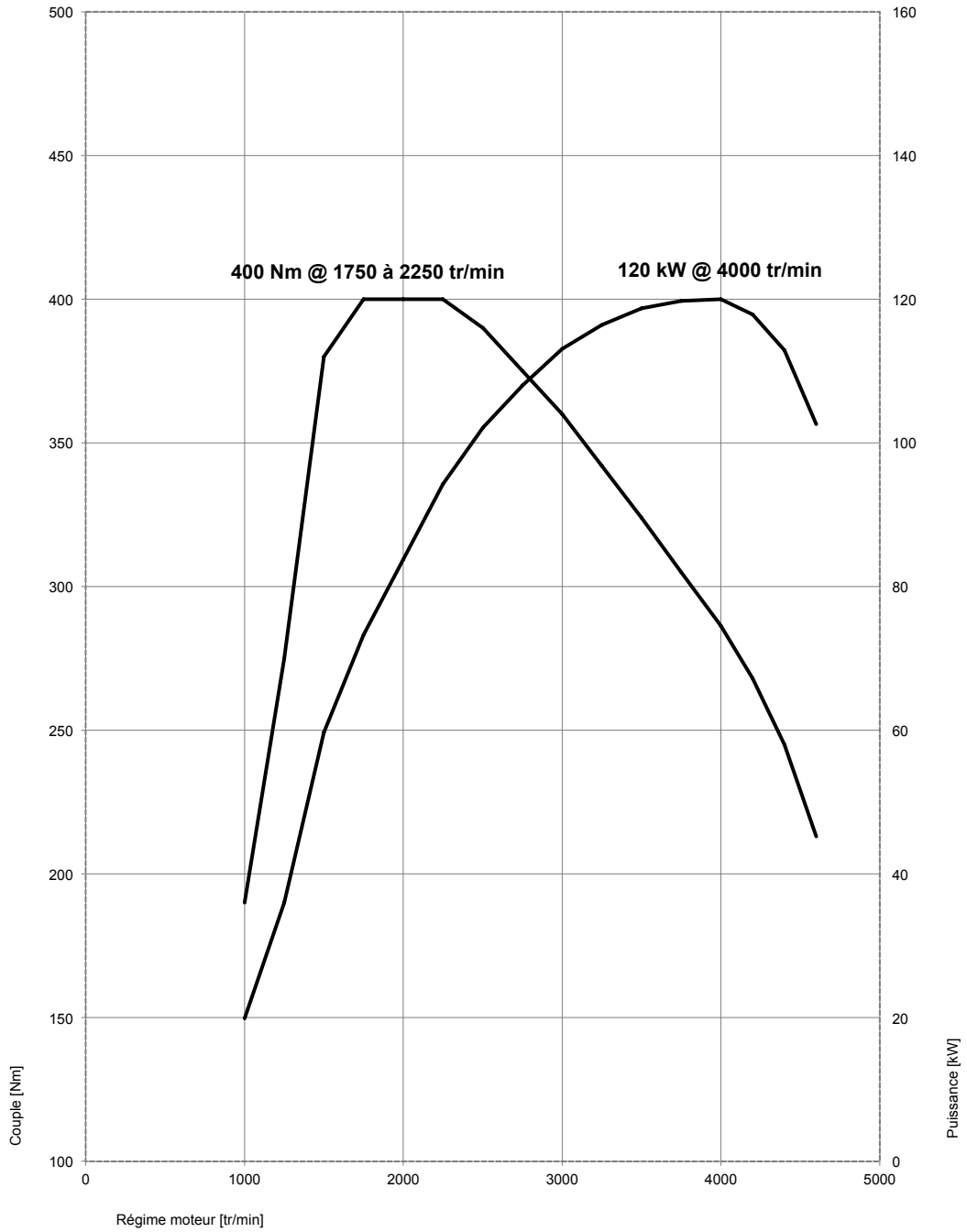

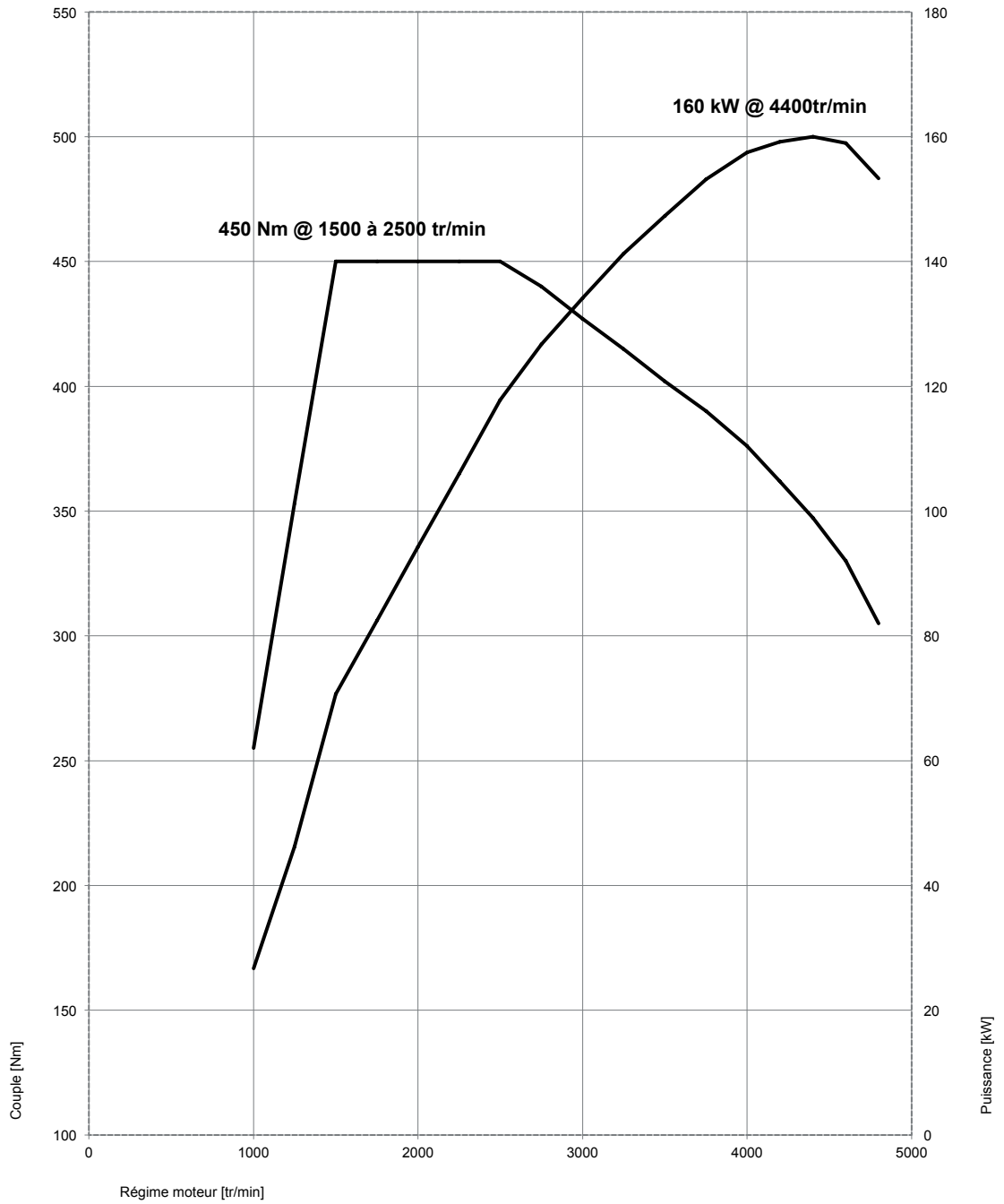

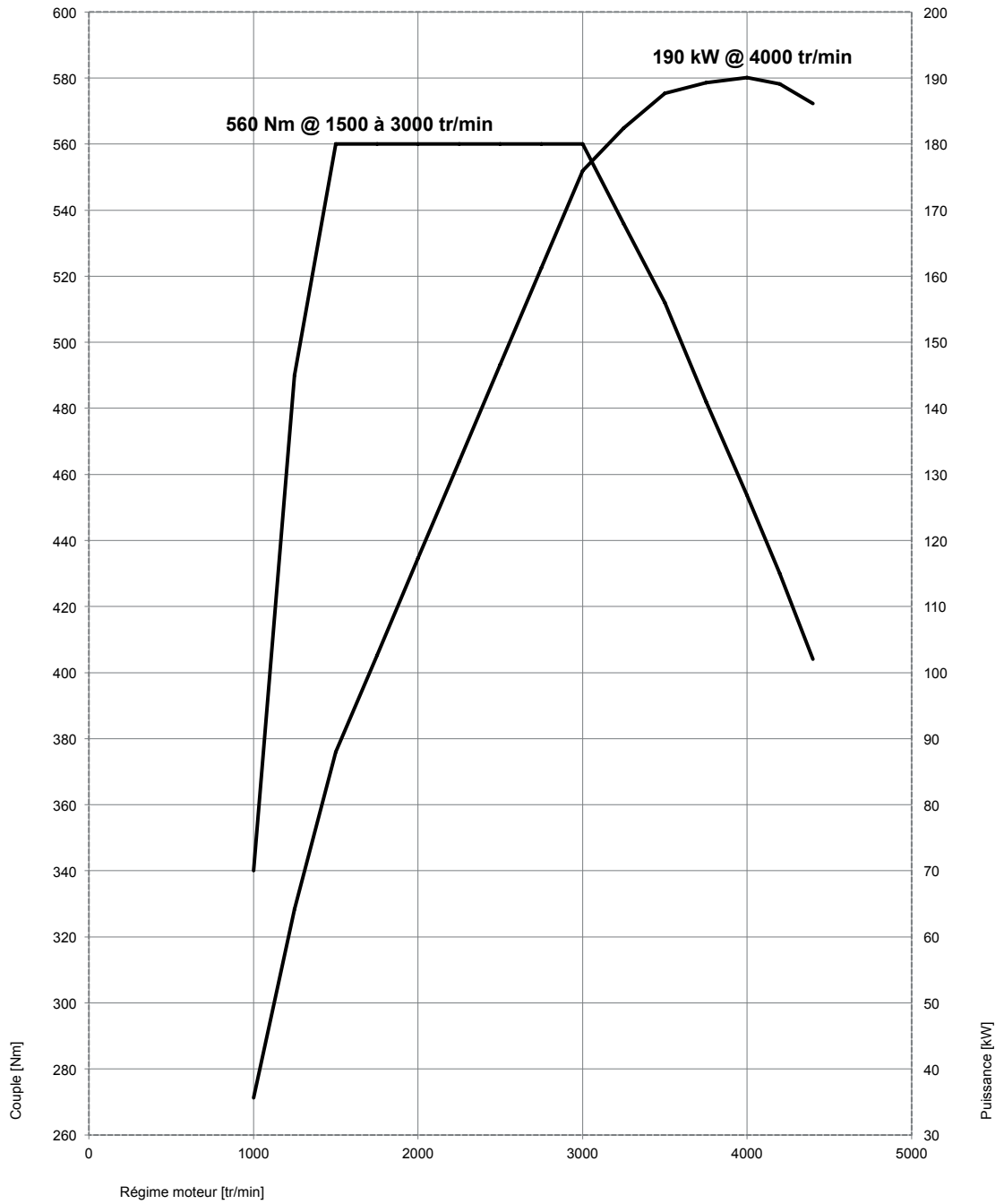

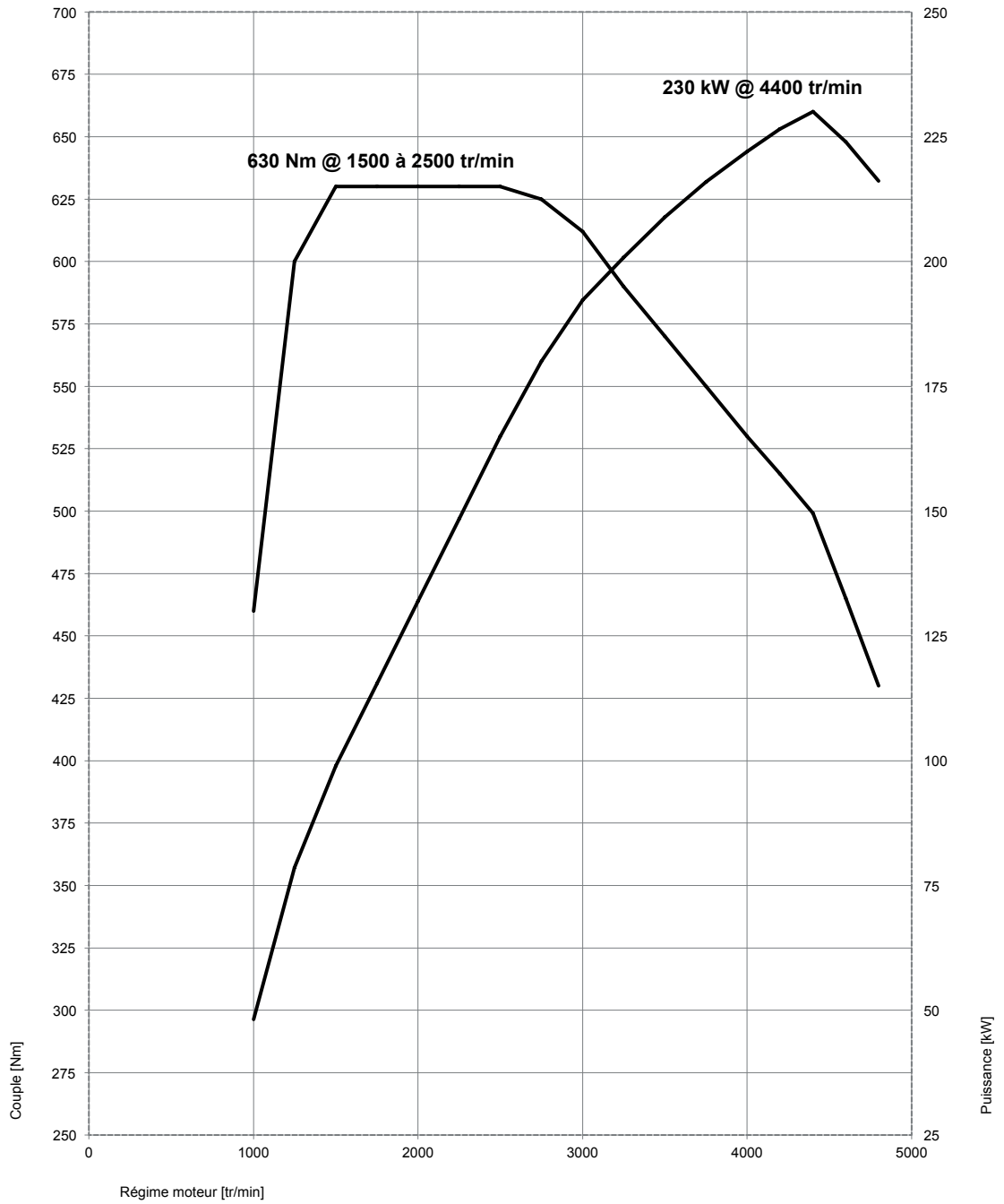

9 Dimensions extérieures et intérieures. La nouvelle BMW Série 3 Berline.

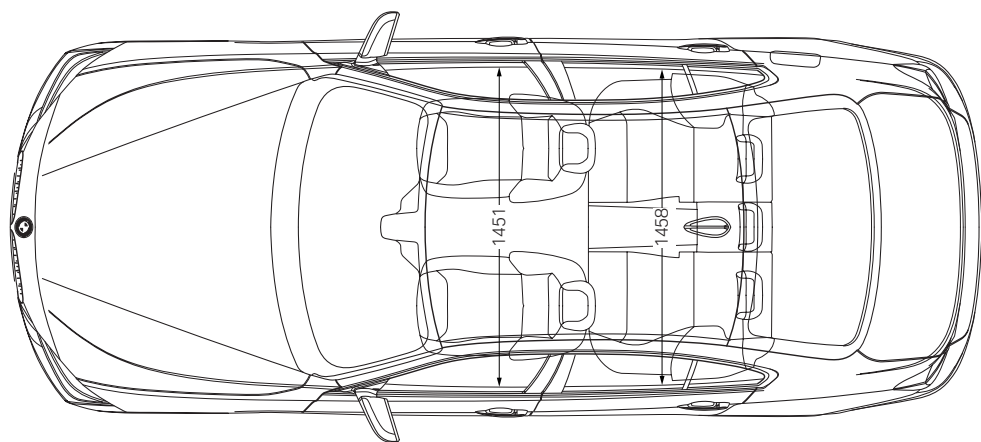
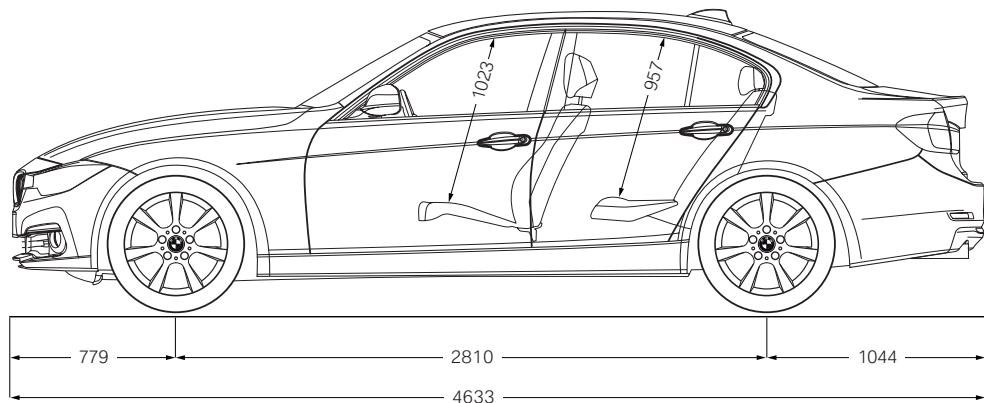
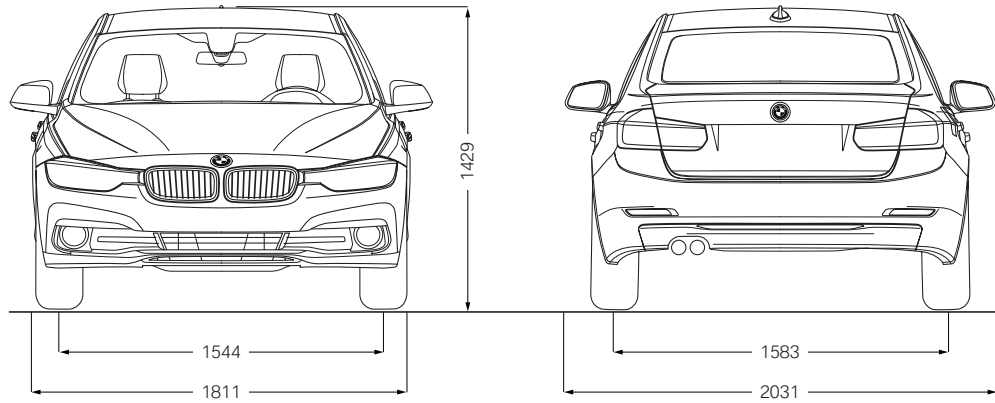

La nouvelle BMW Série 3 Touring.

