

Az új BMW X5

Tartalomjegyzék



1. Áttekintő	2
2. Megérkezett az első BMW X modell negyedik nemzedéke: az új BMW X5	13
3. Műszaki adatok	20
4. Teljesítmény- és forgatónyomaték-diagramok	28
5. Külső és belső méretek	32

1. Áttekintő



THE ALL-NEW BMW X5 - PRODUCT HIGHLIGHTS.

Acoustic-glass windscreen and side windows (the latter as an option).

BMW Laserlight for improved light distribution and visibility. Longer beam range compared to standard LED high beam (500 m instead of 300 m).

Active air flaps for increased efficiency.

Driving Assistant Professional:
- Traffic Jam Assistant*
- Lane Keeping Assistant
- Steering Assistant
- Lane Control Assistant
- Automatic Speed Limit Assist.

* Expected availability: December 2018.
Availability depending on local regulations.



THE ALL-NEW BMW X5 - PRODUCT HIGHLIGHTS.

Integral Active Steering increases manoeuvrability, agility and comfort.



Double-wishbone front axle.

18-inch - 22-inch wheels.

Five-link rear axle.

Dynamic Drive Active Roll Stabilization.



THE ALL-NEW BMW X5 - OFF-ROAD PACKAGE.

Specific off-road modes.

Bespoke xDrive and gearbox as well as pedal response curve.



Two-axle air suspension for:
- Increased comfort.
- Increased ground clearance.

Off-road specific differential lock.

Underguard for front and rear.

THE ALL-NEW BMW X5 - PRODUCT HIGHLIGHTS.

Effortless loading thanks to automatic split tailgate combined with comfort access.



Electric operated luggage compartment cover can be stored in the trunk floor.
(Expected availability: December 2018).

M Sport exhaust system for petrol and diesel engines.

Parking Assistant Plus: automated parking without driver involvement.





THE ALL-NEW BMW X5 - PACKAGES.

xLine



M Sport package



THE ALL-NEW BMW X5 - PRODUCT HIGHLIGHTS.

Rear Seat Entertainment Professional with two integrated 10.2-inch touchscreens. (Expected availability: December 2018).

Seven seater: Third row offering more legroom and comfort.

Panorama glass roof "Sky Lounge" with more than 15,000 illuminated graphic patterns.

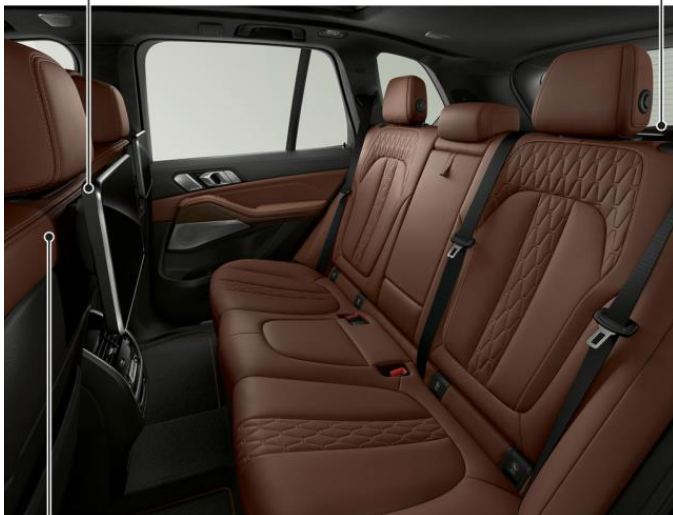

Original BMW Accessories "Travel and Comfort" system integrated in the backrest for the first time, configurable for individual preferences and situations.



THE ALL-NEW BMW X5 - PRODUCT HIGHLIGHTS.

Third-generation Head-Up Display with larger display and more information.

BMW Live Cockpit Professional as standard: Two 12.3-inch displays as well as increased user interface functionalities.*

Bowers & Wilkins Diamond 3D surround sound system with 3D audio, 20 speakers and 1,500-watt output. (Expected availability: December 2018).



Ambient Air package with eight different scents.

Cooled and heated cupholder.

Comfort telephony with wireless charging.

Ambient lighting with six colours including Welcome Light Carpet and dynamic interior lighting.

* iDrive touch controller, multifunction steering wheel, natural voice recognition, gesture control.

- Megérkezett az első BMW X modell negyedik nemzedéke. Az új BMW X5 a világszerte több mint 2,2 millió példányban értékesített SAV (Sports Activity Vehicle) járműkonceptió globális sikertörténetének új fejezetét nyitja meg, letisztult formanyelvével, sportosan dinamikus menetteljesítményével és minden korábbinál átfogóbb innovációs tárházával. A modell az Egyesült Államokban, a BMW Group spartanburgi üzemében készül majd. Piaci premier 2018 novemberében.
- Elődmodelljénél jelentősen nagyobb és ezáltal más kiállítású: az új BMW X5 karosszériája 36 milliméterrel 4 922 milliméter hosszúra, 66 milliméterrel 2 004 milliméter szélesre és 19 milliméterrel 1 745 milliméter magasra nőtt. A modell tengelytávolsága 42 milliméterrel gazdagodott, így immáron 2 975 milliméter.
- A karosszéria nagyméretű felületeinek és precíz vonalvezetésének kölcsönhatása egy végletekig letisztult, új formanyelvben köszön vissza. A vese alakú hűtőrácsokat egyetlen nagyméretű keret fogja közre, a dinamikus tetővonal alatt látványos karaktervonal emelkedik, a hátsó lámpák pedig háromdimenziós kialakítást kaptak.



- A kifinomult anyagok, a harmonikus dizájn és az innovatív járművezérlési koncepció egységének köszönhetően az utastér egyszerre elegáns és modern hangulatot áraszt.
- A BMW xLine és M Sport felszereltségi csomagok megannyi személyre szabható stíuselemet tartogatnak, az új BMW X5 modellhez ráadásul a típus-specifikus BMW Individual opciók is elérhetővé válnak.
- Az opcionális extrafelszereltségek közé az adaptív LED fényszórókkal felszerelt BMW Laserlight lézerefény is felkerül. Az innovatív fényforrást összetéveszthetetlen kialakítás, a fényszabályzó lencsék látványos X elrendezése és a BMW Laserlight lézerefény-technológia egyedi kék színe jellemzi.
- Az új BMW X5 a bajor prémiumgyártó modelltörténetének első olyan képviselője, amelyet az opcionális extrafelszereltség részeként akár 22” méretű könnyűfém keréktárcsákkal is felszerel a gyártó. A piaci bevezetéstől kezdve az ikerküllő-dizájnú BMW M könnyűfém felnik és a BMW Individual részleg könnyűfém keréktárcsái is elérhetővé válnak a legnagyobb méretben.
- Piaci bevezetés négyféle motorváltozattal: a BMW X5 xDrive50i modell vadonatúj fejlesztésű V8-as benzinmotorja 340 kW / 462 lóerő maximális teljesítményre képes (100 kilométerre vetített 11,6 liter átlagos üzemanyag-fogyasztás és kilométerenkénti 264 gramm károsanyag-kibocsátás mellett, Európában nem lesz elérhető), eközben a BMW X5 xDrive40i modell orrában dolgozó soros hathengeres benzinmotor maximális teljesítménye 250 kW / 340 lóerő (átlagos üzemanyag-fogyasztás: 8,5 – 8,8 liter / 100 km; kombinált károsanyag-kibocsátás: 193 – 200 gramm / km). A BMW X5 M50d modell meghajtásáról gondoskodó soros hathengeres dízelmotor 294 kW / 400 lóerő maximális teljesítményt (átlagos üzemanyag-fogyasztás: 6,8 – 7,2 liter / 100 km; kombinált károsanyag-kibocsátás: 179 – 190 gramm / km), a BMW X5 xDrive30d modell motorházteteje alá szerelt sorhatos dízelmotor pedig 195 kW / 265 lóerő maximális teljesítményt küld a négy hajtott kerékre (100 kilométerre vetített 6,0 – 6,8 liter átlagos üzemanyag-fogyasztás és kilométerenkénti 158 – 179 gramm károsanyag-kibocsátás mellett)*. Mindegyik hajtáslánc-technológia maradéktalanul teljesíti a legszigorúbb emissziós szabvány, az Euro 6d-TEMP



előírásait, a legkorszerűbb, részecskeszűrővel vagy AdBlue adalékanyag-befecskendezéssel dolgozó SCR rendszerrel (Selective Catalytic Reduction – Szelektív Katalitikus Redukció) felszerelt kipufogógáz-kezelő technológiának köszönhetően. A nyolcfokozatú Steptronic automataváltót mindegyik erőforráshoz az alapfelszereltség részeként társítja a gyártó.

- BMW xDrive intelligens összkerékhajtás a hátsókerék-meghajtás preferenciái szerint dolgozó új, minden korábbinál hatékonyabb vezérlőrendszerrel, már az alapfelszereltség részeként. Intenzív kanyarodás és dinamikus vezetés közben a hátsó tengelybe integrált differenciálzár érezhetően sportosabb agilitást, még jobb tapadást és maximális iránystabilitást garantál.
- Az új BMW X5 a BMW X modellcsalád első olyan tagja, amelyet az opcionális extrafelszereltség részeként Off-Road csomaggal is megrendelhetnek a bajor prémiumgyártó ügyfelei. Első és hátsó levegős futómű, alvázborítás az első és a hátsó tengely alatt, valamint egyedi kijelző-tartalom a műszeregységen és a központi kijelzőn. Az Off-Road csomag egy önálló gombon keresztül kínál fel négy különböző vezetési üzemmódot. Az eltérő beállítások aktiválásával a rendszer a modell hasmagasságát, a BMW xDrive intelligens összkerékhajtás karakterisztikáját, a hajtáslánc gázreakcióját, a nyolcfokozatú Steptronic automataváltó vezérlését és a dinamikus menetstabilizáló rendszer (DSC – Dynamic Stability Control) közbeavatkozásának mértékét a homokos, sziklás, murvás és havas útfelület követelményei szerint hangolja át.
- Dinamikus lengéscsillapítás-szabályzás (DDC – Dynamic Damper Control) már az alapfelszereltség részeként elektronikusan vezérelt lengéscsillapítókkal. Új kerékfelfüggesztési technológia, a BMW X modellek történetében most először: levegős futómű az első és a hátsó tengelyen, amellyel az új BMW X5 hasmagassága 80 milliméteres intervallumban állítható. Aktív hátsókerék-kormányzással (Integral Active Steering) és aktív borulásgátló rendszerrel felszerelt BMW M Professional adaptív futómű.
- A BMW Live Cockpit Professional műszerfal-elrendezés az új BMW X5 alapfelszereltségének részeként ünnepli világpremierjét. A BMW iDrive operációs rendszert egy 12,3” méretű, teljesen digitális műszeregység és egy ugyanekkora központi kijelző párosával fejlesztették tovább. Az érintés-érzékeny



funkció még intuitívabb működéséről letisztult grafika és laposabb menüelrendezés gondoskodik, amely az almenük minden korábbinál gyorsabb elérését teszi lehetővé. A dupla kijelzőn szituációfüggő, személyre szabott tartalom gondoskodik arról, hogy a vezető minden pillanatban a lehető legpontosabb információk birtokában legyen.

- Minden korábbinál egyszerűbb multimodális járművezérlés az érintőképernyőnek, az iDrive operációs rendszer vezérlőtárcsájának, a hangvezérlésnek és a BMW Gestusvezérlésnek köszönhetően.
- Bemutatkozik a BMW Head-Up kijelző új generációja, még nagyobb, immáron 7 x 3,5" méretű kivetítési felülettel, optimalizált háromdimenziós grafikával és még gazdagabb kijelzett tartalommal.
- Az opcionális extrafelszereltség részeként harmadik ülésor is megrendelhető (előreláthatólag 2018 decemberétől lesz elérhető) további két ülőhellyel; a kényelmes be- és kiszállást az elektronikusan dönthető második ülésor garantálja.
- Kétrészes csomagterajtó, amelynek részei a Comfort Access funkcióval automatikusan, kéz nélkül is nyithatók és zárhatók. A csomagtérbe megrendelhető elektronikus csomagterelő akár a csomagtér síkjával egy magasságba is leereszthető (előreláthatólag 2018 decemberétől lesz elérhető). Az alapesetben 645 liter térfogatú csomagtér a hátsó üléstámla ledöntésével egészen 1 860 literesre bővíthető.
- Az utastérben felhasznált anyagok között újdonságként mutatkozik be az alapfelszereltség részeként kínált Vernasca bőrkárpit, miközben az opcionális extrafelszereltségek palettáját színesítő BMW Individual Merino bőrkárpitozás négyféle árnyalatban rendelhető meg.
- Az utazás kényelmét számos továbbfejlesztett és új utastéri funkció fokozza: masszázs funkcióval felszerelt ülések, négyzónás automata légkondicionáló, fűtött könyöktámaszok, hűthető és fűthető pohártartók a középkonzolban, Sky Lounge panoráma üvegtető 23 százalékkal megnövelt üvegfelülettel, Ambient Air légrfrissítő csomag, Bowers & Wilkins Diamond hangrendszer (előreláthatólag



2018 decemberétől lesz elérhető) és a hátsó ülésorban 10,2” méretű érintőképernyővel dolgozó Professional multimédiarendszer (előreláthatólag 2018 decemberében lesz elérhető).

- Az opcionális extrafelszereltség részeként számos utastéri gomb és kapcsoló most először üvegből is megrendelhető: az automataváltó újratervezett előválasztó karja, az iDrive operációs rendszer vezérlőtárcsája, a középkonzolon található motorindító és –leállító Start/Stop gomb, illetve a zenerendszer hangerőszabályzó gombja.
- Vezeték nélküli okostelefon-töltés a kompatibilis készülékekhez és BMW Display Key okoskulcs, amely minden pillanatban naprakész információkkal szolgál a jármű állapotáról és a modell számos funkciójának távvezérlését is lehetővé teszi.
- Még tovább fejlesztett hangulatvilágítás az opcionális extrafelszereltség részeként: a bajor prémiumgyártó autóhoz érkező ügyfelét Welcome Light Carpet színes fényszőnyeg fogadhatja, utazás közben a beérkező telefonhívásokat a műszerfal dinamikus hangulatvilágítása (Dynamic Interior Light) pulzáló fénnel jelezheti, járó motor esetén pedig a fényjáték az ajtókárpitokra is átterjedhet.
- Az automatizált járművezetés korszakát a vezetést támogató rendszerek minden korábbinál átfogóbb palettája hozza közelebb: Driving Assistant Professional csomag továbbfejlesztett Stop & Go funkcióval dolgozó aktív tempomattal (Active Cruise Control with Stop & Go function), kormányzó- és sávtartó asszisztens (Steering and Lane Control Assistant), sávváltásra és sávelhagyásra figyelmeztető rendszer (Lane Change Warning and Lane Departure Warning), oldalirányú ütközést megelőző rendszerrel és kikerülési segédlettel együttműködő sávtartó asszisztens (Lane Keeping Assistant with Side Collision Protection and Evasion Aid), keresztirányú forgalomra figyelmeztető rendszer (Crossing Traffic Warning), elsőbbségadásra figyelmeztető rendszer (Priority Warning) és rossz haladási irányra figyelmeztető rendszer (Wrong-Way Warning).



- Újdonságként mutatkozik be a palettán a Vészfékezési Asszisztens (Emergency Stop Assistant), amely egészségi veszélyhelyzet esetén automatikusan átveszi a jármű feletti irányítást és biztonságosan az út szélére kormányozza, majd álló helyzetbe fékezi az autót.
- Parkolóasszisztens (Parking Assistant) automatikus hossz- és oldalirányú segédlettel. Vadonatúj tolatási segédlet (Reversing Assistant), amely akár 80 méter távolságból is képes a teljes mértékben automatizált párhuzamos parkolás kivitelezésére. A Parking Assistant Plus csomag része a Surround View funkció, a Top View funkció, a Panorama View funkció és a Remote 3D View funkció is.
- Az új BMW X5 modellhez a BMW ConnectedDrive szolgáltatás-paletta teljes portfóliója elérhető. A bajor prémiumgyártó ügyfelének digitális eszközeit a személyes mobilitás digitális segédjeként működő BMW Connected kapcsolja össze az autóval. A BMW Digital Key digitális kulcs eközben azt is lehetővé teszi, hogy a vezető a távolból, okostelefonján keresztül kinyissa a jármű ajtajait és beindítsa a motort. Az akadálymentes utazásról a többi BMW modelltől érkező valós idejű forgalmi információk (RTTI – Real Time Traffic Information) gondoskodnak. Az új BMW X5 fedélzeti szoftverei vezeték nélkül, folyamatos mobilinternet-kapcsolaton keresztül frissülnek. Az utastéri innovációk között a Microsoft Office 365 teljes palettája és a Skype for Business is megtalálható.
- Az új BMW X5 modell piaci bevezetésekor elérhető motorváltozatok:

BMW X5 xDrive40i

Motor: soros hathengeres benzinmotor

Váltó: nyolcfokozatú Steptronic automataváltó

Hengerűrtartalom: 2 998 ccm

Maximális teljesítmény: 250 kW / 340 lóerő percenkénti 5 500 és 6 500
főtengely-fordulat között

Csúcsnyomaték: 450 Nm percenkénti 1 500 és 5 200 főtengely-fordulat között

Gyorsulás 0-100 km/óra: 5,5 másodperc

Végsebesség: 243 km/óra

Átlagos üzemanyag-fogyasztás: 8,5 – 8,8 liter / 100 km*

Kombinált károsanyag-kibocsátás: 193 - 200 gramm / km*



Emissziós besorolás: Euro 6d-TEMP

BMW X5 xDrive50i (Európában nem lesz elérhető)

Motor: V8-as benzinmotor

Váltó: nyolcfokozatú Steptronic automataváltó

Hengerűrtartalom: 4 395 ccm

Maximális teljesítmény: 340 kW / 462 lóerő percenkénti 5 200 és 6 000
főtengely-fordulat között

Csúcsnyomaték: 650 Nm percenkénti 1 500 és 4 750 főtengely-fordulat között

Gyorsulás 0-100 km/óra: 4,7 másodperc

Végsebesség: 250 km/óra

Átlagos üzemanyag-fogyasztás: 11,6 liter / 100 km*

Kombinált károsanyag-kibocsátás: 264 gramm / km*

Emissziós besorolás: Euro 6d-TEMP

BMW X5 xDrive30d

Motor: soros hathengeres dízelmotor

Váltó: nyolcfokozatú Steptronic automataváltó

Hengerűrtartalom: 2 993 ccm

Maximális teljesítmény: 195 kW / 265 lóerő percenkénti 4 000 főtengely-
fordulatnál

Csúcsnyomaték: 620 Nm percenkénti 2 000 és 2 500 főtengely-fordulat között

Gyorsulás 0-100 km/óra: 6,5 másodperc

Végsebesség: 230 km/óra

Átlagos üzemanyag-fogyasztás: 6,0 – 6,8 liter / 100 km*

Kombinált károsanyag-kibocsátás: 158 - 179 gramm / km*

Emissziós besorolás: Euro 6d-TEMP

BMW X5 M50d

Motor: soros hathengeres dízelmotor

Váltó: nyolcfokozatú Steptronic automataváltó

Hengerűrtartalom: 2 993 ccm

Maximális teljesítmény: 294 kW / 400 lóerő percenkénti 4 400 főtengely-
fordulatnál

Csúcsnyomaték: 760 Nm percenkénti 2 000 és 3 000 főtengely-fordulat között

Gyorsulás 0-100 km/óra: 5,2 másodperc



Végsebesség: 250 km/óra

Átlagos üzemanyag-fogyasztás: 6,8 – 7,2 liter / 100 km*

Kombinált károsanyag-kibocsátás: 179 - 190 gramm / km*

Emissziós besorolás: Euro 6d-TEMP

*Az üzemanyag-fogyasztási és károsanyag-kibocsátási értékeket a legmodernebb autók menetteljesítményét vizsgáló EU-ciklus (NEDC – New European Driving Cycle) tesztkörének mérései szerint, valamint a valós körülmények közötti legdinamikusabb járműhasználat eredményeit vizsgáló, globális szabvány szerint működő tesztciklus (WLTP – Worldwide Harmonized Light Vehicle Test Procedure) mérései szerint számolták ki. Az adatok a gumiabroncs-típusoktól és a felszereltségi szintektől is függenek, előzetes értékek.

További információ az új személygépkocsik hivatalos üzemanyag-fogyasztási, fajlagos szén-dioxid-kibocsátási, illetve elektromosáram-fogyasztási adatairól a „Leitfaden über Kraftstoffverbrauch, die CO₂-Emissionen und den Stromverbrauch neuer Personenkraftwagen” (Tájékoztató az új személygépkocsik üzemanyag-fogyasztásáról, szén-dioxid-kibocsátásáról és elektromosáram-fogyasztásáról) (Guideline for fuel consumption, CO₂ emissions and electric power consumption of new passenger cars), kiadványban található, amely minden értékesítési helyen, valamint a Deutsche Automobil Treuhand GmbH (DAT) társaságtól (D-73760 Ostfildern-Scharnhausen, Hellmuth Hirth Str. 1.) vagy a <http://www.dat.de/en/offers/publications/guideline-for-fuel-consumption.html> internetes oldalról szerezhető be: Leitfaden CO₂ (Guideline CO₂) (PDF – 2,7 MB)

2. Megérkezett az első BMW X modell negyedik nemzedéke: az új BMW X5



A BMW X modellek esztendejévé avanszált 2018-as év újabb mérföldkövéhez érkezett. Az első BMW X2 piaci premierje (átlagos üzemanyag-fogyasztás: 4,5 – 6,1 liter / 100 km; kombinált károsanyag-kibocsátás: 119 – 138 gramm / km)* és a BMW X4 második generációjának leleplezése után (átlagos üzemanyag-fogyasztás: 5,4 – 9,2 liter / 100 km; kombinált károsanyag-kibocsátás: 142 – 209 gramm / km)* az első BMW X modell új nemzedéke is készen áll arra, hogy reflektorfénybe guruljon. A BMW X5 negyedik generációja (átlagos üzemanyag-fogyasztás: 6,0 – 11,6 liter / 100 km; kombinált károsanyag-kibocsátás: 158 – 264 gramm / km; előzetes értékek)* a márka történetének eddigi leggazdagabb innovációs tárházával kecsegtet, miközben a közel két évtizede létező SAV (Sports Activity Vehicle) járműkonceptió valaha készült legizgalmasabb formáját testesíti meg: a járatlan utak leküzdésének képességét a vezetés abszolút élményével egyesítve. Elődmodelljeihez hasonlóan, az új BMW X5 is az Egyesült Államokban, a BMW Group spartanburgi gyárában lát majd napvilágot. Az újdonság piaci bevezetése 2018 novemberében veszi kezdetét.

A BMW X5 xDrive50i modell meghajtásáról gondoskodó, új V8-as benzinmotor (Európában nem lesz elérhető), illetve számos, a BMW X modellcsaládban most először bemutatkozó futómű-innováció – mint például az első és a hátsó tengely adaptív, levegős futóműve, az aktív hátsókerék-kormányzás (Integral Active Steering) és a vadonatúj Off-Road csomag – a modell sokoldalúságának, dinamikus vezethetőségének és menetkomfortjának fokozására szolgál. A vezetést támogató rendszerek átfogó portfóliójának fénypontja többek között a Driving Assistant Professional csomag és a tolatási segédlettel (Reversing Assistant) kiegészített Parking Assistant Plus csomag. Sőt mi több, a jármű kijelző- és vezérlőrendszereinek minden korábbinál precízebb személyre szabhatóságát kínáló BMW Live Cockpit Professional műszerfal-elrendezés is az új BMW X5 alapfelszereltségének részeként ünnepli világpremierjét.

Új formanyelv a magabiztos megjelenés és az innováció jegyében

Az elődmodellhez képest 42 milliméterrel megnyújtott tengelytávolság, a 36 milliméterrel megnövelt karosszéria-hosszúság, a 66 milliméterrel szélesebb



kiállítás és a 19 milliméteres magasságbeli növekedés magabiztos megjelenést, az utastérben pedig irigylésre méltó helykínálatot garantál. Az új BMW X5 modell 4 922 milliméter hosszú, 2 004 milliméter széles és 1 745 milliméter magas, 2 975 milliméteres tengelytávolsággal. A negyedik generáció megőrizte az SAV járműkonceptió ikonikus karosszériaarányait, a végletekig letisztult formanyelv azonban – amely a nagyméretű, sima felületek és a precíz vonalvezetés kölcsönhatásával a modell magabiztosságát, egységét és technológiai iránymutatóként betöltött szerepét nyomatékosítja – új.

A frontrész egyik legfeltűnőbb újítása a vese alakú hűtőrács nagyméretű, egybefüggő kerete. A bajor prémiumgyártó az új BMW X5 modellhez a széleskörű alapfelszereltség részeként kínálja fel a LED-technológiás első fényszórót, miközben az opcionális extrafelszereltségként megrendelhető tételek közé az adaptív LED fényszórókkal felszerelt BMW Laserlight lézerfény is felkerült, a távolsági fény tökéletes optimalizálása érdekében.

Az új BMW X5 modern megjelenésének egyik kulcspontja az autó oldalán végigfutó precíz karaktervonal, amely a hátsó ajtók magasságában meredek emelkedésnek indul. Mindez az újdonság erőteljes vállrészét és az ugyancsak LED-technológiás hátsó lámpák mélyen előrenyúló kialakítását nyomatékosítja. A hátsó lámpák üvegburájának háromdimenziós dizájnya technológiai innovációkkal felvértezett műalkotássá varázsolja a modell hátsó részét.

A negyedik nemzedékébe lépő BMW X modell karosszériájának és utasterének jellegzetes stíuselemeit leginkább az xLine és az M Sport felszereltségi csomagok tételei emelik ki. Az opcionális extrafelszereltségek listájára eközben a 22” méretű könnyűfém keréktárcsák is felkerülnek, a BMW márkátörténetében először. Az új BMW X5 modellhez ráadásul már a piaci bevezetéstől kezdve elérhetőek lesznek a típus-specifikus BMW Individual opciók.

Letisztult elrendezés és exkluzív utastéri hangulat

Az új BMW X5 utasterében a műszerfal és a középkonzol párosának letisztult elrendezése bőséges térérzetet garantál. Az emelt üléspozíció, a műszeregység és a központi kijelző új kialakítása, valamint a csúcstechnológiás kijelző- és vezérlési koncepció egytől egyig azt a célt szolgálja, hogy a bajor prémiumgyártó



ügyfele még könnyebben irányítása alatt tarthassa a járművet. Az első és a hátsó ülésorban helyet foglaló utasokat tágas helykínálat és exkluzív hangulat fogadja. A gondosan kiválasztott utastéri anyagok között újdonságként mutatkozik be az alapfelszereltségként kínált Vernasca bőrkárpit. Az új BMW X5 modellben számos továbbfejlesztett és új funkció fokozza az utazás kényelmét, így többek között a multifunkciós ülések, a hűthető és fűthető pohártartók, a Sky Lounge panoráma üvegtető, a Dynamic Interior Light utastéri hangulatvilágítás, a Bowers & Wilkins Diamond hangrendszer (előreláthatólag 2018 decemberétől lesz elérhető), a hátsó ülésorban ülők szórakoztatásáról gondoskodó, 10,2” méretű érintőképernyővel dolgozó Professional multimédiarendszer (előreláthatólag 2018 decemberétől lesz elérhető), valamint az üvegből készült utastéri gombok és kapcsolók.

Az alapesetben 645 liter térfogatú csomagtér a 40 : 20 : 40 arányban osztott hátsó üléstámla ledöntésével egészen 1 860 literesre bővíthető. A modellbe az opcionális extrafelszereltség részeként harmadik ülésor is rendelhető, amely további két utasnak biztosít ülőhelyet (előreláthatólag 2018 decemberétől lesz elérhető). Az új BMW X5 modellt kétrészes csomagterájtóval szereli fel a gyártó, amely nagyban megkönnyíti a pakolást. Az opcionális extrafelszereltségként megrendelhető Comfort Access funkcióval a csomagterájtó mindkét része automatikusan, kéz nélkül is nyitható és zárható. A kategóriateremtő SAV modell negyedik generációjához az opcionális extrafelszereltség részeként az első és a hátsó tengely adaptív, levegős futóműve is megrendelhető, amely pakolás esetén a lehető legalacsonyabbra engedi le a karosszériát, hogy ezzel is segítse a rakodóperem magasságának csökkentését. Sőt mi több, a csomagteret immáron elektronikusan működtethető roló takarhatja el, amelynek magasságát a BMW ügyfele tetszés szerint állíthatja be – akár a csomagtér síkjával egy magasságban (előreláthatólag 2018 decemberétől lesz elérhető).

Új V8-as benzinmotor és egy BMW M Performance modell már a piaci premiertől

Az új BMW X5 piaci premierjével egy időben a modell motorpalettáján egy V8-as benzinmotor és három hathengeres erőforrás válik elérhetővé. A négy szív mindegyike az optimalizált belső hatékonyságot és még gyorsabb váltást kínál, nyolcfokozatú Steptronic automataváltón keresztül továbbítja teljesítményét és



forgatónyomatékát a kerekek felé, miközben mindegyik hajtáslánc-technológia maradéktalanul teljesíti az Euro 6d-TEMP emissziós szabvány előírásait. A BMW X5 xDrive50i modell orrában dolgozó, vadonatúj fejlesztésű nyolchengeres benzinmotor 340 kW / 462 lóerő maximális teljesítmény és 650 Nm csúcs forgatónyomaték leadására képes (100 kilométerre vetített 11,6 liter átlagos üzemanyag-fogyasztás és kilométerenkénti 264 gramm károsanyag-kibocsátás mellett, előzetes értékek, a modell Európában nem lesz elérhető)*. Az új BMW X5 xDrive40i modell soros hathengeres benzinmotorja 250 kW / 340 lóerő maximális teljesítményt és 450 Nm csúcs forgatónyomatékot küld a négy kerékre (100 kilométerre vetített 8,5 – 8,8 liter átlagos üzemanyag-fogyasztás és kilométerenkénti 193 – 200 gramm károsanyag-kibocsátás mellett, előzetes értékek)*.

Az új BMW X5 M50d modellben egy soros hathengeres dízelmotor és négy turbófeltöltő garantálja a 294 kW / 400 lóerő maximális teljesítményt és a 760 Nm csúcs forgatónyomatékot (100 kilométerre vetített 6,8 – 7,2 liter átlagos üzemanyag-fogyasztás és kilométerenkénti 179 – 190 gramm károsanyag-kibocsátás mellett, előzetes értékek)*, amelyekkel a BMW M Performance modell minden vezetési szituációban rendkívüli erőtöbbletet kínál fel a bajor prémiumgyártó ügyfeleinek. A BMW X5 xDrive30d modell orrába ugyancsak egy soros hathengeres dízelmotor kerül, amelynek maximális teljesítménye 195 kW / 265 lóerő, csúcs forgatónyomatéka pedig 620 Nm (100 kilométerre vetített 6,0 – 6,8 liter átlagos üzemanyag-fogyasztás és kilométerenkénti 158 – 179 gramm károsanyag-kibocsátás mellett, előzetes értékek)*.

Optimalizált teljesítmény-elosztás a BMW xDrive intelligens összkerékhajtás és a hátsó tengelybe integrált, elektronikusan vezérelt differenciálzár együttműködésének köszönhetően

Az új BMW X5 tökéletes tapadásáról, sportosan dinamikus agilitásáról és maximális iránystabilitásáról minden vezetési szituációban a BMW xDrive intelligens összkerékhajtás gondoskodik. A csúcstechnológiás innovációkkal felvértezett, iránymutató összkerékhajtási rendszer legújabb generációja a vezetési szituáció követelményei szerint, minden korábbinál hatékonyabban képes elosztani a motorból érkező teljesítményt és forgatónyomatékot az első és a hátsó tengely között.



A BMW xDrive intelligens összkerék-hajtás viselkedését ezúttal is a hátsókerék-meghajtás preferenciái szerint fejlesztették tovább a mérnökök, hogy a volán mögött ülve a bajor prémiumgyártó kivételesen dinamikus vezetési stílust kedvelő ügyfelei is a vezetés abszolút élményét élhessék át. A hátsó tengelybe integrált, elektronikusan vezérelt differenciálzár eközben még sportosabbá emeli a modell irányíthatóságát és vezethetőségét (a technológia kizárólag az M Sport felszereltségi csomaghoz és a vadonatúj Off-Road csomaghoz lesz megrendelhető). Intenzív kanyarvételek közben a rendszer képes korlátozni a belső és a külső íven forduló kerekek eltérő forgási sebességének kiegyenlítését, amellyel a legváltozatosabb útfelületeken is még tovább optimalizálja az erőforrásból érkező teljesítmény és forgatónyomaték kerekek közötti elosztását.

A BMW X5 terepjáró képességét, sportosságát és menetkomfortját vadonatúj futómű-innovációk fokozzák

Az új BMW X5 alá egy sor vadonatúj, végletekig finomhangolt futómű-technológiát építettek be a mérnökök, hogy az SAV kategória megteremtőjének negyedik nemzedéke a járatlan utak legkeményebb fajtáival is megbirkózzon, miközben a sportosan dinamikus vezetési élmény és a fedelmi menetkomfort kettőjét váltja valóra. Az újdonságot már az alapfelszereltség részeként dinamikus lengéscsillapítás-szabályzással (DDC – Dynamic Damper Control) kínálja ügyfeleinek a gyártó, miközben az aktív borulásgátló rendszerrel és aktív hátsókerék-kormányzással (Integral Active Steering) felszerelt BMW M Professional adaptív futómű (a BMW X modellek történetében most először elérhető) extrém agilitással és dinamikus menetteljesítményekkel ruházza fel a modellt. Az első és a hátsó tengely levegős futóműve luxusautókat megillető menetkomfortot garantál, a technológiai innovációnak köszönhetően ráadásul az új BMW X5 hasmagassága 80 milliméteres intervallumban, már a BMW Display Key okoskulcsról, egyetlen gombnyomással is állítható. Sőt mi több, az új BMW X5 modellhez (a BMW X modellek történetében ugyancsak most először) Off-Road csomagot is rendelhetnek az ügyfelek, amely egy önálló gombon keresztül kínál fel négy különböző vezetési üzemmódot. Az eltérő beállítások aktiválásával a rendszer a modell hasmagasságát, a BMW xDrive intelligens összkerék-hajtás karakterisztikáját, a hajtáslánc gázreakcióját, a nyolcfokozatú Steptronic automataváltó vezérlését és a dinamikus menetstabilizáló rendszer (DSC –



Dynamic Stability Control) közbeavatkozásának mértékét a homokos, sziklás, murvás és havas útfelület követelményei szerint hangolja át.

Az automatizált járművezetés korszakát újabb technológiai innovációk hozzák közelebb

A bajor prémiumgyártó a vezetést támogató rendszerek minden korábbinál átfogóbb palettáját kínálja fel az új BMW X5 modellhez. Az innovációs tárházban megtalálható többek között a Stop & Go funkcióval dolgozó aktív tempomat (Active Cruise Control with Stop & Go function), a kormányzó- és sávtartó asszisztens (Steering and Lane Control Assistant), a sávváltásra és sávelhagyásra figyelmeztető rendszer (Lane Change Warning and Lane Departure Warning), a sávváltást segítő asszisztens (Lane Change Assistant), az oldalirányú ütközést megelőző rendszerrel és kikerülési segédlettel együttműködő sávtartó asszisztens (Lane Keeping Assistant with Side Collision Protection and Evasion Aid), a keresztirányú forgalomra figyelmeztető rendszer (Crossing Traffic Warning), az elsőbbségadásra figyelmeztető rendszer (Priority Warning), valamint a rossz haladási irányra figyelmeztető rendszer (Wrong-Way Warning). A parkolóasszisztens (Parking Assistant) a kormányozdulatok mellett mostantól a gázadási és fékezési feladatokat is magára vállalja. Újdonságként mutatkozik be továbbá a Vészfékezési Asszisztens (Emergency Stop Assistant), amely egészségi veszélyhelyzet esetén automatikusan átveszi a jármű feletti irányítást és biztonságosan álló helyzetbe fékezi az autót.

A BMW automatizált járművezetésre való innovációs törekvését a tolatási segédlet (Reversing Assistant) is igazolja, amely akár 80 méter távolságból is képes a teljes mértékben automatizált párhuzamos parkolás kivitelezésére. Miután a bajor prémiumgyártó ügyfele a volán mögötti páratlan kényelemben átadja a parkolás feladatát, a technológia a kormányzási, gázadási és fékezési manővereket is tökéletesen elvégzi.

Vadonatúj BMW Live Cockpit Professional műszerfal-elrendezés már az alapfelszereltség részeként

A BMW kijelző- és vezérlőrendszereit egyesítő központi operációs rendszer legkorszerűbb, 7.0 verziója – amely az új BMW X5 modellben ünnepli



világpremierjét – a vezető figyelmének minden korábbinál átfogóbb optimalizálását helyezi a középpontba, hogy letisztult elrendezésével és eddigi legprecízebb személyre szabhatóságot garantáló kijelzőivel az utazás minden pillanatában a lehető legpontosabb információkkal segítse a vezetőt. A BMW Live Cockpit Professional műszerfal-elrendezés az új BMW X5 alapfelszereltségének részeként ünnepli világpremierjét, egy 12,3” méretű, digitális műszeregység és egy ugyanekkora központi kijelző párosával. A vadonatúj megjelenítési innováció teljesen digitálisan, egyforma dizájn szerint működik. A kijelzők tartalma a bajor prémiumgyártó ügyfelének igényei szerint személyre szabható, akár a multifunkciós kormány gombjaival, az iDrive operációs rendszer vezérlőtárcsájával, az érintőképernyőkön keresztül, hangvezérléssel vagy BMW Gestusvezérléssel. Az ugyancsak továbbfejlesztett BMW Head-Up kijelző még nagyobb, immáron 7 x 3,5” méretű kivetítési felületet kínál, még kellemesebb grafikával és új kijelzőtartalommal.

A bajor prémiumgyártó ügyfelének digitális eszközeit ezúttal is a személyes mobilitás digitális segédjeként működő BMW Connected kapcsolja össze az autóval. Az új BMW X5 eközben a márka első olyan modellje, amelynek központi zárját a bajor prémiumgyártó ügyfele okostelefonon keresztül, a BMW Digital Key digitális kulccsal is aktiválhatja.

*Az üzemanyag-fogyasztási és károsanyag-kibocsátási értékeket a legmodernebb autók menetteljesítményét vizsgáló EU-ciklus (NEDC – New European Driving Cycle) tesztkörének mérései szerint, valamint a valós körülmények közötti legdinamikusabb járműhasználat eredményeit vizsgáló, globális szabvány szerint működő tesztciklus (WLTP – Worldwide Harmonized Light Vehicle Test Procedure) mérései szerint számolták ki. Az adatok a gumiabroncs-típusoktól és a felszereltségi szintektől is függenek, előzetes értékek.

További információ az új személygépkocsik hivatalos üzemanyag-fogyasztási, fajlagos szén-dioxid-kibocsátási, illetve elektromosáram-fogyasztási adatairól a „Leitfaden über Kraftstoffverbrauch, die CO₂-Emissionen und den Stromverbrauch neuer Personenkraftwagen” (Tájékoztató az új személygépkocsik üzemanyag-fogyasztásáról, szén-dioxid-kibocsátásáról és elektromosáram-fogyasztásáról) (Guideline for fuel consumption, CO₂ emissions and electric power consumption of new passenger cars), kiadványban található, amely minden értékesítési helyen, valamint a Deutsche Automobil Treuhand GmbH (DAT) társaságtól (D-73760 Ostfildern-Scharnhausen, Hellmuth Hirth Str. 1.) vagy a <http://www.dat.de/en/offers/publications/guideline-for-fuel-consumption.html> internetes oldalról szerezhető be: Leitfaden CO₂ (Guideline CO₂) (PDF – 2,7 MB)

3. Műszaki adatok

Az új BMW X5 xDrive40i



BMW X5 xDrive40i		
Karosszéria		
Ajtók száma / ülés helyek		5 / 5 (7) ¹⁾
Hosszúság / szélesség / magasság (üresen) ¹⁾	mm	4922 / 2004 / 1745
Tengelytávolság	mm	2975
Nyomtáv elől / hátul	mm	1666 / 1685
Fordulókör-átmérő	m	12,6
Üzemanyagtartály térfogata	kb. liter	83
Motorolaj ²⁾	liter	6,5
Saját tömeg üresen (DIN/EU)	kg	2060 / 2135 (2135 / 2210) ¹⁾
Terhelhetőség (DIN)	kg	765 (895) ¹⁾
Megengedett legnagyobb össztömeg	kg	2800 (3010) ¹⁾
Megengedett legnagyobb tengelyterhelés elől / hátul	kg	1280 / 1580 (1315 / 1825) ¹⁾
Vontatható tömeg, fékezett (12%) / fék nélküli	kg	2700 / 750
Megengedett tetőterhelés / megeng. függ. vonóhorog-terhelés	kg	100 / 140
Csomagtér térfogata	liter	645 – 1860
Légellenállás	Cd x A	0,32 x 2,90
Erőforrás		
Építési mód / hengercsapat / szelepszám hengereként		soros / 6 / 4
Motor technika	BMW TwinPower Turbo technológia: kettős megfűvadású (TwinScroll) turbófeltöltő, magas pontosságú közvetlen üzemanyag-befecskendezés, VALVETRONIC változó szelepezérlés, dupla-VANOS változó vezérműtengely-állítás	
Összlökettérfogat	ccm	2998
Lökét / furat	mm	94,6 / 82,0
Sűrítési arány	:1	11,0
Üzemanyag		RON 95 – 98
Max. teljesítmény	kW / lóerő	250 / 340
fordulatszámánál	min ⁻¹	5500 – 6500
Csúcs forgatónyomaték	Nm	450
fordulatszámánál	min ⁻¹	1500 – 5200
Elektromos rendszer		
Akkumulátor / beépítés	Ah / -	92 / csomagtér
Menetdinamika és biztonság		
Első kerékelfüggesztés	Első kerékelfüggesztés alumíniumból készült dupla keresztlengőkarral; az opcionális extrafelszereltség részeként levegős futómű automata szintszabályozással	
Hátsó kerékelfüggesztés	Hátsó kerékelfüggesztés ötkaros, könnyűszerkezetes acélból készült lengőkarral; az opcionális extrafelszereltség részeként levegős futómű automata szintszabályozással	
Fékek elől	Belső szellőzésű féktárcsák egydugattyús féknyergekkel	
Fékek hátul	Belső szellőzésű féktárcsák egydugattyús úszónyergekkel	
Menetstabilizáló rendszerek	Az alapfelszereltség részeként Dinamikus Menetstabilizáló Rendszer (DSC) Blokkolásgátlóval (ABS) és Dinamikus Vonóerő-szabályozással (DTC – Dynamic Traction Control), Kanyarodás közbeni fékerő-szabályzás (CBC – Cornering Brake Control), Fékrásegítő (DBC – Dynamic Brake Control), a féktárcsák rendszeres szárazra fékezése (Dry Braking function), Féknyomás-kiegyenlítés (Fading Compensation), Emelkedő-asszisztens (Start-Off Assistant), a Dinamikus Menetstabilizáló Rendszer (DSC) együttműködése a BMW xDrive intelligens összkerékajattal, Aktív Differenciálfék (ADB-X – Active Differential Brake), Lejtmenet-szabályzás (HDC – Hill Descent Control), Dinamikus Lengéscsillapítás-szabályzás (DDC – Dynamic Damper Control). Az opcionális extrafelszereltség részeként aktív borulásgátló rendszer és elektronikus vezérelt hátsó differenciálzár.	
Biztonsági felszereltség	Az alapfelszereltség részeként vezető- és utasoldali első légszák, első oldallégszák, fejleghézagok az első és a hátsó ülésorban, minden ülés helyen hárompontos automata biztonsági öv az első üléseken visszahúzás-gátlóval, erőhatárolóval és övfeszítővel, ütközéserzékelő szenzorok, gumibroncsnyomás-ellenőrző rendszer.	
Kormányberendezés	Elektromechánikus szervokormány (EPS); az opcionális extrafelszereltség részeként aktív hátsókerék-kormányzás (Integral Active Steering)	



BMW X5 xDrive40i		
Kormánymű-összátétele	:1	18,7
Gumiabroncsok elöl / hátul		255 / 55 R18 109W XL
Keréktárcsák elöl / hátul		8,5J x 18 könnyűfém

Sebességváltó

Sebességváltó típusa	Nyolcfokozatú Steptronic automataváltó	
Fokozatok áttételei	I	:1
	II	:1
	III	:1
	IV	:1
	V	:1
	VI	:1
	VII	:1
	VIII	:1
	R	:1
Végáttétel		

Menetteljesítmény

Tömeg / teljesítmény arány	kg / kW	8,2 (8,5) ¹⁾
Literteljesítmény	kW / liter	83,4
Gyorsulás álló helyzetből 100 km/órás sebességre	mp	5,5
Végsebesség	km / óra	243

Terepjáró képesség

Első / hátsó terepszög	°	25,2 / 22,3
Átgördülési szög	°	20,2
Szabadmagasság üresen	mm	214
Gázlómagasság (7 km/órával)	mm	500

BMW EfficientDynamics

BMW EfficientDynamics
műszaki megoldások az
alapfelszereltség részeként

Fékezésienergia-visszanyerő rendszer (Brake Energy Regeneration) energia-visszatáplálási kijelzővel, elektromechanikus szervokormány (EPS), automatikus motorleállítás és -indítás (Auto Start Stop function), manuális sebességváltási üzemmódban az ideális sebességváltás kijelzése, ECO PRO vezetési üzemmód vitorlázó funkcióval, BMW EfficientLightweight intelligens könnyűszerkezetes járműépítési stratégia, optimalizált aerodinamikai tulajdonságok, igény szerinti szabályzású segédberendezések, speciális motorolaj-ellátás, hatékonyság- és súlyoptimalizált összerakéshajtás, optimalizált melegedésű differenciálmű és osztómű, alacsony gördülési ellenállású gumiabroncsok.

Üzemanyag-fogyasztás (EU-ciklus)³⁾

Városban	liter / 100 km	4)
Városon kívül	liter / 100 km	4)
Átlagos	liter / 100 km	8,5 – 8,8
Károsanyag-kibocsátás	g / km	193 – 200
Emissziós besorolás		Euro 6d-TEMP

A műszaki adatok az ACEA-piacokra, a forgalomba helyezéshez szükséges értékek (tömegadatok) pedig részben kizárólag Németországra érvényesek.

Az új BMW X5 xDrive40i modell műszaki adatai előzetes értékek.

¹⁾ Az opcionális extrafelszereltség részeként megrendelhető harmadik üléssorral

²⁾ Olajcsere-mennyiség

³⁾ Az üzemanyag-fogyasztási és károsanyag-kibocsátási értékek a gumiabroncs-típusoktól is függenek

⁴⁾ Az érték egyelőre pontosítás alatt áll

Az új BMW X5 xDrive50i (Európában nem lesz elérhető)



BMW X5 xDrive50i		
Karosszéria		
Ajtók száma / ülés helyek		5 / 5
Hosszúság / szélesség / magasság (üresen) ¹⁾	mm	4922 / 2004 / 1745
Tengelytávolság	mm	2975
Nyomtáv elől / hátul	mm	1678 / 1697
Fordulókör-átmérő	m	12,6
Üzemanyagtartály térfogata	kb. liter	83
Motorolaj ¹⁾	liter	10,5
Saját tömeg üresen (DIN/EU)	kg	2286 / 2361
Terhelhetőség (DIN)	kg	765
Megengedett legnagyobb össztömeg	kg	2930
Megengedett legnagyobb tengelyterhelés elől / hátul	kg	1410 / 1605
Vontatható tömeg, fékezett (12%) / fék nélküli	kg	2700 / 750
Megengedett tetőterhelés / megeng. függ. vonóhorog-terhelés	kg	100 / 140
Csomagtér térfogata	liter	645 – 1860
Légellenállás	Cd x A	0,32 x 2,90
Eróforrás		
Építési mód / hengercsím / szelepszám hengereként		V / 8 / 4
Motor technika		BMW TwinPower Turbo technológia: kettő darab kettős megfűvadású (TwinScroll) turbófeltöltő, magas pontosságú közvetlen üzemanyag-befecskendezés, VALVETRONIC változó szelepezérlés, dupla-VANOS változó vezérműtengely-állítás
Összlökettérfogat	ccm	4395
Löket / furat	mm	88,3 / 89,0
Sűrítési arány	:1	10,5
Üzemanyag		RON 95 – 98
Max. teljesítmény fordulatszámnál	kW / lóerő min ⁻¹	340 / 462 5250 – 6000
Csúcs forgatónyomaték fordulatszámnál	Nm min ⁻¹	650 1500 – 4750
Elektromos rendszer		
Akkumulátor / beépítés	Ah / -	105 / csomagtér
Menetdinamika és biztonság		
Első kerékelfüggesztés		Első kerékelfüggesztés alumíniumból készült dupla keresztlengőkarral; az opcionális extrafelszereltség részeként levegős futómű automata szintszabályozással
Hátsó kerékelfüggesztés		Hátsó kerékelfüggesztés ötkaros, könnyűszerkezetes acélból készült lengőkarral; az opcionális extrafelszereltség részeként levegős futómű automata szintszabályozással
Fékek elől		Belső szellőzésű féktárcsák egydugattyús féknyergekkel
Fékek hátul		Belső szellőzésű féktárcsák egydugattyús úszónyergekkel
Menetstabilizáló rendszerek		Az alapfelszereltség részeként Dinamikus Menetstabilizáló Rendszer (DSC) Blokkolásgátlóval (ABS) és Dinamikus Vonóerő-szabályozással (DTC – Dynamic Traction Control), Kanyarodás közbeni fékerő-szabályzás (CBC – Cornering Brake Control), Fékrásegítő (DBC – Dynamic Brake Control), a féktárcsák rendszeres szárazra fékezése (Dry Braking function), Féknyomás-kiegyenlítés (Fading Compensation), Emelkedő-asszisztens (Start-Off Assistant), a Dinamikus Menetstabilizáló Rendszer (DSC) együttműködése a BMW xDrive intelligens összkerekhajtással, Aktív Differenciálfék (ADB-X – Active Differential Brake), Lejtmenet-szabályzás (HDC – Hill Descent Control), Dinamikus Lengéscsillapítás-szabályzás (DDC – Dynamic Damper Control). Az opcionális extrafelszereltség részeként aktív borulásgátló rendszer és elektronikusan vezérelt hátsó differenciálzár.
Biztonsági felszereltség		Az alapfelszereltség részeként vezető- és utasoldali első légszák, első oldallégszák, fejlégszák az első és a hátsó ülés sorban, minden ülés helyen hárompontos automata biztonsági öv az első üléseken visszahúzás-gátlóval, erőhatárolóval és övfeszítővel, ütközéserzékelő szenzorok, gumiabroncsnyomás-ellenőrző rendszer.
Kormányberendezés		Elektromechanikus szervokormány (EPS); az opcionális extrafelszereltség részeként aktív hátsókerék-kormányzás (Integral Active Steering)



BMW X5 xDrive50i		
Kormánymű összátétele	:1	18,7
Gumiabroncsok elől / hátul		265 / 50 R19 110W XL
Keréktárcsák elől / hátul		9J x 19 könnyűfém

Sebességváltó

Sebességváltó típusa		Nyolcfokozatú Steptronic automataváltó	
Fokozatok áttételei	I	:1	5,500
	II	:1	3,520
	III	:1	2,200
	IV	:1	1,720
	V	:1	1,317
	VI	:1	1,000
	VII	:1	0,823
	VIII	:1	0,640
	R	:1	3,993
Végáttétel		:1	3,154

Menetteljesítmény

Tömeg / teljesítmény arány	kg / kW	6,7
Literteljesítmény	kW / liter	77,4
Gyorsulás álló helyzetből 100 km/órás sebességre	mp	4,7
Végsebesség	km / óra	250

Terepjáró képesség

Első / hátsó terepszög	°	25,2 / 22,3
Átgördülési szög	°	20,2
Szabadmagasság üresen	mm	214
Gázlómagasság (7 km/órával)	mm	500

BMW EfficientDynamics

BMW EfficientDynamics
műszaki megoldások az
alapfelszereltség részeként

Fékezésienergia-visszanyerő rendszer (Brake Energy Regeneration) energia-visszatáplálási kijelzővel, elektromechanikus szervokormány (EPS), automatikus motorleállítás és -indítás (Auto Start Stop function), manuális sebességváltási üzemmódban az ideális sebességváltás kijelzése, ECO PRO vezetési üzemmód vitorlázó funkcióval, BMW EfficientLightweight intelligens könnyűszerkezetes járműépítési stratégia, optimalizált aerodinamikai tulajdonságok, igény szerinti szabályzású segédberendezések, speciális motorolaj-ellátás, hatékonyság- és súlyoptimalizált összkerék-hajtás, optimalizált melegedésű differenciálmű és osztómű, alacsony gördülési ellenállású gumiabroncsok.

Üzemanyag-fogyasztás (EU-ciklus) ³⁾

Városban	liter / 100 km	15,6
Városon kívül	liter / 100 km	9,2
Átlagos	liter / 100 km	11,6
Károsanyag-kibocsátás	g / km	264
Emissziós besorolás		-

Az új BMW X5 xDrive50i modell műszaki adatai előzetes értékek.

¹⁾ Olajcsere-mennyiség



BMW X5 xDrive30d		
Karosszéria		
Ajtók száma / ülés helyek		5 / 5 (7) ¹⁾
Hosszúság / szélesség / magasság (üresen) ¹⁾	mm	4922 / 2004 / 1745
Tengelytávolság	mm	2975
Nyomtáv elől / hátul	mm	1666 / 1685
Fordulókör-átmérő	m	12,6
Üzemanyagtartály térfogata	kb. liter	80
Motorolaj ²⁾	liter	6,5
Saját tömeg üresen (DIN/EU)	kg	2110 / 2185 (2185 / 2260) ¹⁾
Terhelhetőség (DIN)	kg	770 (905) ¹⁾
Megengedett legnagyobb össztömeg	kg	2860 (3090) ¹⁾
Megengedett legnagyobb tengelyterhelés elől / hátul	kg	1320 / 1615 (1340 / 1870) ¹⁾
Vontatható tömeg, fékezett (12%) / fék nélküli	kg	2700 / 750
Megengedett tetőterhelés / megeng. függ. vonóhorog-terhelés	kg	100 / 140
Csomagtér térfogata	liter	645 – 1860
Légellenállás	Cd x A	0,31 x 2,90
Erőforrás		
Építési mód / hengercsapat / szelepszám hengereként		soros / 6 / 4
Motor technika	BMW TwinPower Turbo technológia: változó turbinageometriájú turbófeltöltő, Common Rail közvetlen üzemanyag-befecskendezés (2500 bar maximális befecskendezési nyomással)	
Összlökettérfogat	ccm	2993
Lökét / furat	mm	90,0 / 84,0
Sűrítési arány	:1	16,5
Üzemanyag		Dízel
Max. teljesítmény fordulatszámnál	kW / lóerő / min ⁻¹	195 / 265 / 4000
Csúcs forgatónyomaték fordulatszámnál	Nm / min ⁻¹	620 / 2000 – 2500
Elektromos rendszer		
Akkumulátor / beépítés	Ah / -	92 / csomagtér
Menetdinamika és biztonság		
Első kerékelfüggesztés	Első kerékelfüggesztés alumíniumból készült dupla keresztlengőkarral; az opcionális extrafelszereltség részeként levegős futómű automata szintszabályozással	
Hátsó kerékelfüggesztés	Hátsó kerékelfüggesztés ötkaros, könnyűszerkezetes acélból készült lengőkarral; az opcionális extrafelszereltség részeként levegős futómű automata szintszabályozással	
Fékek elől	Belső szellőzésű féktárcsák egydugattyús féknyergekkel	
Fékek hátul	Belső szellőzésű féktárcsák egydugattyús úszónyergekkel	
Menetstabilizáló rendszerek	Az alapfelszereltség részeként Dinamikus Menetstabilizáló Rendszer (DSC) Blokkolásgátlóval (ABS) és Dinamikus Vonóerő-szabályozással (DTC – Dynamic Traction Control), Kanyarodás közbeni fékerő-szabályzás (CBC – Cornering Brake Control), Fékbrásegítő (DBC – Dynamic Brake Control), a féktárcsák rendszeres szárazra fékezése (Dry Braking function), Féknyomás-kiegyenlítés (Fading Compensation), Emelkedő-asszisztens (Start-Off Assistant), a Dinamikus Menetstabilizáló Rendszer (DSC) együttműködése a BMW xDrive intelligens összkerékajattal, Aktív Differenciálfék (ADB-X – Active Differential Brake), Lejtmenet-szabályzás (HDC – Hill Descent Control), Dinamikus Lengéscsillapítás-szabályzás (DDC – Dynamic Damper Control). Az opcionális extrafelszereltség részeként aktív borulásgátló rendszer és elektronikus vezérelt hátsó differenciálzár.	
Biztonsági felszereltség	Az alapfelszereltség részeként vezető- és utasoldali első légszák, első oldallégszák, fejlégszák az első és a hátsó ülés sorban, minden ülés helyen hárompontos automata biztonsági öv az első üléseken visszahúzás-gátlóval, erőhatárolóval és övfeszítővel, ütközésérzékelő szenzorok, gumiabroncsnyomás-ellenőrző rendszer.	
Kormányberendezés	Elektromechanikus szervokormány (EPS); az opcionális extrafelszereltség részeként aktív hátsókerék-kormányzás (Integral Active Steering)	



BMW X5 xDrive30d		
Kormánymű-összátétele	:1	18,7
Gumiabroncsok elöl / hátul		255 / 55 R18 109W XL
Keréktárcsák elöl / hátul		8,5J x 18 könnyűfém

Sebességváltó

Sebességváltó típusa	Nyolcfokozatú Steptronic automataváltó	
Fokozatok áttételei	I	:1
	II	:1
	III	:1
	IV	:1
	V	:1
	VI	:1
	VII	:1
	VIII	:1
	R	:1
Végáttétel		

Menetteljesítmény

Tömeg / teljesítmény arány	kg / kW	10,8 (11,2) ¹⁾
Literteljesítmény	kW / liter	65,2
Gyorsulás álló helyzetből 100 km/órás sebességre	mp	6,5
Végsebesség	km / óra	230

Terepjáró képesség

Első / hátsó terepszög	°	25,2 / 22,3
Átgördülési szög	°	20,2
Szabadmagasság üresen	mm	214
Gázlómagasság (7 km/órával)	mm	500

BMW EfficientDynamics

BMW EfficientDynamics
műszaki megoldások az
alapfelszereltség részeként

Fékezésienergia-visszanyerő rendszer (Brake Energy Regeneration) energia-visszatáplálási kijelzővel, elektromechanikus szervokormány (EPS), automatikus motorleállítás és -indítás (Auto Start Stop function), manuális sebességváltási üzemmódban az ideális sebességváltás kijelzése, ECO PRO vezetési üzemmód vitorlázó funkcióval, BMW EfficientLightweight intelligens könnyűszerkezetes járműépítési stratégia, optimalizált aerodinamikai tulajdonságok, igény szerinti szabályzású segédberendezések, speciális motorolaj-ellátás, hatékonyság- és súlyoptimalizált összerakékhajtás, optimalizált melegedésű differenciálmű és osztómű, alacsony gördülési ellenállású gumiabroncsok, BMW Blue Performance technológia.

Üzemanyag-fogyasztás (EU-ciklus) ³⁾

Városban	liter / 100 km	6,8 – 7,7
Városon kívül	liter / 100 km	5,6 – 6,3
Átlagos	liter / 100 km	6,0 – 6,8
Károsanyag-kibocsátás	g / km	158 – 179
Emissziós besorolás		Euro 6d-TEMP

A műszaki adatok az ACEA-piacokra, a forgalomba helyezéshez szükséges értékek (tömegadatok) pedig részben kizárólag Németországra érvényesek.

Az új BMW X5 xDrive30d modell műszaki adatai előzetes értékek.

¹⁾ Az opcionális extrafelszereltség részeként megrendelhető harmadik üléssorral

²⁾ Olajcsere-mennyiség

³⁾ Az üzemanyag-fogyasztási és károsanyag-kibocsátási értékek a gumiabroncs-típusoktól is függenek



BMW X5 M50d		
Karosszéria		
Ajtók száma / ülés helyek		5 / 5 (7) ¹⁾
Hosszúság / szélesség / magasság (üresen) ¹⁾	mm	4922 / 2004 / 1745
Tengelytávolság	mm	2975
Nyomtáv elől / hátul	mm	1680 / 1687
Fordulókör-átmérő	m	12,6
Üzemanyagtartály térfogata	kb. liter	80
Motorolaj ²⁾	liter	6,5
Saját tömeg üresen (DIN/EU)	kg	2275 / 2350 (2350 / 2425) ¹⁾
Terhelhetőség (DIN)	kg	820 (880) ¹⁾
Megengedett legnagyobb össztömeg	kg	3010 (3160) ¹⁾
Megengedett legnagyobb tengelyterhelés elől / hátul	kg	1395 / 1670 (1405 / 1865) ¹⁾
Vontatható tömeg, fékezett (12%) / fék nélküli	kg	2700 / 750
Megengedett tetőterhelés / megeng. függ. vonóhorog-terhelés	kg	100 / 140
Csomagtér térfogata	liter	645 – 1860
Légellenállás	Cd x A	0,32 x 2,90
Erőforrás		
Építési mód / hengerszám / szelepszám hengereként		soros / 6 / 4
Motor technika	BMW M Performance TwinPower Turbo technológia: többlépcsős turbófeltöltés négy darab turbófeltöltővel (kettő magasnyomású és kettő alacsonynyomású turbófeltöltő), változó turbinageometriájú magasnyomású turbófeltöltők, Common Rail közvetlen üzemanyag-befecskendezés (2500 bar maximális befecskendezési nyomással)	
Összlökettérfogat	ccm	2993
Lökét / furat	mm	90,0 / 84,0
Sűrítési arány	:1	16,0
Üzemanyag		Dízel
Max. teljesítmény fordulatszámnál	kW / lóerő	294 / 400
	min ⁻¹	4400
Csúcs forgatónyomaték	Nm	760
	min ⁻¹	2000 – 3000
Elektromos rendszer		
Akkumulátor / beépítés	Ah / -	92 / csomagtér
Menetdinamika és biztonság		
Első kerékelfüggesztés	Első kerékelfüggesztés alumíniumból készült dupla keresztlengőkarral; az opcionális extrafelszereltség részeként levegős futómű automata szintszabályozással	
Hátsó kerékelfüggesztés	Hátsó kerékelfüggesztés ötkaros, könnyűszerkezetes acélból készült lengőkarral; az opcionális extrafelszereltség részeként levegős futómű automata szintszabályozással	
Fékek elől	Belső szellőzésű féktárcsák egydugattyús féknyergekkel	
Fékek hátul	Belső szellőzésű féktárcsák egydugattyús úszónyergekkel	
Menetstabilizáló rendszerek	Az alapfelszereltség részeként Dinamikus Menetstabilizáló Rendszer (DSC) Blokkolásgátlóval (ABS) és Dinamikus Vonóerő-szabályozással (DTC – Dynamic Traction Control), Kanyarodás közbeni fékerő-szabályzás (CBC – Cornering Brake Control), Fékrásegítő (DBC – Dynamic Brake Control), a féktárcsák rendszeres szárazra fékezése (Dry Braking function), Féknyomás-kiegyenlítés (Fading Compensation), Emelkedő-asszisztens (Start-Off Assistant), a Dinamikus Menetstabilizáló Rendszer (DSC) együttműködése a BMW xDrive intelligens összkerékhajtással, Aktív Differenciálfék (ADB-X – Active Differential Brake), Lejtmenet-szabályzás (HDC – Hill Descent Control), Dinamikus Lengéscsillapítás-szabályzás (DDC – Dynamic Damper Control). Az opcionális extrafelszereltség részeként aktív borulásgátló rendszer és elektronikusan vezérelt hátsó differenciálzár.	
Biztonsági felszereltség	Az alapfelszereltség részeként vezető- és utasoldali első légszák, első oldallégszák, fejlégszák az első és a hátsó ülés sorban, minden ülés helyen hárompontos automata biztonsági öv az első üléseken visszahúzás-gátlóval, erőhatárolóval és övfeszítővel, ütközéserzékelő szenzorok, gumibroncsnyomás-ellenőrző rendszer.	
Kormányberendezés	Elektromechanikus szervokormány (EPS); az opcionális extrafelszereltség részeként aktív hátsókerék-kormányzás (Integral Active Steering)	



BMW X5 M50d		
Kormánymű összetétele	:1	18,7
Gumiabroncsok elől / hátul		275 / 40 R21 107Y XL 315 / 35 R21 111Y XL
Keréktárcsák elől / hátul		9,5J x 21 könnyűfém 10,5J x 21 könnyűfém

Sebességváltó

Sebességváltó típusa		Nyolcfokozatú Steptronic automataváltó
Fokozatok áttételei	I :1	5,500
	II :1	3,520
	III :1	2,200
	IV :1	1,720
	V :1	1,317
	VI :1	1,000
	VII :1	0,823
	VIII :1	0,640
	R :1	3,993
Végáttétel	:1	3,154

Menetteljesítmény

Tömeg / teljesítmény arány	kg / kW	7,7 (8,0) ¹⁾
Literteljesítmény	kW / liter	98,2
Gyorsulás álló helyzetből 100 km/óra sebességre	mp	5,2
Végsebesség	km / óra	250

Terepjáró képesség

Első / hátsó terepszög	°	25,2 / 22,3
Átgördülési szög	°	20,2
Szabadmagasság üresen	mm	214
Gázlómagasság (7 km/órával)	mm	500

BMW EfficientDynamics

BMW EfficientDynamics
műszaki megoldások az
alapfelszereltség részeként

Fékezésienergia-visszanyerő rendszer (Brake Energy Regeneration) energia-
visszatáplálási kijelzővel, elektromechanikus szervokormány (EPS), automatikus
motorleállítás és -indítás (Auto Start Stop function), manuális sebességváltási
üzemmódban az ideális sebességváltás kijelzése, ECO PRO vezetési üzemmód vitorlázó
funkcióval, BMW EfficientLightweight intelligens könnyűszerkezetes járműépítési
stratégia, optimalizált aerodinamikai tulajdonságok, igény szerinti szabályzású
segédberendezések, speciális motorolaj-ellátás, hatékonyság- és súlyoptimalizált
összkerékajítás, optimalizált melegeedés differenciálmű és osztómű, alacsony gördülési
ellenállású gumiabroncsok, BMW Blue Performance technológia.

Üzemanyag-fogyasztás (EU-ciklus) ³⁾

Városban	liter / 100 km	7,6 – 8,1
Városon kívül	liter / 100 km	6,3 – 6,7
Átlagos	liter / 100 km	6,8 – 7,2
Károsanyag-kibocsátás	g / km	179 – 190
Emissziós besorolás		Euro 6d-TEMP

A műszaki adatok az ACEA-piacokra, a forgalomba helyezéshez szükséges értékek (tömegadatok) pedig részben kizárólag Németországra
érvényesek.

Az új BMW X5 M50d modell műszaki adatai előzetes értékek.

¹⁾ Az opcionális extrafelszereltség részeként megrendelhető harmadik ülésorral

²⁾ Olajcsere-mennyiség

³⁾ Az üzemanyag-fogyasztási és károsanyag-kibocsátási értékek a gumiabroncs-típusoktól is függenek

4. Teljesítmény- és forgatónyomaték- diagramok

Az új BMW X5 xDrive40i

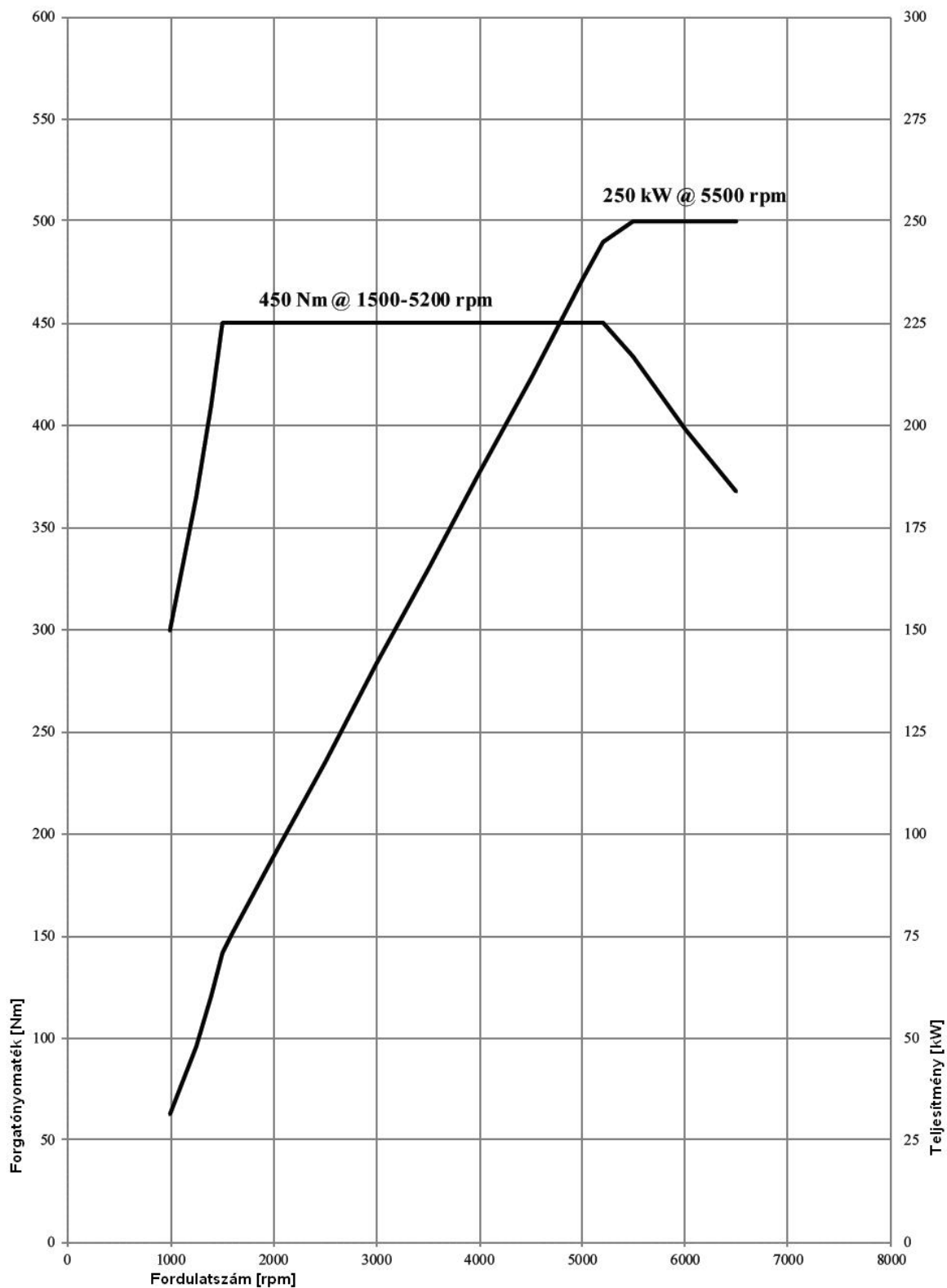

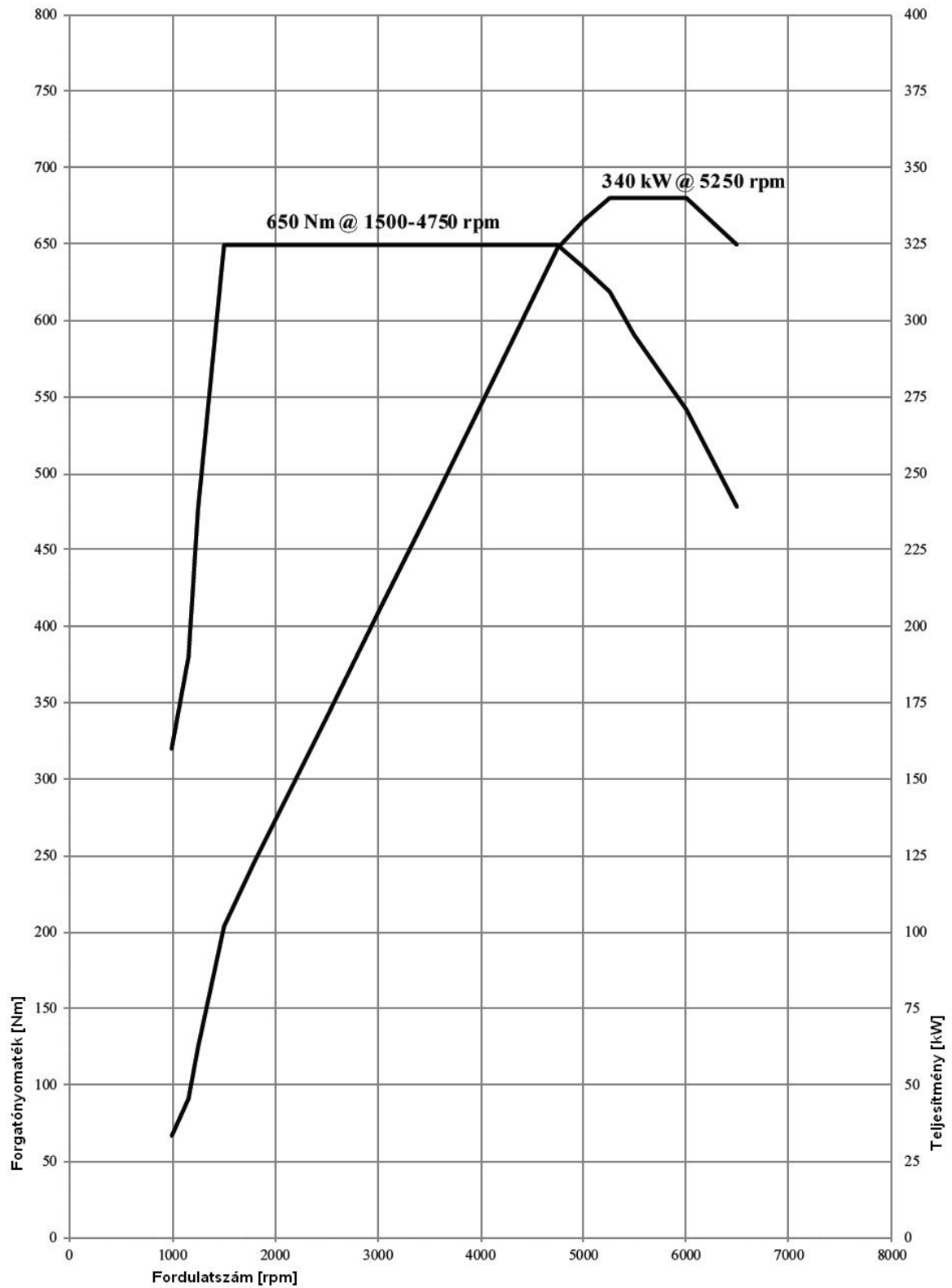

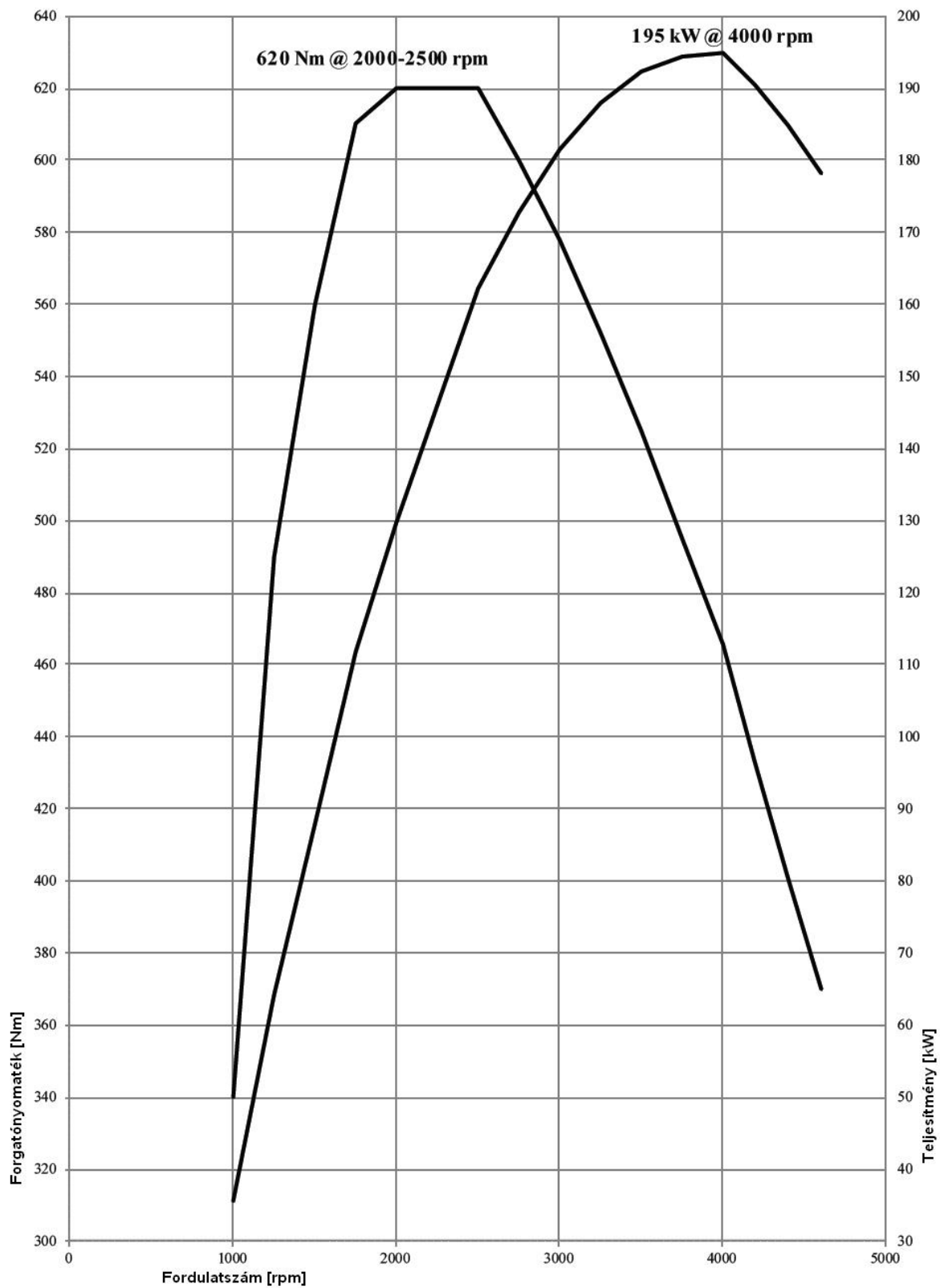

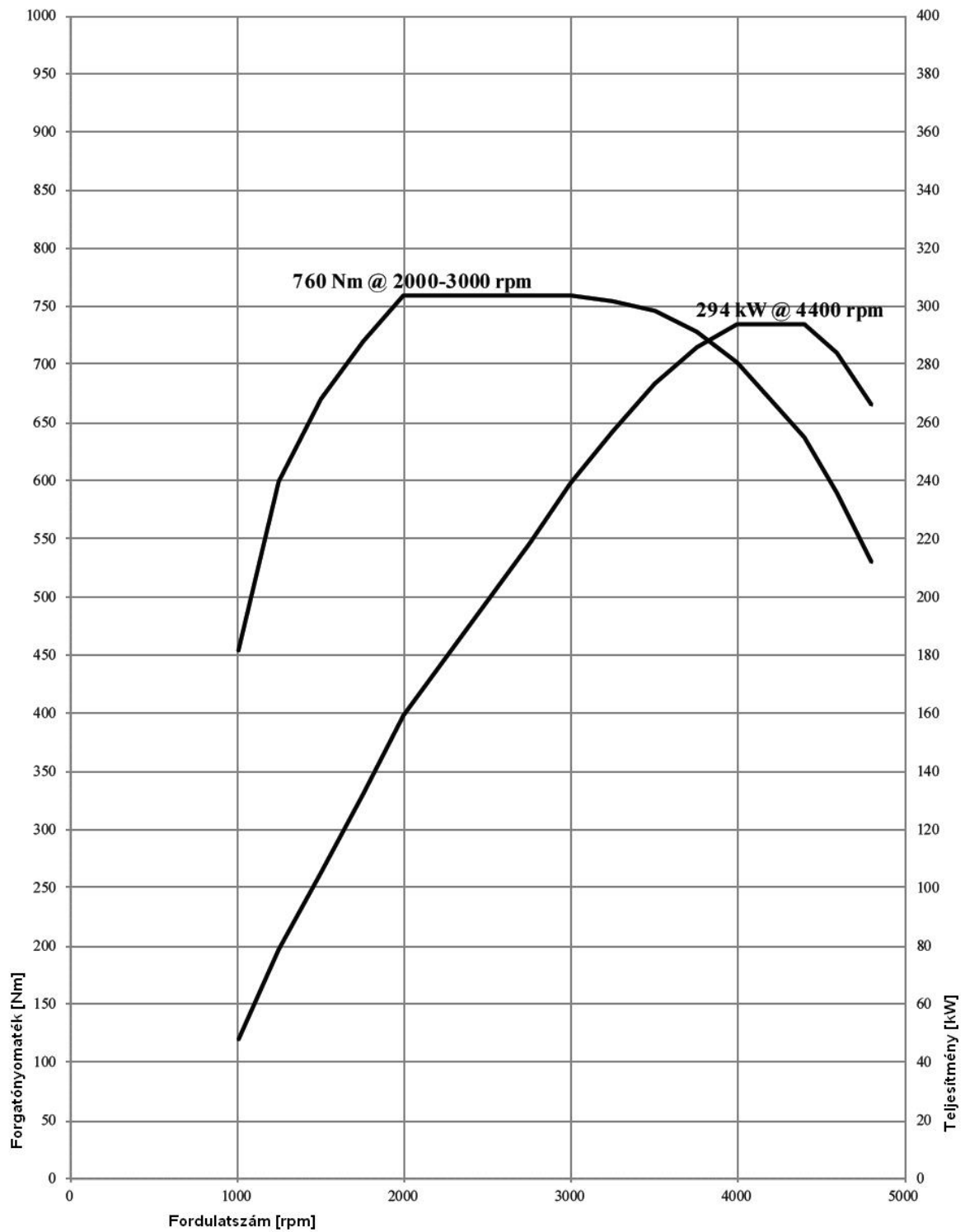

5. Külső és belső méretek

Az új BMW X5

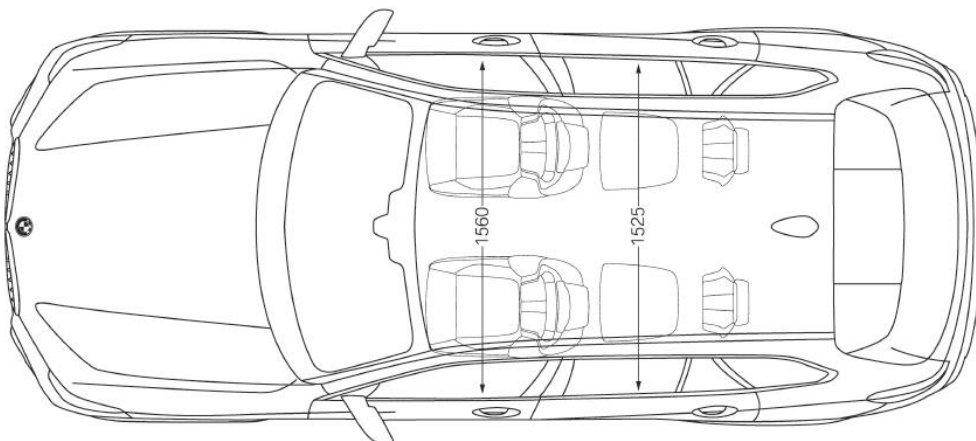
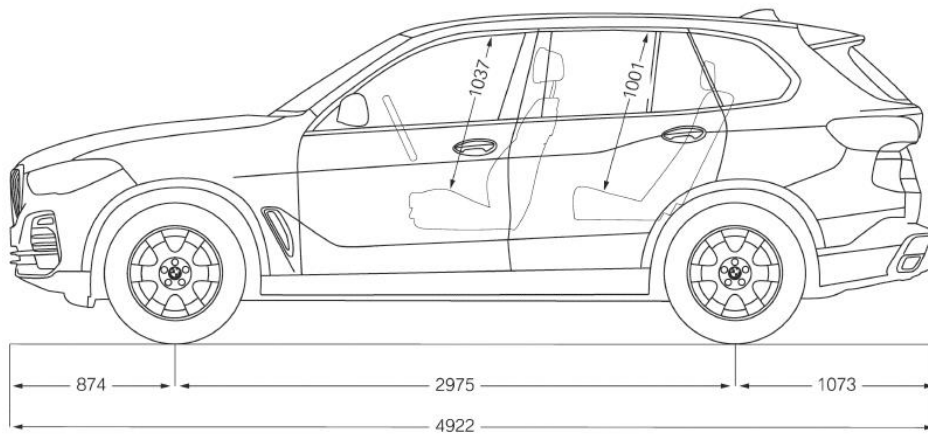
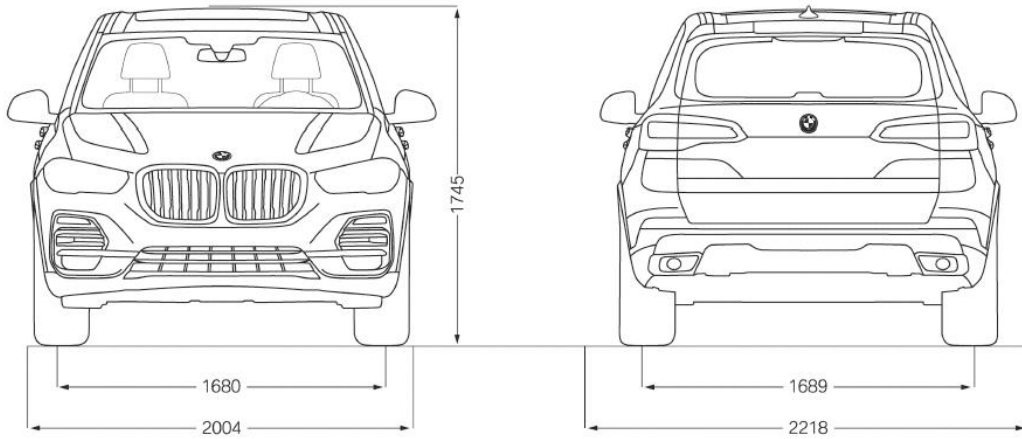

A méretadatok milliméterben értendők.