

# Az új BMW 4-es Cabrio

## Tartalomjegyzék



<b>1. Áttekintő</b> .....	2
<b>2. Lélegzetelállító vezetési élmény nyitott tetővel: az új BMW 4-es Cabrio</b> .....	9
<b>3. Műszaki adatok</b> .....	18
<b>4. Külső és belső méretek</b> .....	26

# 1. Áttekintő



- Megérkezett az új BMW 4-es Cabrio, hogy felállítsa a prémium középkategória új menetdinamikai mércéjét - a vezetés nyitott tetős élményével megfűszerezve. A modell formanyelve a bajor prémiummárka sportosan elegáns stílusjegyeit élteni, vadonatúj vászontető-technológiával és teljesítmény tekintetében is túlszárnyalva elődjét. A nyitott tetős négyülékes új generációja magával ragadó élményt garantál. Az új BMW 4-es Cabrio megjelenése, karakterisztikája és menetdinamikai adottságai jobban elkülönülnek a BMW 3-as limuzintól, mint az elmúlt harmincöt esztendőben bármikor. Piaci bevezetés 2021 márciusában.
- A modellpaletta csúcán az extrém sportos BMW M440i xDrive Cabrio áll (átlagos üzemanyag-fogyasztás: 6,9 – 7,4 liter / 100 km; kombinált károsanyag-kibocsátás: 159 – 169 gramm / km), orrában egy 275 kW / 374 lóerő maximális teljesítményre képes, soros hathengeres benzinmotorral. 2021 márciusától az új BMW 4-es Cabrio motorpalettáján két négyhengeres benzinmotor és egy négyhengeres dízelmotor is megtalálható lesz, amelyekhez a későbbiekben két soros hathengeres dízelmotor is csatlakozik.
- Egyedülálló karosszériadizájn, amelyet a dinamikus elnyújtott arányok és az alacsonyan húzott vonalvezetés harmóniája hívott életre. A modell frontrésze modern megoldások mentén értelmezi újra a márka által fémjelzett stílusjegyeket. A függőlegesen megrajzolt hűtőrács-pár a BMW legendás sportautóit idézi, miközben a motorháztető alatt dolgozó erőforrás nagy mennyiségű hűtőlevegő-igényét nyomatékosítja. A rendkívül keskeny LED-technológiás első fényszórók az alapfelszereltség részei, az opcionális extrafelszereltség részeként azonban a BMW Laserlight lézerefény-technológia is megrendelhető.
- A vadonatúj fejlesztésű, panelekből álló vászontető az összecukható keménytetők erősségét és a szövetborítású tetők letisztultságát egyesíti. Zárt állapotban a vászontető kecsesen öleli körbe az utascellát. A hagyományos vászontetőkhöz képest a panelekből álló vászontető magasan jobb zaj- és hővédő tulajdonságokkal bír, miközben 40 százalékkal könnyebb, mint a BMW 4-es Cabrio közvetlen elődmodelljének összecukható keményteteteje. A paneleket



alapfelszereltségként fekete, az opcionális extrafelszereltség részeként pedig Antracit árnyalatú vászon borítja.

- Felfokozott menetteljesítmény a megnövelt torziós merevségű küszöbökkel, a nyitható tetős kialakítás következtében beépített extra merevítőelemekkel és a padlólemez frontrészén található, kiegészítő alumínium panellel dolgozó extrém merev karosszériaszervezetnek köszönhetően. Alacsony súlypont, 50:50 arányú, tökéletes tengelyterhelés-elosztás, optimalizált aerodinamikai tulajdonságok és az elődmodellhez képest szélesített nyomtávok (elől 28 milliméterrel, hátul 18 milliméterrel).
- A soros hathengeres benzinmotor és az összes dízelmotor gyorsabb rendszerreakcióját, valamint optimalizált hatékonyságát 48 Volt kapacitású indítógenerátorral dolgozó mild-hibrid technológia segíti, intenzív terhelés esetén átmeneti 8 kW / 11 lóerő teljesítmény-többlettel. Az új BMW 4-es Cabrio mindegyik modellváltozata maradéktalanul teljesíti az Euro 6d emissziós szabvány előírásait.
- Ez az első alkalom, amikor a bajor prémiumgyártó az új BMW 4-es Cabrio összes modellváltozatát alapfelszereltségként nyolcfokozatú Steptronic automataváltóval kínálja ügyfeleinek. Az opcionális extrafelszereltség részeként eközben a nyolcfokozatú Steptronic sport automataváltó is elérhetővé válik az azonnali és dinamikus kigyorsításokat lehetővé tevő, új Sprint funkcióval. A csúcsmodellként érkező benzin- és dízelüzemű motorváltozatokhoz alapfelszereltségként BMW xDrive intelligens összkerék-hajtás társul.
- Sportautós agilitás, mérnöki precíz irányíthatóság és dinamikus menetteljesítmény a típus-specifikus futómű-hangolás és motorbeágyazás egységének köszönhetően. Alapfelszereltségként rugóút-szinkronizált lengéscsillapítók. Az opcionális extrafelszereltség részeként megrendelhető BMW M sport futómű változó áttételű sport kormányművel dolgozik és még feszesebb futómű-hangolást garantál. Elektronikusan vezérelt lengéscsillapítókkal dolgozó, adaptív M futómű, kék vagy vörös féknyergekkel szerelt BMW M sport fékrendszer, illetve elektronikusan vezérelt, teljes záró funkcióra képes BMW M hátsó sport differenciálmű színesíti az opcionális extrafelszereltségek palettáját.



- Az alapfelszereltség egyik alternatívájaként az új BMW 4-es Cabrio M Sport felszereltségi csomaggal is felvértezhető: az M Sport Pro csomag 19" méretű BMW M könnyűfém keréktárcsákat, a fedélzeti audiorendszernek köszönhetően pedig még sportosabb motorhangot kínál. Az új BMW 4-es Cabrio piaci bevezetésétől kezdve az M Carbon külső felszereltségi csomag tételei és a BMW M Performance alkatrészek is megrendelhetővé válnak a modellhez.
- A modern, prémium hangulatú utasteret a sportosság és a kifinomult elegancia márkára jellemző harmóniája járja át. Vezetőre összpontosító műszerfal-kialakítás, elektromosan állítható sportülések alapfelszereltségként automatikusan előrenyúló és visszahúzódó biztonságiöv-fészkekkel, Vernasca bőrkárpittal, ülésfűtéssel és bőrözött sportkormányjal. A középkonzol két oldalán elhelyezett térdtámasz az opcionális extrafelszereltség része. A hátsó üléseket egyedi kialakítás szerint formálták meg a tervezők. A középkonzol harmonikus egységként fogja össze a műszerfal, az ajtókárpitok és a hátsó oldalelemek körülölelő kiképzését, amelyet a vállrész magasságában húzódó övonal még tovább erősít.
- Tovább optimalizált funkcionalitás a hétköznapiakra és a hosszabbra nyúló utazásokra. A panelekből álló vászontetőnek is köszönhetően a csomagteret térfogata zárt tetővel 300 literrel 385 literre nőtt, amely az elődmodellhez képest 80, illetve 15 literes növekedés. Tároló csomag és rakodónylással ellátott, dönthető hátsó üléstámlák alapfelszereltségként.
- A vezetés nyitott tetős élményét csúcskategóriás felszereltségi opciók fokozzák. Az opcionális extrafelszereltség részeként megrendelhető szélterelő a dönthető hátsó üléstámlák mögött tárolható, az első fejtámlákban pedig integrált nyakmelegítők fokozzák az utazás kényelmét. Alapfelszereltségként háromzónás automata légkondicionáló, miközben az opcionális extrafelszereltség részeként Welcome Light Carpet üdvözlőfényvel dolgozó hangulatvilágítás, Harman Kardon audiorendszer, valamint okostelefonról és BMW Display Key okoskulcsról is vezérelhető kiegészítő fűtés is elérhető.
- Közvetlen elődmodelljéhez képest az új BMW 4-es Cabrio az intelligens vezetést támogató rendszerek sokkal szélesebb palettájával büszkélkedhet. Frontirányú



ütközésre figyelmeztető rendszer (Front Collision Warning with Brake Intervention), kormányzási segédlettel kiegészített, sávelhagyásra figyelmeztető rendszer (Lane Departure Warning with Steering Assistance) és sebességkorlátozásokra figyelmeztető rendszer (Speed Limit Info) alapfelszereltségként. Az opcionális extrafelszereltségként megrendelhető Driving Assistant Professional csomag eközben olyan intelligens funkciókat tartogat, mint az aktív navigáció funkcióval (Active Navigation) kiegészített kormányzó- és sávtartó asszisztens (Steering and Lane Control Assistant) és a leállósávba kormányzó automata funkció (Emergency Lane Assistant). A bajor prémiumgyártó ügyfele bármikor előhívhatja a központi kijelzőre a jármű közvetlen környezetének háromdimenziós élőképét.

- Első és hátsó szenzorokkal dolgozó parkolássegítő rendszer (PDC – Park Distance Control) alapfelszereltségként. Az opcionális extrafelszereltség részeként megrendelhető parkolóasszisztens (Parking Assistant) tolatási segédletet (Reversing Assistant) is kínál. A BMW Head-Up kijelző legkorszerűbb változata és a BMW Drive Recorder ugyancsak megrendelhető.
- A BMW központi operációs rendszerének legújabb, 7.0 verziója az akár 10,25” képernyő-átmérőjű központi kijelző és az opcionális extrafelszereltség részeként elérhető, 12,3” képernyő-átmérőjű digitális műszerfal személyre szabhatóságát tekintve számos lehetőséget kínál. A bajor prémiummárka ügyfelei az érintés-érzékeny központi kijelzőn keresztül, az iDrive vezérlőtárcsájával, a kormány multifunkciós gombjaival és hangutasításokon keresztül egyaránt vezérelhetik az autót. A BMW Intelligent Personal Assistant a központi kijelző új grafikai megoldásaival dolgozik.
- Alapfelszereltségként új, felhőalapú BMW Maps navigációs rendszer, amely gyorsan és pontosan tervezi meg az utazás útvonalát, kiszámítja az érkezés időpontját és folyamatosan elemzi a valós idejű forgalmi információkat (RTTI – Real Time Traffic Information). A rendszer azt is lehetővé teszi, hogy a bajor prémiummárka ügyfelei saját anyanyelvükön, saját szavaikkal határozzák meg az utazás úti célját.



- Alapfelszereltségként okostelefon-integrálhatóság, hozzáféréssel az Android Auto és az Apple CarPlay okosalkalmazásokhoz, fedélzeti WiFi csatlakozási lehetőség, tájékoztató információk a központi kijelzőn, a digitális műszerfalon és az opcionális extrafelszereltség részeként megrendelhető BMW Head-Up kijelzőn. A távolról is feltelepíthető rendszeres szoftverfrissítések (Remote Software Upgrade) a távolból kínálnak típus-specifikus tartalmakat és frissítéseket.
- Az új BMW 4-es Cabrio elérhető modellváltozatai:

### **BMW 420i Cabrio**

Motor: soros négyhengeres benzinmotor

Hengerűrtartalom: 1 998 ccm

Maximális teljesítmény: 135 kW / 184 lóerő percenkénti 5 000 – 6 500 főtengely-  
fordulat között

Csúcs forgatónyomaték: 300 Nm percenkénti 1 350 – 4 000 főtengely-fordulat  
között

Váltó: nyolcfokozatú Steptronic automataváltó

Hajtás: hátsókerék-meghajtás

Gyorsulás 0-100 km/óra: 8,2 másodperc

Végsebesség: 236 km/óra

Átlagos üzemanyag-fogyasztás: 5,7 – 6,1 liter / 100 km

Kombinált károsanyag-kibocsátás: 131 – 140 gramm / km

Emissziós besorolás: Euro 6d

### **BMW 430i Cabrio**

Motor: soros négyhengeres benzinmotor

Hengerűrtartalom: 1 998 ccm

Maximális teljesítmény: 190 kW / 258 lóerő percenkénti 5 000 – 6 500 főtengely-  
fordulat között

Csúcs forgatónyomaték: 400 Nm percenkénti 1 550 – 4 400 főtengely-fordulat  
között

Váltó: nyolcfokozatú Steptronic automataváltó

Hajtás: hátsókerék-meghajtás

Gyorsulás 0-100 km/óra: 6,2 másodperc

Végsebesség: 250 km/óra



Átlagos üzemanyag-fogyasztás: 6,0 – 6,4 liter / 100 km

Kombinált károsanyag-kibocsátás: 138 – 147 gramm / km

Emissziós besorolás: Euro 6d

### **BMW M440i xDrive Cabrio**

Motor: soros hathengeres benzinmotor 48 Volt kapacitású indítógenerátorral  
dolgozó mild-hibrid technológiával (8 kW / 11 lóerő)

Hengerűrtartalom: 2 998 ccm

Maximális teljesítmény: 275 kW / 374 lóerő percenkénti 5 500 – 6 500 főtengely-  
fordulat között

Csúcs forgatónyomaték: 500 Nm percenkénti 1 900 – 5 000 főtengely-fordulat  
között

Váltó: nyolcfokozatú Steptronic sport automataváltó

Hajtás: BMW xDrive intelligens összkérékhajtás

Gyorsulás 0-100 km/óra: 4,9 másodperc

Végsebesség: 250 km/óra

Átlagos üzemanyag-fogyasztás: 6,9 – 7,4 liter / 100 km

Kombinált károsanyag-kibocsátás: 159 – 169 gramm / km

Emissziós besorolás: Euro 6d

### **BMW 420d Cabrio**

Motor: soros négyhengeres dízelmotor 48 Volt kapacitású indítógenerátorral  
dolgozó mild-hibrid technológiával (8 kW / 11 lóerő)

Hengerűrtartalom: 1 995 ccm

Maximális teljesítmény: 140 kW / 190 lóerő percenkénti 4 000 főtengely-  
fordulatnál

Csúcs forgatónyomaték: 400 Nm percenkénti 1 750 – 2 500 főtengely-fordulat  
között

Váltó: nyolcfokozatú Steptronic automataváltó

Hajtás: hátsókerék-meghajtás

Gyorsulás 0-100 km/óra: 7,6 másodperc

Végsebesség: 236 km/óra

Átlagos üzemanyag-fogyasztás: 4,2 – 4,5 liter / 100 km

Kombinált károsanyag-kibocsátás: 111 – 119 gramm / km

Emissziós besorolás: Euro 6d



### **BMW 430d Cabrio (tervezett piaci bevezetés: 2021 július)**

Motor: soros hathengeres dízelmotor 48 Volt kapacitású indítógenerátorral  
dolgozó mild-hibrid technológiával (8 kW / 11 lóerő)

Hengerűrtartalom: 2 993 ccm

Maximális teljesítmény: 210 kW / 286 lóerő percenkénti 4 000 főtengely-  
fordulatnál

Csúcs forgatónyomaték: 650 Nm percenkénti 1 500 – 2 500 főtengely-fordulat  
között

Váltó: nyolcfokozatú Steptronic automataváltó

Hajtás: hátsókerék-meghajtás

Gyorsulás 0-100 km/óra: 5,9 másodperc

Végsebesség: 250 km/óra

Átlagos üzemanyag-fogyasztás: 5,6 liter / 100 km\*

Kombinált károsanyag-kibocsátás: 147 gramm / km\*

Emissziós besorolás: Euro 6d

### **BMW M440d xDrive Cabrio (tervezett piaci bevezetés: 2021 november)**

Motor: soros hathengeres dízelmotor 48 Volt kapacitású indítógenerátorral  
dolgozó mild-hibrid technológiával (8 kW / 11 lóerő)

Hengerűrtartalom: 2 993 ccm

Maximális teljesítmény: 250 kW / 340 lóerő percenkénti 4 400 főtengely-  
fordulatnál

Csúcs forgatónyomaték: 700 Nm percenkénti 1 750 – 2 250 főtengely-fordulat  
között

Váltó: nyolcfokozatú Steptronic sport automataváltó

Hajtás: BMW xDrive intelligens összkerekhajtás

Gyorsulás 0-100 km/óra: 5,1 másodperc

Végsebesség: 250 km/óra

Átlagos üzemanyag-fogyasztás: 6,3 liter / 100 km\*

Kombinált károsanyag-kibocsátás: 165 gramm / km\*

Emissziós besorolás: Euro 6

\*A teljesítményre, menetteljesítményre, üzemanyag-fogyasztásra és károsanyag-kibocsátásra vonatkozó adatok előzetes értékek.





A sajtóközleményben feltüntetett modellváltozatok, felszereltségi tételek, műszaki-, méret- és teljesítményadatok, illetve üzemanyag-fogyasztási és károsanyag-kibocsátási értékek elsősorban a Németországban kínált modellekre vonatkoznak. Az adatok a kerék-/gumiabroncs-típusoktól és az opcionális extrafelszereltségi tételektől is függhetnek.

Az üzemanyag-fogyasztási és károsanyag-kibocsátási értékeket a legmodernebb autók menetteljesítményét vizsgáló EU-ciklus (NEDC – New European Driving Cycle) tesztkörének mérései szerint, valamint a valós körülmények közötti legdinamikusabb járműhasználat eredményeit vizsgáló, globális szabvány szerint működő tesztciklus (WLTP – Worldwide Harmonized Light Vehicle Test Procedure) mérései szerint számolták ki. Az adatok a gumiabroncs-típusoktól és a felszereltségi szintektől is függhetnek.

További információ az új személygépkocsik hivatalos üzemanyag-fogyasztási, fajlagos szén-dioxid-kibocsátási, illetve elektromosáram-fogyasztási adatairól a „Leitfaden über Kraftstoffverbrauch, die CO<sub>2</sub>-Emissionen und den Stromverbrauch neuer Personenkraftwagen“ (Tájékoztató az új személygépkocsik üzemanyag-fogyasztásáról, szén-dioxid-kibocsátásáról és elektromosáram-fogyasztásáról) (Guideline for fuel consumption, CO<sub>2</sub> emissions and electric power consumption of new passenger cars), kiadványban található, amely minden értékesítési helyen, valamint a Deutsche Automobil Treuhand GmbH (DAT) társaságtól (D-73760 Ostfildern-Scharnhausen, Hellmuth Hirth Str. 1.) vagy a <http://www.dat.de/en/offers/publications/guideline-for-fuel-consumption.html> internetes oldalról szerezhető be: Leitfaden CO<sub>2</sub> (Guideline CO<sub>2</sub>) (PDF – 2,7 MB)

## 2. Lélegzetelállító vezetési élmény nyitott tetővel: az új BMW 4-es Cabrio



Az új BMW 4-es sorozat egyik meghatározó jellemzője a magával ragadó sportosság, amely mostantól nyitott tetős karosszériaváltozatban is átélhető. Összetéveszthetetlen formanyelvével, vadonatúj vászontető-konstrukciójával, széles motorpalettájával, fejlett futómű-technológiájával, típus-specifikus karosszériamerevítő megoldásaival és innovatív felszereltségi tételeivel az új BMW 4-es Cabrio a márkára jellemző vezetési élmény rendkívül exkluzív formáját váltja valóra. A nyitott tetős négyülékes az új BMW 4-es Coupé által megkezdett úton halad tovább, elődmodelljéhez képest jelentősen extrémebb kisugárzással. Formanyelve, karakterisztikája és abszolút menetdinamikai adottságai minden korábbinál jobban megkülönböztetik az új BMW 3-as limuzintól, amely az új BMW 4-es sorozat műszaki alapjául szolgált.

A sportos vezetési élmény és a nyitott tetős utazás egyedülálló kombinációját kínáló, új BMW 4-es Cabrio a BMW 3-as sorozat harmincöt esztendővel ezelőtt bemutatott első kabriója által megkezdett hagyományt folytatja tovább. A BMW M440i xDrive Cabrio (átlagos üzemanyag-fogyasztás: 6,9 – 7,4 liter / 100 km; kombinált károsanyag-kibocsátás: 159 – 169 gramm / km) a hatodik nemzedék csúcsmodelljeként érkezik meg az utakra. A 275 kW / 374 lóerő maximális teljesítményre képes, soros hathengeres benzinmotor mellett két négyhengeres benzinmotor és egy négyhengeres dízelmotor is elérhetővé válik 2021 márciusától az új BMW 4-es Cabrio motorházteteje alá. 2021 második felében a portfólió két soros hathengeres dízelmotorral bővül. Az új BMW 4-es Cabrio a bajor prémiumgyártó dingolfingi gyárában lát napvilágot.

### **Formanyelv: összetéveszthetetlen, sportos és elegáns**

Dinamikusan elnyújtott karosszériaarányaival az új BMW 4-es Cabrio egyértelműen kinyilatkoztatja kategóriaetalon sportosságát és az exkluzív vezetési élményre tervezett, nyitott tetős négyülékes stílusos eleganciáját. Az alacsonyan húzott vonalvezetés erőteljes módon helyezi előtérbe a márka új formanyelvét, megőrizve a prémium középkategória BMW kabrióira jellemző egyediséget.



Az újdonság egyszerre elegáns és magabiztos kiállása a megnövelt külső méreteknél is köszönhető. A 128 milliméterrel 4 768 milliméterre növelt hosszhoz 27 milliméterrel 1 852 milliméterre növelt szélesség társul, amely 41 milliméterrel hosszabb, immár 2 851 milliméter tengelytávolságot kínál. Zárt tetővel a modell magassága 1 384 milliméter. Az új BMW 4-es Cabrio sportos vezethetőségét és erőteljes kiállását az elől 28 milliméterrel, hátul pedig 18 milliméterrel kiszélesített nyomtávok fokozzák.

### **Hagyománytisztelő fényszórókkal dolgozó, kifejező frontrész**

Az egyedi karosszériaarányok mellett a frontrész az, amely első ránézésre kifejezi az új BMW 4-es Cabrio összetéveszthetetlen karakterét és egyértelműen megkülönbözteti a BMW 3-as limuzintól. A leginkább hangsúlyos elem itt a nagyméretű, függőlegesen elnyújtott hűtőrács-pár, amely – akárcsak az új BMW 4-es Coupé esetében – büszkén pózol a modell frontrészének közepén. A hűtőrácsot – amelyet alapfelszereltségként hálómotívummal rajzoltak meg a tervezők – sportos légbeömlő nyílások övezik, a lemezek mögött dolgozó erőforrás nagy mennyiségű hűtőlevegő-igényét hangsúlyozva.

Az új BMW 4-es Cabrio keskeny fényszórói mélyen hátranyúlnak az első kerékjáratok íveibe. A bajor prémiumgyártó alapfelszereltségként full LED-technológiás első fényszórókat kínál a modellhez, az opcionális extrafelszereltség részeként azonban a BMW Laserlight lézerefény-technológiával dolgozó, LED-technológiás adaptív első fényszórók is megrendelhetők. Utóbbi technológia adaptív kanyarkövető fényszórót is kínál, a nagyvárosokban és autópályákon pedig egyaránt optimalizált úttest-megvilágítási tartományt garantál. 60 km/órás sebesség fölött a BMW Laserlight lézerefény-technológia akár 550 méterre is képes elvilágítani, miközben dinamikus követi az útvonal ívét.

### **Elegáns jármű-sziluett, határozott tetőív és megnyerő hátsó kialakítás**

Az új BMW 4-es Cabrio hosszan elnyújtott, elegáns jármű-sziluettje oldalnézetből alacsonyan fekvő sportautó benyomását kelti, amely dinamikus kiállást sugall, mialatt az erőtől duzzadó karosszéria felületek a modell atletikus



vonásait nyomatékosítják. A jelentősen hátratólt ülésor főként lenyitott tetővel válik szembetűnővé, új szintre emelve a kabrió BMW modellek által fémjelzett vezetés élményét – a napsugarak simogatását és a kellemes szellő érintését. Zárt állapotban a vászontető kecsesen öleli körbe az utascellát.

A hátsó kerékjáratí ívek precíz vonalvezetése és háromdimenziós formanyelve olyan masszív vállrészt eredményez, amelynek köszönhetően az új BMW 4-es Cabrio – főként nyitott tetővel – magabiztos, ereje teljében lévő, határozott megjelenést garantál. Ezt a benyomást erősítik a keskeny hátsó lámpák is, amelyek mélyen előrenyúlnak a kerékjáratí ívekbe. A stílusosan sötétített burák mögött a fényforrások a BMW modelljeire jellemző, „L” alakú fénydízajnt formálják meg.

### **Panelekből álló, vadonatúj vászontető: kényelmes, elegáns és könnyű**

Az új BMW 4-es Cabrio innovatív, panelekből álló vászonteteje az összecsukható keménytető erősségét és a szövetborítású tetők letisztultságát egyesíti. A vászonborítás alatt a tető nagyméretű panelekből áll össze, az utolsó elemként süllyesztett hátsó ablakkal. A paneleket alapfelszereltségként fekete, az opcionális extrafelszereltség részeként pedig Antracit árnyalatú vászon borítja. A hagyományos vászontetőkhöz képest a panelekből álló vászontető magasan jobb zaj- és hővédő tulajdonságokkal bír, miközben 40 százalékkal könnyebb, mint a BMW 4-es Cabrio közvetlen elődmodelljének összecsukható keményteteje.

A tetőt egy elektromos motor működteti, amely gombnyomásra 18 másodperc alatt képes lenyitni vagy bezárni a szerkezetet, még akár 50 km/órás utazósebességnél is. Zárt tetővel a modell csomagterének térfogata 300 literrel 385 literre bővült.

### **Utastér: négy ülés, prémium hangulat és sportos elegancia**

A sportosság és az elegancia kettőse, amely átjárja az új BMW 4-es Cabrio modellt, az utastérben is visszaköszön. A vezetőre összpontosító műszerfal-kialakítást még tovább fokozza a digitális műszeregység és a központi kijelző



nagyméretű harmóniája, a járművezérlő panelek tökéletes ergonómiai elrendezése pedig a vezetés élményére tervezett autó karakterét erősíti – ahogyan az alapfelszereltségként kínált első sportülések automatikusan előrenyúló és visszahúzódó biztonságiöv-fészekkel, Vernasca bőrkárpittal, ülésfűtéssel és bőrözött sportkormánnyal. A hátsó üléseket egyedi kialakítás szerint formálták meg a tervezők.

A magasra emelt középkonzol harmonikus egységként fogja össze a műszerfal, az ajtókárpitok és a hátsó oldalelemek körülölelő kiképzését, amelyet a vállrész magasságában húzódó övonal még tovább erősít – kiváltképp nyitott tetővel.

### **Négy- és hathengeres erőforrások BMW TwinPower Turbo technológiával és mild-hibrid technológiával az intenzívebb menetdinamika és a magasabb fokú hatékonyság érdekében**

Az új BMW M440i xDrive Cabrio modellt és az új BMW 4-es Cabrio dízelmotorral szerelt modellváltozatait erőteljes, 48 Volt kapacitású indítógenerátorral és kiegészítő akkumulátorral dolgozó mild-hibrid technológiával vértették fel a mérnökök, hogy még tovább fokozzák az újdonságok menetdinamikáját és hatékonyságát. A technológia a fékezéskor felszabaduló energiát a kiegészítő akkumulátorban tárolja el, hogy arról működtesse a fedélzeti elektromos rendszereket, intenzív gyorsulások közben 8 kW / 11 lóerő átmeneti teljesítmény-többséggel támogassa a belsőégésű erőforrást, részterhelés esetén pedig csökkentse a motor károsanyag-kibocsátását.

A csúcsmodellként érkező BMW M440i xDrive Cabrio 275 kW / 374 lóerő maximális teljesítményre képes soros hathengeres benzinmotorja mellett az új BMW 4-es Cabrio motorpalettáján két négyhengeres benzinmotor is megtalálható lesz. Az új BMW 420i Cabrio (átlagos üzemanyag-fogyasztás: 5,7 – 6,1 liter / 100 km; kombinált károsanyag-kibocsátás: 131 – 140 gramm / km) 135 kW / 184 lóerő, míg az új BMW 430i Cabrio (átlagos üzemanyag-fogyasztás: 6,0 – 6,4 liter / 100 km; kombinált károsanyag-kibocsátás: 138 – 147 gramm / km) 190 kW / 258 lóerő maximális teljesítménnyel váltja valóra a vezetés élményét. Az új BMW 420d Cabrio modellben (átlagos üzemanyag-



fogyasztás: 4,2 – 4,5 liter / 100 km; kombinált károsanyag-kibocsátás: 111 – 119 gramm / km) egy 140 kW / 190 lóerő maximális teljesítményre képes, négyhengeres dízelmotor dolgozik. Utóbbi, ahogyan az új BMW 430d Cabrio (átlagos üzemanyag-fogyasztás: 5,6 liter / 100 km; kombinált károsanyag-kibocsátás: 147 gramm / km; az adatokat a WLTP tesztciklus mérései szerint számolták ki) meghajtásáról gondoskodó, soros hathengeres dízelmotor is, kétlépcsős turbófeltöltéssel dolgozó BMW TwinPower Turbo technológiával büszkélkedhet. Az új BMW M440d xDrive Cabrio (átlagos üzemanyag-fogyasztás: 6,3 liter / 100 km; kombinált károsanyag-kibocsátás: 165 gramm / km; az adatokat a WLTP tesztciklus mérései szerint számolták ki) motorházteteje alatt ugyancsak két eltérő méretű turbófeltöltő dolgozik, amelyek rendkívül gyors rendszerreakciókat garantálnak. Mindegyik modell maradéktalanul teljesíti az Euro 6d emissziós szabvány előírásait.

### **Nyolcfokozatú Steptronic automataváltó alapfelszereltségként, az opcionális extrafelszereltség részeként kormány mögötti váltófülekkel és új Sprint funkcióval**

Ez az első alkalom, amikor a bajor prémiumgyártó az új BMW 4-es Cabrio összes modellváltozatát alapfelszereltségként nyolcfokozatú Steptronic automataváltóval kínálja ügyfeleinek. Az újdonságok mindegyikében az automataváltó legkorszerűbb változata dolgozik, optimalizált váltási karakterisztika és minden korábbinál magasabb fokú hatékonyság mentén továbbítva a hajtott kerekek felé a motorból érkező erőt.

A gyártó a BMW M és M Sport felszereltségi csomaggal ellátott modelleket alapfelszereltségként nyolcfokozatú Steptronic sport automataváltóval szereli, amely a többi hajtáslánc-technológiához az opcionális extrafelszereltség részeként válik elérhetővé. A technológia a kormány mögötti váltófülekkel és az új Sprint funkcióval még gyorsabb váltási dinamikát garantál. Intenzív gyorsulás és padlógázás előzés közben a Sprint funkció maximális menetdinamika szerint hangolja össze a hajtáslánc és a váltó működését.



## **Megnövelt karosszériamerevség és minden korábbinál fesesebb futómű-hangolás**

A nyitható tetős kialakítás következtében beépített extra merevítőelemek extrém karosszériamerevséget eredményeznek, amelyet a padlólemez frontrészén kiegészítő alumínium panel, két oldalt pedig megnövelt torziós merevségű küszöbök fokoznak. Mindent egybevetve, az új BMW 4-es Cabrio torziós merevsége hozzávetőlegesen 4 százalékkal magasabb, mint közvetlen elődmodelljéé. Az alacsonyan tartott saját tömeg és a maximális ütközésbiztonság kettősét intelligens anyagkombináció teszi lehetővé, miközben a sportautós agilitás és a mérnöki precíz irányíthatóság az alacsony súlypont, a minden korábbinál jobb aerodinamikai tulajdonságok, valamint a típus-specifikus futómű-hangolás és motorbeágyazás egységének köszönhető.

Az alapfelszereltségként kínált futómű-technológia és a BMW M sport futómű egyaránt típus-specifikus hangolású, rugóút-szinkronizált lengéscsillapítókkal dolgozik. A bajor prémiumgyártó ügyfelei ugyanakkor az opcionális extrafelszereltség részeként az elektronikusan vezérelt lengéscsillapítókkal dolgozó, adaptív M futóművet is megrendelhetik az új BMW 4-es Cabrio alá. Mindkét futómű-technológiához változó áttételű sport kormánymű társul. Az új BMW 4-es Cabrio alapfelszereltségként 17" méretű könnyűfém keréktárcsákon gurul le a gyártósorról. Az opcionális extrafelszereltség részeként megrendelhető BMW M sport fékrendszer kék és vörös féknyergekkel egyaránt elérhető.

A két csúcsmodell alapfelszereltsége 18" méretű BMW M könnyűfém keréktárcsákat és elektronikusan vezérelt, teljes záró funkcióra képes BMW M hátsó sport differenciálművet tartogat. Utóbbi az opcionális extrafelszereltség részeként az új BMW 430i Cabrio modellhez is megrendelhető, akár a BMW M sport futóművel, akár az adaptív M futóművel.

Az alapfelszereltség egyik alternatívájaként az új BMW 4-es Cabrio M Sport felszereltségi csomaggal is felvértezhető. A csomag része az extrém méretű légbeömlőkkel szerelt első lökhárító, a sportos kialakítású hátsó lökhárító, a BMW M sport futómű, a 18" méretű BMW M könnyűfém keréktárcsa-garnitúra,



az M-specifikus Vernasca bőrkárpittal ellátott sportülések, a középkonzol két oldalán elhelyezett térdtámasz, és számos egyedi stílusjegy. Az opcionális extrafelszereltség részeként az M Sport Pro felszereltségi csomag is elérhetővé válik, amely 19" méretű BMW M könnyűfém keréktárcsákat, a fedélzeti audiorendszernek köszönhetően pedig még sportosabb motorhangot kínál.

A BMW M modellek a Cerium Grey árnyalatú karosszéria-kiegészítőkről első ránézésre felismerhetők. A BMW M modellek és az M Sport felszereltségi csomaggal ellátott modellváltozatok az M Carbon felszereltségi csomaggal is felvértezhetők, a BMW 4-es Cabrio piaci bevezetésétől kezdve ráadásul a modellhez a BMW M Performance alkatrészek is megrendelhetővé válnak.

### **Típus-specifikus opciók: szélterelő és nyakmelegítők**

Az új BMW 4-es Cabrio menetkomfortját, egyediségét és nyitott tetős vezetési élményét egy sor prémium minőségű, opcionális extrafelszereltségként megrendelhető tétel hivatott tovább fokozni. A szélterelő még nyitott tetővel is segít megőrizni az utastér kényelmes légáramlatát. Az opció még zárt tetővel is könnyedén felhelyezhető és levehető, a dönthető hátsó üléstámlák mögött pedig egy speciális táskában biztonságosan tárolható. Az első ülések fejtámláiba integrált nyakmelegítők alacsonyabb külső hőmérséklet esetén segítenek fenntartani a kényelmet.

Az alapfelszereltségként kínált Vernasca bőrkárpit alternatívájaként a későbbiekben a kibővített BMW Individual Merino bőrkárpit és a BMW Individual teljes bőrborítás is elérhető opció lesz. Az elektromosan állítható sportülések az alapfelszereltség részei, az opcionális extrafelszereltségként elérhető ülésűtés azonban most először válik megrendelhetővé a modellhez. A típus-specifikus extrafelszereltségi tételek sorát színesíti továbbá a megannyi prémium minőségű BMW Individual utastéri dekorbetét, valamint a Sensatec-bevonatú és a BMW Individual bőrözéssel ellátott műszerfal.

Az új BMW 4-es Cabrio alapfelszereltségének a háromzónás automata légkondicionáló és a tároló csomag is része, miközben a kiegészítő fűtés, a





Welcome Light Carpet üdvözlőfényvel dolgozó hangulatvilágítás és az elektromosan működtethető vonóhorog az opcionális extrafelszereltség része.

### **Az intelligens vezetést támogató rendszerek széles palettája**

Közvetlen elődmodelljéhez képest az új BMW 4-es Cabrio az intelligens vezetést támogató rendszerek sokkal szélesebb palettájával garantálja a hosszabbra nyúló utazások minden korábbinál magasabb fokú kényelmét és a rosszabbul belátható vezetési szituációk nagyobb biztonságát. Az első és hátsó szenzorokkal dolgozó parkolássegítő rendszer (PDC – Park Distance Control), az automata fékező funkcióval dolgozó, frontirányú ütközésre figyelmeztető rendszer (Front Collision Warning with Brake Intervention), a kormányzási segédlettel kiegészített, sávelhagyásra figyelmeztető rendszer (Lane Departure Warning with Steering Assistance) és a sebességkorlátozásokra figyelmeztető rendszer (Speed Limit Info) egyaránt az alapfelszereltség része. Az opcionális extrafelszereltségként megrendelhető Driving Assistant Professional csomag eközben olyan intelligens funkciókat tartogat, mint az aktív navigáció funkcióval (Active Navigation) kiegészített kormányzó- és sávtartó asszisztens (Steering and Lane Control Assistant), amely a navigációs rendszer adatainak korai elemzésével időben figyelmeztet a szükséges sávváltásokra. Újdonság a leállósávba kormányzó automata funkció (Emergency Lane Assistant) is, amely szükség esetén biztonságosan lelassítja, majd automatikusan az autópálya leállósávjába kormányozza és megállítja az új BMW 4-es Cabrio modellt. A BMW Live Cockpit Professional műszerfal-elrendezés részeként a bajor prémiumgyártó ügyfele bármikor előhívhatja a központi kijelzőre a jármű közvetlen környezetének háromdimenziós élőképét, amely az adott forgalmi szituáció megoldásában és a vezetést támogató rendszerek által felkínált lehetőségek aktiválásában is segítséget nyújthat.

A BMW Head-Up kijelző legkorszerűbb változata immár 70 százalékkal nagyobb kivetítő felületen dolgozik és a vezetéshez szükséges összes információt képes a bajor prémiumgyártó ügyfelének látómezejébe vetíteni. Az opcionális extrafelszereltség részeként megrendelhető parkolóasszisztens (Parking Assistant) tolatási segédletet (Reversing Assistant) is kínál.



## **Új digitális szolgáltatások: BMW Maps, BMW Intelligent Personal Assistant, okostelefon-integrálhatóság és távolról is feltelepíthető rendszeres szoftverfrissítések**

A BMW központi operációs rendszerének legújabb, 7.0 verziója a digitális kijelzők személyre szabhatóságát tekintve számos lehetőséget kínál az új BMW 4-es Cabrio vezetőjének és utasainak. A technológia ráadásul a vezető és a jármű közötti interaktív kapcsolat megannyi módját felkínálja az adott vezetési szituáció függvényében: a bajor prémiummárka ügyfelei az érintés-érzékeny központi kijelzőn keresztül, az iDrive vezérlőtárcsájával, a kormány multifunkciós gombjaival és hangutasításokon keresztül egyaránt vezérelhetik az autót.

Az alapfelszereltségként kínált BMW Live Cockpit Plus műszerfal-elrendezés egy 8,8” képernyő-átmérőjű, érintés-érzékeny központi kijelző és egy 5,1” képernyő-átmérőjű digitális műszerfal párosával, multimédia- és navigációs rendszerrel, két USB-aljzattal és fedélzeti WiFi csatlakozási lehetőséggel dolgozik. A 4G- és LTE-képes, beépített SIM kártya, illetve az ugyancsak alapfelszereltségként kínált Connected Professional csomag a BMW Intelligent Personal Assistant és számos egyéb digitális szolgáltatás használatát teszi lehetővé: BMW TeleServices, Intelligens Segélyhívó (Intelligent Emergency Call), veszélyes forgalmi szituációkra is figyelmeztető, valós idejű forgalmi információk (RTTI – Real Time Traffic Information), távolról vezérelhető szolgáltatások (Remote Services) és Concierge Services.

Az opcionális extrafelszereltség részeként megrendelhető BMW Live Cockpit Professional műszerfal-elrendezés a 12,3” képernyő-átmérőjű digitális műszerfal és a 10,25” képernyő-átmérőjű központi kijelző teljes mértékben digitális párosával kényezteti a bajor prémiumgyártó ügyfeleit. A digitális műszerfal elegendő helyet biztosít ahhoz, hogy megjelenítse a navigációs rendszer térképének aktuális részletét, visszajelzéseket adjon a vezetést támogató rendszerek aktuális állapotáról, szükség esetén pedig megjelenítse a jármű közvetlen környezetének háromdimenziós élőképét.

Azon felül, hogy az aktuális sebesség, a kiválasztott útvonal és a valós idejű forgalmi információk figyelembe vételével képes kiszámítani a célba érkezés



várható idejét, a felhőalapú BMW Maps navigációs rendszer azt is lehetővé teszi, hogy a bajor prémiummárka ügyfelei saját anyanyelvükön, saját szavaikkal határozzák meg az utazás úti célját. Az alapfelszereltségként kínált, optimalizált okostelefon-integrálhatóságnak köszönhetően az új BMW 4-es Cabrio operációs rendszere az Android Auto és az Apple CarPlay okosalkalmazásokhoz is hozzáférést biztosít. A távolról is feltelepíthető rendszeres szoftverfrissítések (Remote Software Upgrade) eközben a távolból kínálnak típus-specifikus tartalmakat és frissítéseket, így például az autó egyes funkcióinak és a vezetést támogató rendszerek funkcióinak kibővítését.

# 3. Műszaki adatok

## Az új BMW 4-es Cabrio

### BMW 420i Cabrio



BMW 420i Cabrio		
<b>Karosszéria</b>		
Ajtók száma / ülés helyek		2 / 4
Hosszúság / szélesség / magasság (üresen)	mm	4768 / 1852 / 1384
Tengelytávolság	mm	2851
Nyomtáv elől / hátul	mm	1575 / 1611
Szabadmagasság	mm	124
Fordulókör-átmérő	m	11,4
Üzemanyagtartály térfogata	kb. liter	59
Motorolaj <sup>1)</sup>	liter	5,25
Saját tömeg üresen (DIN/EU)	kg	1690 / 1765
Terhelhetőség (DIN)	kg	495
Megengedett legnagyobb össztömeg	kg	2185
Megengedett legnagyobb tengelyterhelés elől / hátul	kg	990 / 1240
Vontatható tömeg, fékezett (12%) / fék nélküli	kg	1600 / 750
Megengedett tetőterhelés / megeng. függ. vonóhorog-terhelés	kg	-- / 75
Csomagtér térfogata	liter	385
Légellenállás	Cd x A	0,28 x 2,19
<b>Erőforrás</b>		
Építési mód / hengersizám / szelepszám hengereként		soros / 4 / 4
Motor technika		BMW TwinPower Turbo technológia: kettős megfűvású (TwinScroll) turbófeltöltő, magas pontosságú közvetlen üzemanyag-befecskendezés, VALVETRONIC változó szelepvezérlés, dupla-VANOS változó vezérműtengely-állítás
Összlökettérfogat	ccm	1998
Löklet / furat	mm	94,6 / 82,0
Sűrítési arány	:1	11,0
Üzemanyag		RON 95 - 98
Max. teljesítmény	kW / lóerő	135 / 184
fordulatszámánál	min <sup>-1</sup>	5000 – 6500
Csúcs forgatónyomaték	Nm	300
fordulatszámánál	min <sup>-1</sup>	1350 – 4000
<b>Elektromos rendszer</b>		
Akkumulátor / beépítés	Ah / -	80 / csomagtér
<b>Menetdinamika és biztonság</b>		
Első kerékelfüggesztés		Első kerékelfüggesztés könnyűszerkezetes alumínium és acél kettőséből készült dupla keresztlengőkarra támaszkodó rugóstaggal és hidraulikus csillapítású toronycsapággal
Hátsó kerékelfüggesztés		Hátsó kerékelfüggesztés ötkaros, könnyűszerkezetes alumínium és acél kettőséből készült lengőkarral
Fékek elől		Belső szellőzésű féktárcsák egydugattyús úszónyergekkel
Fékek hátul		Belső szellőzésű féktárcsák egydugattyús úszónyergekkel
Menetstabilizáló rendszerek		Az alapfelszereltség részeként Dinamikus Menetstabilizáló Rendszer (DSC) Blokkolásgátlóval (ABS) és Dinamikus Vonóerő-szabályzással (DTC – Dynamic Traction Control), Kanyarodás közbeni fékerő-szabályzás (CBC – Cornering Brake Control), Fékrésegítő (DBC – Dynamic Brake Control), BMW Performance Control teljesítményvezérlő csomag, a féktárcsák rendszeres szárazra fékezése (Dry Braking function), Féknyomás-kiegyenlítés (Fading Compensation), Emelkedő-asszisztens (Start-Off Assistant). Az opcionális extrafelszereltség részeként adaptív M futómű.
Biztonsági felszereltség		Az alapfelszereltség részeként vezető- és utasoldali első légszák, első oldallégszák, fejlégszák az első ülésorban, minden ülés helyen hárompontos automata biztonsági öv az első üléseken visszahúzás-gátlóval, erőhatárolóval és övfeszítővel, ütközésérzékelő szenzorok, borulásgátló rendszer, gumiabroncsnyomás-ellenőrző rendszer.
Kormányberendezés		Elektromechánikus szervokormány (EPS) Servotronic funkcióval Az opcionális extrafelszereltség részeként változó áttételű sportkormány.



<b>BMW 420i Cabrio</b>		
Kormánymű-összátétele	:1	14,1
Gumiabroncsok elől / hátul		225 / 50 R17 98Y XL
Keréktárcsák elől / hátul		7,5J x 17 könnyűfém
<b>Sebességváltó</b>		
Sebességváltó típusa		Nyolcfokozatú Steptronic automataváltó
Fokozatok áttételei	I :1	5,250
	II :1	3,360
	III :1	2,172
	IV :1	1,720
	V :1	1,136
	VI :1	1,000
	VII :1	0,822
	VIII :1	0,640
	R :1	3,712
Végáttétel	:1	2,813
<b>Menetteljesítmény</b>		
Tömeg / teljesítmény arány	kg / kW	12,5
Literteljesítmény	kW / liter	67,6
Gyorsulás álló helyzetből 100 km/órás sebességre	mp	8,2
Végsebesség	km / óra	236
<b>BMW EfficientDynamics</b>		
BMW EfficientDynamics műszaki megoldások az alapfelszereltség részeként		Fékezésienergia-visszanyerő rendszer (Brake Energy Regeneration) energia-visszatáplálási kijelzővel, elektromechanikus szervokormány (EPS), automatikus motorleállítás és -indítás (Auto Start Stop function), az ideális sebességváltás kijelzése, ECO PRO és COMFORT vezetési üzemmód vitorlázó funkcióval, előrelátó vezetési segédlet (Proactive Driving Assistant), BMW EfficientLightweight intelligens könnyűszerkezetes járműépítési stratégia, optimalizált aerodinamikai tulajdonságok, aktív légcsatornák, igény szerinti szabályzású segédberendezések, speciális motorolaj-ellátás, optimalizált melegedésű differenciálmű, alacsony gördülési ellenállású gumiabroncsok.
<b>Üzemanyag-fogyasztás (EU-ciklus)</b>		
Városban	liter / 100 km	7,1 – 7,4
Városon kívül	liter / 100 km	4,9 – 5,4
Átlagos	liter / 100 km	5,7 – 6,1
Károsanyag-kibocsátás	g / km	131 – 140
Emissziós besorolás		Euro 6d

A műszaki adatok az ACEA-piacokra, a forgalomba helyezéshez szükséges értékek (tömegadatok) pedig részben kizárólag Németországra érvényesek.

<sup>1)</sup> Olajcsere-mennyiség



<b>BMW 430i Cabrio</b>		
<b>Karosszéria</b>		
Ajtók száma / ülés helyek		2 / 4
Hosszúság / szélesség / magasság (üresen)	mm	4768 / 1852 / 1384
Tengelytávolság	mm	2851
Nyomtáv elől / hátul	mm	1575 / 1611
Szabadmagasság	mm	124
Fordulókör-átmérő	m	11,4
Üzemanyagtartály térfogata	kb. liter	59
Motorolaj <sup>1)</sup>	liter	5,25
Saját tömeg üresen (DIN/EU)	kg	1715 / 1790
Terhelhetőség (DIN)	kg	485
Megengedett legnagyobb össztömeg	kg	2200
Megengedett legnagyobb tengelyterhelés elől / hátul	kg	1000 / 1240
Vontatható tömeg, fékezett (12%) / fék nélküli	kg	1600 / 750
Megengedett tetőterhelés / megeng. függ. vonóhorog-terhelés	kg	-- / 75
Csomagtér térfogata	liter	385
Légellenállás	Cd x A	0,28 x 2,19
<b>Erőforrás</b>		
Építési mód / hengersizám / szelepszám hengereként		soros / 4 / 4
Motortechnika		BMW TwinPower Turbo technológia: kettős megfűvású (TwinScroll) turbófeltöltő, magas pontosságú közvetlen üzemanyag-befecskendezés, VALVE TRONIC változó szelepezérlés, dupla-VANOS változó vezérműtengely-állítás
Összlökettérfogat	ccm	1998
Löklet / furat	mm	94,6 / 82,0
Sűrítési arány	:1	10,2
Üzemanyag		RON 95 - 98
Max. teljesítmény	kW / lóerő	190 / 258
fordulatszámnál	min <sup>-1</sup>	5000 – 6500
Csúcs forgatónyomaték	Nm	400
fordulatszámnál	min <sup>-1</sup>	1550 – 4400
<b>Elektromos rendszer</b>		
Akkumulátor / beépítés	Ah / -	80 / csomagtér
<b>Menetdinamika és biztonság</b>		
Első kerékfelfüggesztés		Első kerékfelfüggesztés könnyűszerkezetes alumínium és acél kettőséből készült dupla keresztlengőkarra támaszkodó rugóstaggal és hidraulikus csillapítású toronycsapággal
Hátsó kerékfelfüggesztés		Hátsó kerékfelfüggesztés ötkaros, könnyűszerkezetes alumínium és acél kettőséből készült lengőkarral
Fékek elől		Belső szellőzésű féktárcsák egydugattyús úszónyergekkel
Fékek hátul		Belső szellőzésű féktárcsák egydugattyús úszónyergekkel
Menetstabilizáló rendszerek		Az alapfelszereltség részeként Dinamikus Menetstabilizáló Rendszer (DSC) Blokkolásgátlóval (ABS) és Dinamikus Vonóerő-szabályzással (DTC – Dynamic Traction Control), Kanyarodás közbeni fékerő-szabályzás (CBC – Cornering Brake Control), Fékrásegítő (DBC – Dynamic Brake Control), BMW Performance Control teljesítményvezérlő csomag, a féktárcsák rendszeres szárazra fékezése (Dry Braking function), Féknyomás-kiegyenlítés (Fading Compensation), Emelkedő-asszisztens (Start-Off Assistant).
Biztonsági felszereltség		Az opcionális extrafelszereltség részeként adaptív M futómű és M Sport differenciálmű. Az alapfelszereltség részeként vezető- és utasoldali első légzsák, első oldallégzsákok, fejlégzsákok az első ülésorban, minden ülés helyen hárompontos automata biztonsági öv az első üléseken visszahúzás-gátlóval, erőhatárolóval és övfeszítővel, ütközésérzékelő szenzorok, borulás-gátló rendszer, gumiabroncsnyomás-ellenőrző rendszer.
Kormányberendezés		Elektromechanikus szervokormány (EPS) Servotronic funkcióval Az opcionális extrafelszereltség részeként változó áttételű sportkormány.



<b>BMW 430i Cabrio</b>		
Kormánymű összátétele	:1	14,1
Gumiabroncsok elől / hátul		225 / 50 R17 98Y XL
Keréktárcsák elől / hátul		7,5J x 17 könnyűfém
<b>Sebességváltó</b>		
Sebességváltó típusa		Nyolcfokozatú Steptronic automataváltó
Fokozatok áttételei	I :1	5,250
	II :1	3,360
	III :1	2,172
	IV :1	1,720
	V :1	1,136
	VI :1	1,000
	VII :1	0,822
	VIII :1	0,640
	R :1	3,712
Végáttétel	:1	3,154
<b>Menetteljesítmény</b>		
Tömeg / teljesítmény arány	kg / kW	9,0
Literteljesítmény	kW / liter	95,1
Gyorsulás álló helyzetből 100 km/órás sebességre	mp	6,2
Végsebesség	km / óra	250
<b>BMW EfficientDynamics</b>		
BMW EfficientDynamics műszaki megoldások az alapfelszereltség részeként		Fékezésienergia-visszanyerő rendszer (Brake Energy Regeneration) energia-visszatáplálási kijelzővel, elektromechanikus szervokormány (EPS), automatikus motorleállítás és -indítás (Auto Start Stop function), az ideális sebességváltás kijelzése, ECO PRO és COMFORT vezetési üzemmód vitorlázó funkcióval, előrelátó vezetési segédlet (Proactive Driving Assistant), BMW EfficientLightweight intelligens könnyűszerkezetes járműépítési stratégia, optimalizált aerodinamikai tulajdonságok, aktív légcsatornák, igény szerinti szabályzású segédberendezések, speciális motorolaj-ellátás, optimalizált melegedésű differenciálmű, alacsony gördülési ellenállású gumiabroncsok.
<b>Üzemanyag-fogyasztás (EU-ciklus)</b>		
Városban	liter / 100 km	7,5 – 7,8
Városon kívül	liter / 100 km	5,2 – 5,6
Átlagos	liter / 100 km	6,0 – 6,4
Károsanyag-kibocsátás	g / km	138 – 147
Emissziós besorolás		Euro 6d

A műszaki adatok az ACEA-piacokra, a forgalomba helyezéshez szükséges értékek (tömegadatok) pedig részben kizárólag Németországra érvényesek.

<sup>1)</sup> Olajcsere-mennyiség

# Az új BMW 4-es Cabrio

## BMW M440i xDrive Cabrio



### BMW M440i xDrive Cabrio

#### Karosszéria

Ajtók száma / ülés helyek		2 / 4
Hosszúság / szélesség / magasság (üresen)	mm	4770 / 1852 / 1394
Tengelytávolság	mm	2851
Nyomtáv elől / hátul	mm	1575 / 1611
Szabdamagasság	mm	126
Fordulókör-átmérő	m	12,0
Üzemanyagtartály térfogata	kb. liter	59
Motorolaj <sup>1)</sup>	liter	7,2
Saját tömeg üresen (DIN/EU)	kg	1890 / 1965
Terhelhetőség (DIN)	kg	500
Megengedett legnagyobb össztömeg	kg	2390
Megengedett legnagyobb tengelyterhelés elől / hátul	kg	1120 / 1300
Vontatható tömeg, fékezett (12%) / fék nélküli	kg	1800 / 750
Megengedett tetőterhelés / megeng. függ. vonóhorog-terhelés	kg	-- / 75
Csomagtér térfogata	liter	385
Légellenállás	Cd x A	0,28 x 2,19

#### Erőforrás

Építési mód / hengersizám / szelepszám hengereként		soros / 6 / 4
Motor technika		BMW TwinPower Turbo technológia: kettős megfűvítés (TwinScroll) turbófeltöltő, magas pontosságú közvetlen üzemanyag-befecskendezés, VALVETRONIC változó szeleplevezérlés, dupla-VANOS változó vezérműtengely-állítás
Összlökettérfogat	ccm	2998
Löklet / furat	mm	94,6 / 82,0
Sűrítési arány	:1	10,2
Üzemanyag		RON 95 - 98
Max. teljesítmény	kW / lóerő	275 / 374
fordulatszámnál	min <sup>-1</sup>	5500 – 6500
Csúcs forgatónyomaték	Nm	500
fordulatszámnál	min <sup>-1</sup>	1900 – 5000
A mild-hibrid technológia maximális teljesítménye	kW / lóerő	8 / 11

#### Elektromos rendszer

12 V akkumulátor / beépítés	Ah / -	80 / csomagtér
48 V indítógenerátor / beépítés	Ah / -	11 / motortér

#### Menetdinamika és biztonság

Első kerékfelfüggesztés	Első kerékfelfüggesztés könnyűszerkezetes alumínium és acél kettőséből készült dupla keresztlengőkarra támaszkodó rugótaggal és hidraulikus csillapítású toronycsapággal
Hátsó kerékfelfüggesztés	Hátsó kerékfelfüggesztés ötkaros, könnyűszerkezetes alumínium és acél kettőséből készült lengőkarral
Fékek elől	Belső szellőzésű féktárcsák négydugattyús féknyergekkel
Fékek hátul	Belső szellőzésű féktárcsák egydugattyús úszónyergekkel
Menetstabilizáló rendszerek	Az alapfelszereltség részeként Dinamikus Menetstabilizáló Rendszer (DSC) Blokkolásgátlóval (ABS) és Dinamikus Vonóerő-szabályzással (DTC – Dynamic Traction Control), Kanyarodás közbeni fékerő-szabályzás (CBC – Cornering Brake Control), Fékrásegítő (DBC – Dynamic Brake Control), BMW Performance Control teljesítményvezérlő csomag, a féktárcsák rendszeres szárazra fékezése (Dry Braking function), Féknyomás-kiegyenlítés (Fading Compensation), Emelkedő-asszisztens (Start-Off Assistant), a Dinamikus Menetstabilizáló Rendszer (DSC) szoros együttműködése a BMW xDrive intelligens összerékhajtással. Az opcionális extrafelszereltség részeként adaptív M futómű.
Biztonsági felszereltség	Az alapfelszereltség részeként vezető- és utasoldali első légszák, első oldallégszák, fejlégszák az első ülésorban, minden ülés helyen hárompontos automata biztonsági öv az első üléseken visszahúzás-gátlóval, erőhatárolóval és övfeszítővel, ütközésérzékelő szenzorok, borulásgátló rendszer, gumibroncsnyomás-ellenőrző rendszer.





**BMW M440i xDrive Cabrio**

Kormányberendezés	Elektromechanikus szervokormány (EPS) Servotronic funkcióval és változó áttételű sportkormányzással	
Kormánymű összátétele	:1	13,6
Gumiabroncsok elől / hátul	225 / 45 R18 95Y XL 255 / 40 R18 99Y XL	
Keréktárcsák elől / hátul	7,5J x 18 könnyűfém 8,5J x 18 könnyűfém	

**Sebességváltó**

Sebességváltó típusa Nyolcfokozatú Steptronic automataváltó

Fokozatok áttételei	I	:1	5,250
	II	:1	3,360
	III	:1	2,172
	IV	:1	1,720
	V	:1	1,316
	VI	:1	1,000
	VII	:1	0,822
	VIII	:1	0,640
	R	:1	3,712
Végáttétel		:1	2,813

**Menetteljesítmény**

Tömeg / teljesítmény arány	kg / kW	6,9
Literteljesítmény	kW / liter	91,7
Gyorsulás álló helyzetből 100 km/órás sebességre	mp	4,9
Végsebesség	km / óra	250

**BMW EfficientDynamics**

BMW EfficientDynamics műszaki megoldások az alapfelszereltség részeként

48 Volt kapacitású indítógenerátorral dolgozó mild-hibrid technológia, fékezésienergia-visszanyerő rendszer (Brake Energy Regeneration) energia-visszatáplálási kijelzővel, elektromechanikus szervokormány (EPS), automatikus motorleállítás és -indítás (Auto Start Stop function), az ideális sebességváltás kijelzése, ECO PRO és COMFORT vezetési üzemmód vitorlázó funkcióval, előrelátó vezetési segédlet (Proactive Driving Assistant), BMW EfficientLightweight intelligens könnyűszerkezetes járműépítési stratégia, optimalizált aerodinamikai tulajdonságok, aktív légcsatornák, igény szerinti szabályzású segédberendezések, speciális motorolaj-ellátás, optimalizált melegedésű differenciálmű, alacsony gördülési ellenállású gumiabroncsok.

**Üzemanyag-fogyasztás (EU-ciklus)**

Városban	liter / 100 km	8,9 – 9,3
Városon kívül	liter / 100 km	5,8 – 6,2
Átlagos	liter / 100 km	6,9 – 7,4
Károsanyag-kibocsátás	g / km	159 – 169
Emissziós besorolás		Euro 6d

A műszaki adatok az ACEA-piacokra, a forgalomba helyezéshez szükséges értékek (tömegadatok) pedig részben kizárólag Németországra érvényesek.

<sup>1)</sup> Olajcsere-mennyiség

# Az új BMW 4-es Cabrio

## BMW 420d Cabrio



<b>BMW 420d Cabrio</b>		
<b>Karosszéria</b>		
Ajtók száma / ülés helyek		2 / 4
Hosszúság / szélesség / magasság (üresen)	mm	4768 / 1852 / 1384
Tengelytávolság	mm	2851
Nyomtáv elől / hátul	mm	1575 / 1611
Szabadmagasság	mm	124
Fordulókör-átmérő	m	11,4
Üzemanyagtartály térfogata	kb. liter	59
Motorolaj <sup>1)</sup>	liter	5,5
Saját tömeg üresen (DIN/EU)	kg	1775 / 1850
Terhelhetőség (DIN)	kg	495
Megengedett legnagyobb össztömeg	kg	2270
Megengedett legnagyobb tengelyterhelés elől / hátul	kg	1025 / 1280
Vontatható tömeg, fékezett (12%) / fék nélküli	kg	1600 / 750
Megengedett tetőterhelés / megeng. függ. vonóhorog-terhelés	kg	-- / 75
Csomagtér térfogata	liter	385
Légellenállás	Cd x A	0,27 x 2,19
<b>Erőforrás</b>		
Építési mód / hengersizám / szelepszám hengereként		soros / 4 / 4
Motor technika	BMW TwinPower Turbo technológia: többlépcsős turbófeltöltés, Common Rail közvetlen üzemanyag-befecskendezés (maximális befecskendezési nyomás: 2500 bar)	
Összlökettérfogat	ccm	1995
Lökét / furat	mm	90,0 / 84,0
Sűrítési arány	:1	16,5
Üzemanyag		Dízel
Max. teljesítmény	kW / lóerő	140 / 190
fordulatszámnál	min <sup>-1</sup>	4000
Csúcs forgatónyomaték	Nm	400
fordulatszámnál	min <sup>-1</sup>	1750 – 2500
A mild-hibrid technológia maximális teljesítménye	kW / lóerő	8 / 11
<b>Elektromos rendszer</b>		
12 V akkumulátor / beépítés	Ah / -	80 / csomagtér
48 V indítógenerátor / beépítés	Ah / -	11 / motortér
<b>Menetdinamika és biztonság</b>		
Első kerékfelfüggesztés	Első kerékfelfüggesztés könnyűszerkezetes alumínium és acél kettőséből készült dupla keresztlengőkarra támaszkodó rugóstaggal és hidraulikus csillapítású toronycsapággal	
Hátsó kerékfelfüggesztés	Hátsó kerékfelfüggesztés ötkaros, könnyűszerkezetes alumínium és acél kettőséből készült lengőkarral	
Fékek elől	Belső szellőzésű féktárcsák egydugattyús úszónyergekkel	
Fékek hátul	Belső szellőzésű féktárcsák egydugattyús úszónyergekkel	
Menetstabilizáló rendszerek	Az alapfelszereltség részeként Dinamikus Menetstabilizáló Rendszer (DSC) Blokkolásgátlóval (ABS) és Dinamikus Vonóerő-szabályzással (DTC – Dynamic Traction Control), Kanyarodás közbeni fékerő-szabályzás (CBC – Cornering Brake Control), Fékrásegítő (DBC – Dynamic Brake Control), BMW Performance Control teljesítményvezérlő csomag, a féktárcsák rendszeres szárazra fékezése (Dry Braking function), Féknyomás-kiegyenlítés (Fading Compensation), Emelkedő-asszisztens (Start-Off Assistant). Az opcionális extrafelszereltség részeként adaptív M futómű.	
Biztonsági felszereltség	Az alapfelszereltség részeként vezető- és utasoldali első légszák, első oldallégszák, fejlégszák az első ülésorban, minden ülés helyen hárompontos automata biztonsági öv az első üléseken visszahúzás-gátlóval, erőhatárolóval és övfeszítővel, ütközésérzékelő szenzorok, borulásgátló rendszer, gumiabroncsnyomás-ellenőrző rendszer.	



**BMW 420d Cabrio**

Kormányberendezés	Elektromechanikus szervokormány (EPS) Servotronic funkcióval Az opcionális extrafelszereltség részeként változó áttételű sportkormány.	
Kormánymű összátétele	:1	14,1
Gumiabroncsok elől / hátul	225 / 50 R17 98Y XL	
Keréktárcsák elől / hátul	7,5J x 17 könnyűfém	

**Sebességváltó**

Sebességváltó típusa	Nyolcfokozatú Steptronic automataváltó	
Fokozatok áttételei	I :1	5,250
	II :1	3,360
	III :1	2,172
	IV :1	1,720
	V :1	1,136
	VI :1	1,000
	VII :1	0,822
	VIII :1	0,640
	R :1	3,712
Végáttétel	:1	2,813

**Menetteljesítmény**

Tömeg / teljesítmény arány	kg / kW	12,7
Literteljesítmény	kW / liter	70,2
Gyorsulás álló helyzetből 100 km/órás sebességre	mp	7,6
Végsebesség	km / óra	236

**BMW EfficientDynamics**

BMW EfficientDynamics 48 Volt kapacitású indítógenerátorral dolgozó mild-hibrid technológia, fékezésienergia-visszanyerő rendszer (Brake Energy Regeneration) energia-visszatáplálási kijelzővel, elektromechanikus szervokormány (EPS), automatikus motorleállítás és -indítás (Auto Start Stop function), az ideális sebességváltás kijelzése, ECO PRO és COMFORT vezetési üzemmód vitorlázó funkcióval, előrelátó vezetési segédlet (Proactive Driving Assistant), BMW EfficientLightweight intelligens könnyűszerkezetes járműépítési stratégia, optimalizált aerodinamikai tulajdonságok, aktív légcsatornák, igény szerinti szabályzású segédberendezések, speciális motorolaj-ellátás, optimalizált melegeedésű differenciálmű, alacsony gördülési ellenállású gumiabroncsok.

**Üzemanyag-fogyasztás (EU-ciklus)**

Városban	liter / 100 km	4,7 – 5,0
Városon kívül	liter / 100 km	3,9 – 4,3
Átlagos	liter / 100 km	4,2 – 4,5
Károsanyag-kibocsátás	g / km	111 – 119
Emissziós besorolás		Euro 6d

A műszaki adatok az ACEA-piacokra, a forgalomba helyezéshez szükséges értékek (tömegadatok) pedig részben kizárólag Németországra érvényesek.

<sup>1)</sup> Olajcsere-mennyiség

## 4. Külső és belső méretek

### Az új BMW 4-es Cabrio

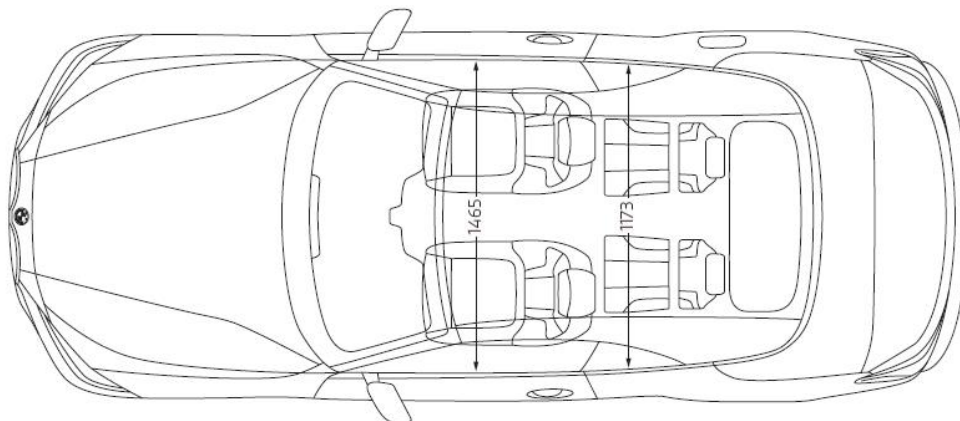
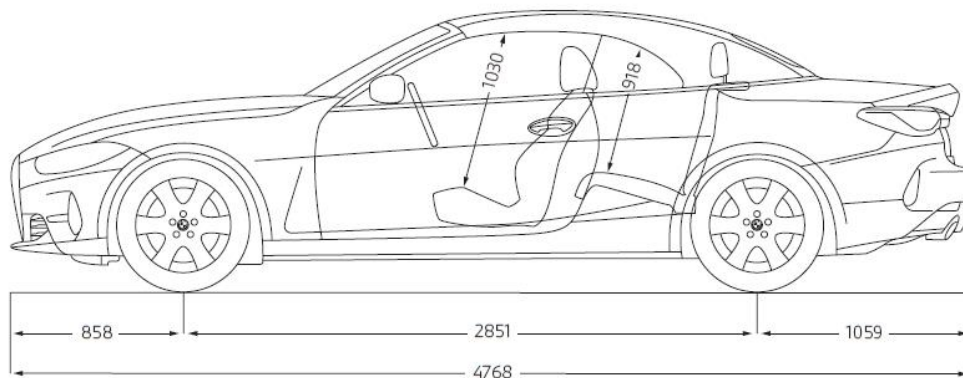
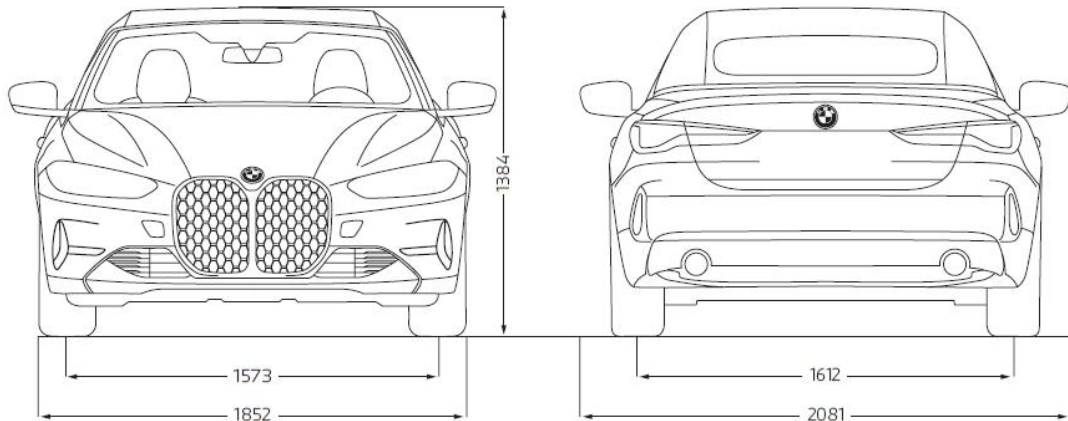

A méretadatok milliméterben értendők.