

La nueva berlina de la serie 3 de BMW. El nuevo Touring de la serie 3 de BMW. Índice.



1. La nueva berlina de la serie 3 de BMW. El nuevo Touring de la serie 3 de BMW.	
Lo más importante.	2
Versión resumida.	4
2. Nueva edición de un ícono.	
La referencia en el mercado desde hace 40 años.	7
3. Diseño y equipamiento.	
El fundador de un segmento, ahora de mayor calidad y con más prestancia.	10
4. Motor y chasis.	
La referencia, ahora más deportiva y eficiente.	14
5. BMW EfficientDynamics.	
Máximo rendimiento y mínimo consumo.	21
6. BMW ConnectedDrive.	
Inclusión óptima en la red y sistemas inteligentes de asistencia al conductor.	24
7. Datos técnicos.	27
8. Diagramas de potencia y par motor.	63
9. Dimensiones exteriores e interiores.	75



1. La nueva berlina de la serie 3 de BMW. El nuevo Touring de la serie 3 de BMW. Lo más importante.

- La versión original desde hace 40 años. El BMW Serie 3 es el coche más vendido de la marca BMW. Concretamente, desde que se lanzó al mercado, se entregaron más de 14 millones de unidades. La berlina y el familiar del BMW Serie 3, la serie más exitosa de BMW, cubren juntos aproximadamente el 25 por ciento de las ventas totales de coches de la marca.
- Formas aún más dinámicas: los nuevos modelos berlina y familiar de la serie 3 de BMW brillan por su diseño más nítido y un frente y una zaga de expresión más deportiva. La mirada concentrada que aparentan tener los nuevos faros, que opcionalmente pueden ser únicamente de diodos luminosos, acentúa el carácter deportivo de la serie 3 de BMW, incluso visto desde grandes distancias. Pero también la parte posterior tiene un aspecto más dinámico, gracias a los pilotos de LED y al trazado escultural y definido de las líneas.
- Nuevo nivel de calidad y ergonomía: El interior del nuevo BMW Serie 3 se distingue por sus nuevos materiales y acabados de mayor calidad, superficies muy agradables al tacto y formas especialmente ergonómicas.
- Estreno mundial de un nuevo motor cuatro cilindros y otro de seis cilindros, ambos de gasolina: el motor de cuatro cilindros del BMW 330i tiene ahora una potencia de 185 kW/184 CV (berlina: consumo combinado de combustible de 6,5–5,5 l/100 km; emisiones combinadas de CO₂: 151–129 g/km; Touring: consumo combinado de combustible de 6,7–5,8 l/100 km; emisiones combinadas de CO₂: 157–135 g/km)*. Variante tope de gama BMW 340i con nuevo motor de seis cilindros en línea, ahora con potencia de 240 kW/326 CV (berlina: consumo combinado de combustible de 7,7–6,5 l/100 km; emisiones combinadas de CO₂: 179–152 g/km; Touring: consumo combinado de combustible de 7,0–6,8 l/100 km; emisiones combinadas de CO₂: 164–158 g/km)*.
- Los motores de tres, cuatro cilindros y seis cilindros de gasolina, así como los motores diésel de cuatro cilindros de los modelos BMW 316d, BMW 318d y BMW 320d, pertenecen a la gama de nuevos motores de estructura modular, desarrollados en concordancia con la estrategia EfficientDynamics, y están dotados de la más moderna tecnología

* Los valores de consumo fueron determinados recurriendo al ciclo de pruebas ECE. Los valores pueden variar en función del tamaño de los neumáticos.

BMW TwinPower Turbo. Todos ellos combinan una gran potencia con un extraordinario nivel de eficiencia.

- Eficiencia superior: Las emisiones de CO₂ de la berlina BMW 320d EfficientDynamics Edition, equipada con neumáticos de serie y caja Steptronic de ocho marchas, apenas son de 99 g/km (uso combinado del coche)*. El motor híbrido eléctrico enchufable (tipo plug-in) del BMW 330e logrará establecer un hito más el año entrante. Aunque la potencia del sistema completo es de 185 kW/252 CV¹⁾, el consumo es de apenas 2,1 l/100 km (consumo combinado)*¹⁾, lo que equivale a emisiones de CO₂ (uso combinado) de 49 g/km*¹⁾.
- Dinamismo optimizado: gracias a la optimizada tecnología de los amortiguadores y a la mayor rigidez del chasis, el nuevo BMW Serie 3 vuelve a establecer un listón de referencia en lo que se refiere a dinamismo deportivo y, a la vez, a nivel de confort.
- Personalización mediante diversas líneas de acabado: las líneas de acabado Sport Line, Luxury Line y el kit deportivo M ofrecen múltiples posibilidades para la personalización del coche, acentuando el carácter dinámico y de alta calidad del modelo más exitoso de BMW.
- Navegador de avanzada tecnología: el navegador Professional, capaz de aprender, calcula más rápidamente la ruta. Además, ahora se ofrece con actualización gratuita de los planos y mapas durante tres años. Los mapas de la región correspondiente al domicilio del cliente se actualizan «over the air» automáticamente. El sistema es compatible con el estándar de telefonía móvil LTE.

* Los valores de consumo fueron determinados recurriendo al ciclo de pruebas ECE. Los valores pueden variar en función del tamaño de los neumáticos.

¹⁾ Valores pendientes de confirmación.



1. La nueva berlina de la serie 3 de BMW. El nuevo Touring de la serie 3 de BMW. Versión resumida.

El BMW Serie 3 es el modelo que creó el segmento de las berlinas deportivas moderna, y en esta categoría automovilística es un ícono desde hace 40 años. Entretanto, seis generaciones de modelos de la serie 3 de BMW han marcado las pautas en relación con dinamismo, eficiencia y acertado diseño; además, esta serie de la marca ha logrado despertar emociones con un automóvil deportivo perfectamente útil en el tráfico diario. Más o menos la cuarta parte de todos los BMW vendidos pertenece a la serie 3 de BMW, ya sea en la versión berlina o familiar. Por lo tanto, la serie 3 es la a serie de modelos más exitosa de la marca BMW. La nueva berlina de la serie 3 de BMW, así como el nuevo BMW Serie 3 Touring, son ahora más atractivos que nunca, gracias a su diseño más nítido, a su avanzada tecnología y a sus modernos motores. En la fecha del lanzamiento de la nueva serie 3 de BMW, los modelos se ofrecerán junto con una amplia gama de motores. Concretamente, se podrá escoger entre cuatro propulsores de gasolina y siete motores diésel, con potencias entre 85 kW/116 CV y 240 kW/326 CV (consumo combinado de combustible: 7,9–3,8 l/100 km; emisiones combinadas de CO₂: 185–99 g/km)*. Estos motores pueden combinarse con una caja de cambios manual de seis marchas o una caja Steptronic de ocho marchas (de serie en los modelos BMW 330d, BMW 335d, BMW 340i Touring). La nueva serie 3 de BMW se ofrece, según modelo, con la tradicional tracción trasera, pero también puede adquirirse con el sistema de tracción total inteligente BMW xDrive.

Imagen exterior de mayor prestancia, habitáculo de fino acabado y de gran calidad.

El diseño del nuevo BMW Serie 3 se distingue por la mayor precisión de los acabados y diversas mejoras en varios detalles. En la parte frontal se acentúa el ancho del coche mediante faldones nuevos con entradas de aire de modificado diseño. En la entrada de aire central hay un sensor armoniosamente integrado, que se usa en caso de que el cliente opte por el sistema ACC (Active Cruise Control; regulación activa de la velocidad). También el faldón posterior, ahora de formas más esculturales y provisto de un elemento decorativo que varía según la línea de acabado, así como los pilotos de diodos luminosos, también acentúan el ancho del coche, por lo que su imagen resulta más deportiva. El innovador sistema de luces con nuevos faros y llamativa luz diurna de LED, subrayan el aspecto potente y deportivo del coche. Opcionalmente se pueden adquirir faros completamente de LED. El habitáculo se caracteriza por el uso de materiales nuevos, diversos

* Los valores de consumo fueron determinados recurriendo al ciclo de pruebas ECE. Los valores pueden variar en función del tamaño de los neumáticos.

elementos cromados adicionales que realzan los mandos, adornan las rejillas de salida de aire y consiguen que el sistema de mando central tenga un aspecto de exquisita calidad. La nueva forma de la consola central, con portavasos recubiertos con una tapa corrediza, permite usar más cómodamente los vanos portaobjetos que se encuentran delante de la palanca de cambios o la palanca selectora, mejorándose así aún más la ergonomía del BMW Serie 3. La oferta relacionada con el nuevo BMW Serie 3 se completa con una amplia gama de productos concebidos para su personalización, entre ellos, tapicerías y listones embellecedores, nuevas llantas, diversos colores exteriores y varias opciones de equipamiento.

La referencia, ahora más deportiva y eficiente.

Todos los motores de gasolina de tres, cuatro y seis cilindros de la nueva serie 3 de BMW, así como los motores diésel de los modelos BMW 316d, BMW 318d y BMW 320d, provienen ahora de la nueva gama de motores de estructura modular, desarrollados en concordancia con criterios de EfficientDynamics. Los nuevos motores diésel de cuatro cilindros cuentan, entre otros, con unidades turbo optimizadas, por lo que ahora reaccionan aún más espontáneamente. El propulsor de gasolina de tres cilindros que se estrena en el BMW Serie 3, es una novedad en este segmento. El nuevo motor de gasolina de cuatro cilindros se estrena en la berlina BMW 320i y en el familiar BMW 320i Touring (consumo combinado de combustible: 5,9–5,3/6,3–5,5 l/100 km; emisiones combinadas de CO₂: 138–124/147–129 g/km)*. La berlina BMW 330i y el familiar BMW 330i Touring estrenan un nuevo motor de cuatro cilindros (consumo combinado de combustible: 6,5–5,5/6,7–5,8 l/100 km; emisiones combinadas de CO₂: 151–129/157–135 g/km)*, mientras que la berlina BMW 340i y el familiar BMW 340i Touring estrenan un nuevo motor de gasolina de seis cilindros (consumo combinado de combustible: 7,7–6,5/7,0–6,8 l/100 km; emisiones combinadas de CO₂: 179–152/164–158 g/km)*. A la vez que aumentó su potencia, también mejoró la eficiencia de los motores. Concretamente, se logró reducir tanto el consumo como las emisiones de CO₂ en hasta once por ciento. La berlina BMW 320d EfficientDynamics Edition (consumo combinado de combustible: 4,3–3,8 l/100 km; emisiones combinadas de CO₂: 113–99 g/km)* tiene una potencia de 120 kW/163 CV, y sus emisiones de CO₂ son de apenas 99 g/km con la caja Steptronic de ocho marchas y neumáticos de serie. También las nuevas cajas de cambios aportan al aumento de la eficiencia de todas las variantes.

En el caso de los motores combinados con una caja de cambios manual, la función de regulación de las revoluciones al bajar de marchas se ocupa de simular automáticamente un leve toque al acelerador. La caja Steptronic de ocho marchas, por su parte, permite bajar varias marchas consecutivamente,

* Los valores de consumo fueron determinados recurriendo al ciclo de pruebas ECE. Los valores pueden variar en función del tamaño de los neumáticos.

lo que es más confortable y, además, genera un efecto acústico agradable. El modo de propulsión por inercia logra aumentar adicionalmente la eficiencia. El sistema mejorado de amortiguación, así como la suspensión más deportiva y la dirección más precisa del nuevo BMW Serie 3, garantizan un perceptible incremento del potencial dinámico, sin alterar el nivel de confort.

Nuevo navegador Professional con telefonía móvil de tecnología LTE.

BMW lidera el sector de la inclusión del conductor, su vehículo y el entorno en una misma red. A través de BMW ConnectedDrive se ofrece una gama única de servicios y funciones online, así como innovadores sistemas de asistencia al conductor, con el fin de aumentar el confort y mejorar el nivel de seguridad. Por ejemplo, la pantalla virtual BMW Head-Up Display incluida en los modelos de la nueva serie 3 de BMW, muestra a todo color todas las informaciones de relevancia justo en el campo visual del conductor. Gracias a este sistema, no es necesario apartar la vista del tráfico. El navegador Professional carga el programa más rápidamente y es capaz de calcular en menos tiempo la ruta y la representa en pantalla en imágenes 3D realistas, especialmente al conducir en la ciudad. Los mapas y planos del navegador se actualizan gratuitamente durante los primeros tres años. Los mapas correspondientes a la región del domicilio del propietario se actualizan automáticamente a través de la tarjeta SIM (actualización «over the air») fijamente instalada en el coche. El nuevo BMW Serie 3 es el primer coche deportivo perteneciente al segmento medio superior que cuenta con un sistema compatible con el estándar de telefonía móvil LTE, que permite acceder a la red actualmente más veloz. El asistente para aparcar entretanto también es capaz de aparcar el coche automáticamente en batería. Ahora, con la función PDC automática, también se activan los sensores delanteros al efectuar las maniobras al aparcar.

Informaciones más detalladas sobre el consumo oficial de combustible, las emisiones oficiales de CO₂ y sobre el consumo de corriente eléctrica de automóviles nuevos constan en el «Leitfaden über Kraftstoffverbrauch, die CO₂-Emissionen und den Stromverbrauch neuer Personenkraftwagen» («Manual sobre consumo de combustible, emisiones de CO₂ y consumo de corriente de automóviles nuevos»), disponible en diversos puntos de venta, así como en la sede de DAT (Deutsche Automobil Treuhand GmbH; dirección: Hellmuth-Hirth-Str. 1, 73760 Ostfildern-Scharnhausen, Alemania) y en su página web (archivo disponible en idioma alemán): <http://www.dat.de/en/offers/publications/guideline-for-fuel-consumption.html> LeitfadenCO2 (GuíaCO2) (PDF – 2,7 MB).

2. Nueva edición de un ícono. La referencia en el mercado desde hace 40 años.



El BMW Serie 3 creó hace 40 años el segmento de las berlinas deportivas. Desde entonces es, los modelos de la serie 3 de BMW han definido un listón de referencia en lo que se refiere a dinamismo, eficiencia y diseño capaz de despertar emociones. Y también la nueva generación del BMW Serie 3 está a la altura de esos ambiciosos criterios.

El original, ahora más atractivo que nunca.

El BMW Serie 3 ha confirmado sus cualidades dinámicas ininterrumpidamente desde el año 1975. Así lo demuestran las pruebas comparativas, los resultados en los circuitos y, también, su comportamiento en la conducción diaria. Tradicionalmente pudo establecer hitos en el segmento de los coches deportivos del segmento automovilístico medio. Estas cualidades son producto de varios factores, entre ellos, la tradicional tracción trasera, pero también el sistema de tracción total inteligente BMW xDrive. El nuevo BMW Serie 3 y el nuevo BMW Serie 3 Touring se distinguen en su segmento por su alto grado de eficiencia, logrando combinar excelentes valores de consumo con el comportamiento deportivo que es típico de la marca BMW. Y esas cualidades dinámicas también se ponen de manifiesto en la expresión estética del coche, que brilla por la precisión del trazado de sus líneas, la tensión dinámica de sus superficies y la elegancia del conjunto. La nueva serie 3 de BMW mantiene su originalidad y, gracias a la actual renovación de sus modelos, ahora es más atractiva que nunca.

Desde el producto más sencillo de la gama hasta la serie más importante de la marca BMW.

BMW lanzó su primer modelo de la serie 3, que llevó el código de desarrollo E21, en el año 1975. Así se dio inicio a una exitosa historia que ya perdura varios decenios. Hasta el año 1983 se vendieron casi 1 millón 400 mil ejemplares de ese coche perteneciente al segmento automovilístico medio, que en su momento fue completamente innovador. La potencia de los motores del E21 alcanzaba desde 55 kW hasta 105 kW. En el modelo sucesor, el E30, se estrenó una novedad: el primer motor diésel de seis cilindros en un automóvil perteneciente al creciente segmento de las berlinas deportivas. La segunda generación del BMW Serie 3, que se fabricó entre los años 1982 y 1994, pudo ampliar su presencia en el mercado gracias a variantes adicionales: una de cuatro puertas, otra tipo familiar (Touring) y, además, la versión descapotable (Cabrio). El modelo que le siguió, el E36 que se fabricó entre los años 1990 y 1999 y que se ofreció por primera vez en

versión cupé, logró ampliar su liderazgo mediante los motores diésel de cuatro cilindros que se incorporaron a la gama. Con el E46 (fabricado desde 1998 hasta 2006) se consiguió aumentar las prestaciones y, al mismo tiempo, aprovechar mejor el combustible, gracias al sistema de inyección directa de combustible diésel por conducto común. El E90, la nueva serie 3 que se presentó en el año 2005, fue la quinta generación de este modelo. Con ella se consiguió aumentar una vez más la eficiencia y el dinamismo. La inclusión de una serie de medidas correspondientes a la estrategia de desarrollo EfficientDynamics en el año 2007, BMW logró aumentar una vez más su liderazgo en términos de eficiencia y dinamismo.

Una historia exitosa, también en los circuitos del mundo.

El BMW Serie 3 también tiene un considerable palmarés en el deporte de la competición automovilística, confirmando así sus cualidades dinámicas. El primer BMW M3, modelo homologado para la Deutsche Tourenwagen-Meisterschaft, campeonato más conocido simplemente por sus siglas DTM, llamó la atención por sus abombados pasos de rueda. Este modelo se transformó en sinónimo de coches deportivos aptos para viajar con toda la familia. El BMW M3 ganó la DTM en 1987, es decir, en el primer año de su participación en este campeonato. Gracias a sus numerosos campeonatos ganados y a sus innumerables victorias, el BMW M3 Grupo A de la serie E30 sigue siendo, hasta el día de hoy, el modelo turismo de competición más exitoso del mundo. Sus indiscutibles cualidades han quedado plasmadas en las cuatro victorias seguidas en la carrera de las 24 horas del Nürburgring-Nordschleife, así como en otras ocho victorias conseguidas por la versión sucesora, dos de ellas victorias dobles (en los años 2004 y 2005), en el circuito más exigente del mundo.

La serie 3, el corazón de la marca BMW.

Hablando del placer de conducir, el BMW Serie 3 se ha transformado en una referencia en términos de dinamismo y excepcional eficiencia. Estas cualidades también se expresan a través del éxito de ventas del modelo perteneciente al segmento automovilístico medio. Desde que apareció en el mercado en el año 1975, se vendieron en todo el mundo más de 14 millones de unidades de la serie 3 de BMW. Entre la versión berlina y la versión familiar, los BMW de la serie 3 cubren actualmente aproximadamente el 25 por ciento de las ventas totales de BMW. Por lo tanto, el BMW Serie 3 es, más que cualquier otro modelo, el corazón de la marca BMW.

El nuevo BMW Serie 3 representa la continuidad de la exitosa historia de este modelo, y logrará ampliar de manera consecuente su liderazgo entre los coches de carácter deportivo, pertenecientes al segmento medio. En su versión de berlina deportiva, desde hace más de cuarenta años ha sido capaz de conjugar un diseño sumamente atractivo y dinámico, cualidades deportivas

y eficiencia, con un alto grado de utilidad diaria. En su versión familiar «Touring», ha podido combinar desde el año 1988 su característico y extraordinario dinamismo con la versatilidad que se exige de un automóvil apropiado para el uso diario y los ratos de ocio.

3. Diseño y equipamiento. El fundador de un segmento, ahora de mayor calidad y con más prestancia.



Gracias a su expresivo diseño, el nuevo BMW Serie 3 destaca en el tráfico. Las resaltantes formas de su capó, el habitáculo muy desplazado hacia atrás, los mínimos voladizos en el frente y en la zaga, así como la gran distancia entre los ejes, redundan en proporciones evidentemente dinámicas. Las formas son típicas de BMW, como también lo es la distribución ideal del peso en relación de 50:50. El nítido diseño de los faros acentúa adicionalmente el carácter dinámico del BMW Serie 3. La imagen deportiva se acentúa mediante el vigoroso aspecto de la parte posterior, tanto de la berlina como del modelo Touring, definido también por el nuevo diseño de las luces traseras.

Individualismo y personalidad.

El dinamismo del nuevo BMW Serie 3 se acentúa ópticamente mediante los remodelados faros. La franja de diodos luminosos que hacen las veces de luces intermitentes y que se encuentra encima de los faros, logra que el conjunto de los grupos ópticos delanteros se parezcan a ojos que tienen puesta su mirada aun más fijamente en la calzada. En la versión básica, los faros están rodeados de anillos luminosos de LED, que hacen las veces de luz diurna. Estos aros luminosos realzan los típicos faros dobles de la marca y, además, logran establecer un nexo entre los faros y la parrilla ovoide doble, propia de BMW. La luz diurna logra que el BMW se distinga claramente a plena luz del día, siendo reconocible como modelo BMW, incluso desde la distancia.

Opcional: luz completamente de LED y BMW Selective Beam.

Si lo desea el cliente, puede adquirir su BMW Serie 3 con faros con luz únicamente de diodos luminosos. Estos faros son más eficientes que los faros xenón ofrecidos hasta ahora y, adicionalmente, acentúan la mirada fija que parece tener el coche. Además, los «ojos» de diodos luminosos del BMW Serie 3 están más separados, acentuando así el ancho del coche. Con los segmentos luminosos de LED, aplanados en la parte superior e inferior, la luz de conducción diurna llama más la atención y el trazado de sus líneas es más nítido. También estos faros están unidos a la parrilla ovoide doble típica de BMW mediante un listón luminoso de LED. El sistema BMW Selective Beam opcional confirma adicionalmente el liderazgo tecnológico de la nueva serie 3 de BMW. Este asistente de activación de las luces de carretera funciona con servomotores que regulan dinámicamente la altura del haz de luz, de manera que la iluminación de la calzada es óptima, aunque sin deslumbrar a los conductores de los coches que circulan delante

o a los que vienen en sentido contrario. De esta manera se aprovechan óptimamente las luces de carretera y se amplía considerablemente la superficie iluminada delante del coche. En estas condiciones puede disfrutarse más de la conducción de noche que, a la vez, resulta más segura.

Aspecto más ancho y mayor prestancia.

Las anchas entradas de aire en las partes laterales del faldón delantero consiguen que la nueva berlina de la serie 3, así como el BMW Serie 3 Touring, llamen aún más la atención por su aspecto de gran aplomo. Esa prestancia se acentúa mediante las formas esculturales y nítidamente moldeadas de los paragolpes. El nuevo y fino diseño de la entrada de aire central permite una integración casi imperceptible del sensor tipo radar del sistema ACC (Active Cruise Control, o regulación activa de la velocidad).

Pero también el deportivo diseño de la zaga es muy logrado, gracias a sus claras formas y al fino trazado de sus líneas. Los nuevos pilotos son completamente de diodos luminosos. La forma en L que tienen los listones luminosos, ahora es algo más redondeada, por lo que el coche tiene una apariencia más dinámica, aunque no esté en movimiento. Las luces de freno, también de LED, reaccionan más rápidamente, por lo que contribuyen a aumentar la seguridad. Las luces intermitentes de dos segmentos, también de diodos luminosos, forman una franja horizontal por encima de ambas partes de los pilotos posteriores. Además se iluminan de manera especialmente homogénea. Estas luces se prolongan en la tapa del maletero o, en el caso del BMW Serie 3 Touring, en el portón trasero, recalcando la imagen deportiva del coche. El elemento decorativo del faldón posterior, ahora más ancho y de aspecto que varía según la línea de acabado seleccionada, realza adicionalmente el aspecto dinámico. En las partes laterales delanteras se puede advertir la denominación de la línea de diseño, que consta en letras de forma tridimensional más marcada.

El BMW 340i equipado con el motor de gasolina más potente, tiene dos tubos terminales del sistema de escape de 80 milímetros de diámetro, uno en el lado izquierdo y otro en el lado derecho. Por su parte, los modelos 320i y 320d tienen tubos terminales dobles en un solo lado, de 70 milímetros de diámetro. El tubo terminal único de los modelos con los motores básicos tiene un diámetro de 75 milímetros. La nueva gama de llantas también realza la imagen deportiva del coche, tanto óptica como funcionalmente. Opcionalmente es posible adquirir de fábrica llantas de hasta 19 pulgadas. La gama de accesorios originales de BMW también incluye llantas de 20 pulgadas.

Acabados de alta calidad en el habitáculo, ergonomía perfecta.

El interior refleja fielmente el diseño exterior dinámico y elegante de los deportivos modelos de la serie 3 de BMW. El tablero está orientado hacia el

conductor, tal como es usual en los coches de BMW, por lo que la posición de todos los mandos es ergonómicamente óptima. La tradicionalmente excelente ergonomía del BMW Serie 3 se optimizó, y el habitáculo tiene ahora un aspecto de mayor calidad, gracias a diversos elementos cromados y a varias superficies altamente brillantes, repartidas con mucho acierto en el interior del coche.

El conjunto central de mandos en la consola central tiene un acabado de color negro brillante. Combinado con el kit de iluminación del habitáculo, estos mandos se realzan mediante un listón luminoso circundante, así como mediante aplicaciones cromadas adicionales. Por ejemplo, los mandos del sistema de regulación eléctrica de los asientos ahora se pueden distinguir más fácilmente, gracias a sus partes cromadas. Además, su uso es más sencillo e intuitivo, ya que sus formas son más ergonómicas y agradables al tacto. También los mandos de los elevalunas eléctricos y de las entradas del sistema de ventilación disponen de aplicaciones cromadas. De esta manera, el habitáculo se caracteriza por su ambiente más distinguido. El listón embellecedor de grandes superficies, que empieza en el tablero de instrumentos y se prolonga a lo largo de las cuatro puertas, se incluye en todos los modelos con los acabados Luxury Line o Sport Line, así como también en las versiones dotadas del kit M deportivo. Este embellecedor realza la espaciosidad del habitáculo, especialmente en la parte posterior y, además, crea un ambiente de distinción. Los portavasos integrados en la consola central aumentan el carácter práctico del coche. Además, la nueva versión de estos portavasos cuenta con una tapa desplazable. Delante de los portavasos hay un vano portaobjetos adicional muy práctico, en el que puede colocarse, por ejemplo, el teléfono móvil.

Líneas de acabado para un mayor grado de personalización.

Además del equipamiento básico y del equipamiento de la línea Advantage (de serie, entre otros, con Park Distance Control en la parte posterior, así como con el sistema de regulación de la velocidad con función de frenado), las líneas de acabado Sport Line y Luxury Line le confieren un carácter muy propio al nuevo BMW Serie 3. Además, con el kit deportivo M el coche adquiere más aplomo y genera más placer para quien está al volante.

El coche con el equipamiento básico puede estar equipado a modo de alternativa con la tapicería de tejido de color antracita con colores de contraste, o bien con la tapicería que combina piel y tejido o completamente de piel de color Oyster. También es posible adquirir nuevas llantas de 16, 18 o 19 pulgadas. Si se opta por las líneas de acabado Sport Line o Luxury Line, o bien por el kit deportivo M, puede adquirirse opcionalmente el panel de madera de fresno de color negro, provisto de incrustaciones metálicas. En el caso del acabado Sport Line, los asientos tienen tapicería de piel con

superficies contrastantes de color beige Veneto y marrón Sattelbraun. Lo mismo se aplica en el caso del acabado Luxury Line, que opcionalmente puede combinarse con nuevas llantas de aleación ligera de 18 pulgadas. Estas llantas tienen radios múltiples de dos colores. El kit deportivo incluye, entre otros, el kit M aerodinámico, volante M de funciones múltiples y forrado de piel, chasis M deportivo, asientos delanteros deportivos, guarnecido del techo de color antracita de BMW Individual, así como la función Driving Experience Control con modo adicional Sport+. También esta variante de equipamiento marcadamente deportiva puede combinarse con el nuevo equipamiento de piel, que incluye diversos detalles que acentúan el dinámico diseño del habitáculo. Además de las exclusivas llantas de aleación ligera tipo M de 18 y 19 pulgadas, ahora se puede adquirir por primera vez una llanta M de 18 pulgadas, también de aleación ligera, de color gris Orbitgrey.

El nuevo BMW Serie 3 se ofrece, en total, en 16 colores exteriores diferentes. Es la primera vez que la gama de colores incluye los expresivos colores azul Mediterráneo metalizado, Plata-Platino metalizado, Jatoba metalizado, además del color Champagner Quarz de BMW Individual. El color azul Estoril metalizado sigue siendo de exclusividad del kit deportivo M.

Carácter más nítido también en el caso del BMW M3.

Al igual que los cambios que experimentó el diseño del nuevo BMW Serie 3, ahora aún más nítido y dinámico, así como las mejoras aplicadas en el habitáculo que realzan más su exquisita calidad, también el BMW M3 cuenta con nuevos rasgos, entre ellos los pilotos de diodos luminosos y los finos listones cromados de preciso diseño en el habitáculo. El BMW M3 también está equipado ahora con el navegador Professional de última generación, combinado con LTE, el estándar más veloz de telefonía móvil. Además de los exclusivos colores azul Transanit metalizado y negro Azurit metalizado de BMW Individual para el BMW M3, este modelo puede adquirirse en dos colores exteriores nuevos, también de BMW Individual: Rauchtogas metalizado y Champagner Quartz metalizado.

4. Motor y chasis. La referencia, ahora más deportiva y eficiente.



Los motores utilizados en los modelos de la serie 3 de BMW permiten disfrutar de la conducción y son sinónimo de eficiencia y economía desde hace 40 años. La nueva berlina de la serie 3 y el nuevo familiar BMW Serie 3 Touring retoman esa tradición. Para los modelos de la nueva serie 3 de BMW se ofrecen, en total, cuatro motores de gasolina con potencias desde 100 kW/136 CV hasta 240 kW/326 CV, así como siete motores diésel con potencias desde 85 kW/116 CV hasta 230 kW/313 CV (consumo combinado de combustible: 7,9–3,8 l/100 km; emisiones combinadas de CO₂: 185–99 g/km)*. Los motores de tres, cuatro cilindros y seis cilindros de gasolina, así como los motores diésel de cuatro cilindros de los modelos BMW 316d, BMW 318d y BMW 320d, pertenecen a la gama de nuevos motores de estructura modular, desarrollados en concordancia con la estrategia EfficientDynamics, y están dotados de la más moderna tecnología BMW TwinPower Turbo, capaz de conjugar máxima potencia con extraordinaria eficiencia. Concretamente, el BMW 320d EfficientDynamics Edition de 120 kW/163 CV apenas consume 3,8 litros a los 100 km*, lo que corresponde a emisiones de CO₂ de 99 g/km*. Otro hito en la historia de la serie 3 de BMW es el modelo BMW 330e, que se agregará en el transcurso del año 2016. Este modelo, con motor híbrido eléctrico enchufable (tipo plug-in) y con una potencia total de 185 kW/252 CV¹⁾, es capaz de acelerar en apenas 6,3 segundos¹⁾ de 0 a 100 km/h, y alcanza una velocidad punta de 225 km/h¹⁾. A pesar de ello, apenas consume 2,1 l/100 km*¹⁾ (consumo normalizado combinado), lo que corresponde a emisiones de CO₂ de únicamente 49 g/km*¹⁾.

La nueva gama de motores cumple la norma de emisiones UE6.

Los nuevos motores, desarrollados por módulos, se basan en un diseño único, con cilindros individuales de 500 cc, todos siempre en línea. Todos los propulsores son de aluminio, un metal especialmente ligero, que fue optimizado según criterios termodinámicos. Por sus conductos de refrigeración cerrados, los motores son tipo «closed-deck», lo que significa que el cárter del cigüeñal es especialmente rígido. Las camisas de los cilindros, de acabado térmico especial y con superficies especialmente resistentes gracias a su recubrimiento por proyección térmica mediante arco voltaico, pesan menos y ocasionan menos fricciones.

Los motores de tres y de cuatro cilindros están provistos de árboles de compensación, con el fin de obtener un funcionamiento especialmente

* Los valores de consumo fueron determinados recurriendo al ciclo de pruebas ECE. Los valores pueden variar en función del tamaño de los neumáticos.

¹⁾ Valores pendientes de confirmación.

sedoso a cualquier régimen. Los puntos estandarizados para los apoyos, la conexión al circuito de refrigeración, a los conductos de aspiración y escape, así como al sistema de calefacción y aire acondicionado, demuestran las ventajas que ofrece la estructura modular de toda la gama de motores.

Todos los motores que se ofrecen para el nuevo BMW Serie 3 y para el nuevo BMW Serie 3 Touring tienen el turbocompresor integrado en el colector de escape. Gracias a los tramos extremadamente cortos que debe recorrer el flujo de gases de escape hasta llegar a la unidad turbo, las respuestas del sistema son casi inmediatas. En el caso del BMW 320d, el comportamiento del turbo pudo optimizarse mediante la utilización de rodamientos, en vez de cojinetes deslizantes. Además, la fase de calentamiento es extremadamente corta, por lo que se supera rápidamente la fricción interna del sistema, lo que redundará en una clara reducción del consumo de combustible tras poner en funcionamiento el motor frío. El catalizador que está montado muy cerca del motor, y la válvula reguladora de la presión de carga («wastegate») inciden favorablemente en las emisiones de los motores de gasolina.

Optimización eficiente de la potencia.

Todos los nuevos motores desarrollados según la estrategia BMW EfficientDynamics se combinan con la última generación de la tecnología BMW TwinPower Turbo. Los motores de gasolina tienen una unidad turbo tipo TwinScroll, inyección directa de gasolina High Precision Injection y el sistema de regulación variable del árbol de levas doble-VANOS. Adicionalmente cuentan con el sistema Valvetronic de regulación plenamente variable de las válvulas.

Por su parte, en el caso de los motores diésel, la tecnología BMW TwinPower Turbo (TwinTurbo en el caso de los modelos BMW 325d y BMW 335d) se combina con un sistema de geometría variable de la turbina y con la inyección directa por conducto común de última generación. En este caso, la presión máxima de inyección es de hasta 2.000 bar, logrando así reducir de manera eficiente el consumo y las emisiones.

Gracias a su tecnología TwinPower Turbo, única en el mundo, BMW ha logrado optimizar la potencia de sus motores de manera especialmente eficiente. Por esta razón, los nuevos motores de la nueva berlina de la serie 3 de BMW, y del nuevo BMW Serie 3 Touring, son -una vez más- precursores en su segmento gracias a su potencia y eficiencia.

Potencia de cuatro cilindros, consumo de tres cilindros.

El dinamismo típico de la marca se hace sentir incluso en los motores básicos montados en la berlina BMW Serie 3 y en el familiar BMW Serie 3 Touring. El

motor de tres cilindros de 136 CV del BMW 318i (berlina: consumo combinado de combustible de 5,5–5,0 l/100 km; emisiones combinadas de CO₂: 129–116 g/km; Touring: consumo combinado de combustible de 5,9–5,3 l/100 km; emisiones combinadas de CO₂: 137–124 g/km)*, que sustituye al BMW 316i, se estrena en el segmento de los coches deportivos pertenecientes al segmento automovilístico medio. El nuevo propulsor se distingue por sus dimensiones compactas, su bajo peso, considerable potencia y ejemplar eficiencia. Además, este motor tiene las características típicas de los motores de tres cilindros, tales como respuestas espontáneas, facilidad de subida de revoluciones y sonido deportivo y dinámico.

También el bajo nivel de vibraciones es convincente, ya que no libera fuerzas provocadas por masas de primer y segundo orden. En ese sentido, tiene cualidades similares a los ejemplares motores de seis cilindros en línea. Un árbol de compensación adicional anula el momento orbital, garantizando así un funcionamiento sedoso a cualquier nivel de revoluciones.

El motor turbo de gasolina de tres cilindros de la berlina BMW 318i y del familiar BMW 318i Touring tiene 1.500 cc y una potencia de 100 kW/136 CV, disponible entre las 4.400 y 6.000 vueltas. El par máximo de 220 Nm está disponible a partir de apenas 1.250 rpm. Para asegurar las maniobras de adelantamiento, la función Overboost logra elevar el par a 230 Nm durante unos breves instantes cuando el conductor pisa el acelerador a fondo. El BMW 318i equipado con la caja de cambios manual de seis marchas es capaz de acelerar de 0 a 100 km/h en 8,9 segundos, y su velocidad máxima es de 210 km/h. A pesar del dinamismo que implican estos datos, el BMW 318i con caja Steptronic de ocho marchas apenas emite 116 g/km de CO₂*, lo que equivale a una mejora de más de trece por ciento en comparación con el modelo anterior, el BMW 316i.

Motor de gasolina de cuatro cilindros: más potencia, menos consumo.

El nuevo motor de gasolina de cuatro cilindros en línea también se estrena mundialmente en el BMW Serie 3. En la nueva berlina BMW 320i y en el nuevo familiar BMW 320i Touring (consumo combinado de combustible: 5,9–5,3/6,3–5,5 l/100 km; emisiones combinadas de CO₂: 138–124/147–129 g/km)*, este motor tiene una potencia de 135 kW/184 CV entre 4.700 y 6.000 rpm, y entrega su par máximo de 290 Nm a partir de 1.350 rpm (con caja de cambios manual de seis marchas y tracción trasera convencional). La nueva berlina BMW 330i y el nuevo familiar BMW 330i Touring, sucesores del BMW 328i, también estrenan el motor de cuatro cilindros en línea (consumo combinado de combustible: 6,5–5,5/6,7–5,8 l/100 km; emisiones combinadas de CO₂: 151–129/157–135 g/km)*. En este caso, el motor tiene una potencia

* Los valores de consumo fueron determinados recurriendo al ciclo de pruebas ECE. Los valores pueden variar en función del tamaño de los neumáticos.

de 185 kW/252 CV, disponible entre las 5.200 y 6.500 vueltas. El par motor máximo es de 350 Nm a partir de 1.450 rpm. Gracias a esa potencia y a ese par, la berlina BMW 330 equipada con la caja Steptronic de ocho marchas es capaz de parar el crono en 5,8 segundos acelerando de 0 a 100 km/h (Touring: 5,9 segundos), mientras que la velocidad máxima de la berlina y del Touring es de 250 km/h. Sin embargo, la berlina BMW 330i con neumáticos de serie logra reducir sus emisiones de CO₂ en más de doce por ciento en comparación con el modelo antecesor, lo que significa que apenas son de 129 g/km* (Touring: 135 g/km)*.

Nuevo y dinámico motor de gasolina de seis cilindros.

La berlina BMW 340i y el familiar BMW 340i Touring, que se estrenan en la nueva serie 3 de BMW (consumo combinado de combustible: 7,7–6,5/7,0–6,8 l/100 km; emisiones combinadas de CO₂: 179–152/164–158 g/km)*, sustituyen al anterior 335i. El BMW 340i es el primer modelo de BMW que cuenta con el motor de gasolina completamente nuevo de seis cilindros, incluido en la gama de motores BMW EfficientDynamics de componentes modulares. Este propulsor de aluminio, ligero y extremadamente rígido, provisto de la tecnología BMW TwinPower Turbo, combina máxima potencia con ejemplar eficiencia. El nuevo motor de gasolina tope de gama, de seis cilindros en línea, utilizado en la serie 3 de BMW, tiene 3.000 cc y una potencia 240 kW/326 CV, disponible entre 5.500 y 6.500 rpm, lo que significa que tiene una potencia 15 kW/20 CV superior en comparación con el modelo antecesor. Además, convence por su elevado par de 450 Nm, disponible desde apenas 1.380 rpm. Para acelerar de 0 a 100 km/h, la nueva berlina BMW 340i con caja Steptronic de ocho marchas apenas necesita 5,1 segundos. Su velocidad máxima está limitada por corte electrónico a 250 km/h. A pesar de su potencia aumentada considerablemente y del mayor par motor (+50 Nm), las emisiones de CO₂ de la berlina BMW 340i con neumáticos de serie, siendo de 152 g/km*, son más de diez por ciento inferiores a las de la anterior berlina BMW 335i.

Poderosos motores diésel, que se conforman con poco.

También los motores diésel optimizados de cuatro cilindros, incluidos en la nueva gama de motores modulares de la marca, brillan por su evidente aumento de eficiencia, gracias a la tecnología BMW TwinPower Turbo, a la geometría variable de la turbina y al sistema de inyección directa de alta presión por conducto común. La berlina BMW 316d con motor de 85 kW/116 CV, equipada con neumáticos de serie, apenas consume 3,9 litros a los 100 km, lo que corresponden a emisiones de CO₂ de 102 g/km*.

En comparación con el modelo anterior, la potencia del BMW 320d aumentó de 135 kW/184 CV a 140 kW/190 CV a 4.000 rpm. Al mismo tiempo fue

* Los valores de consumo fueron determinados recurriendo al ciclo de pruebas ECE. Los valores pueden variar en función del tamaño de los neumáticos.

posible reducir en más de nueve por ciento las emisiones de CO₂. Con su gran par motor de 400 Nm, disponible entre 1.750 y 2.500 rpm, la nueva berlina BMW 320d con caja Steptronic de ocho marchas logra acelerar de 0 a 100 km/h en 7,2 segundos, es decir, en dos décimas menos que el anterior BMW 320d. La velocidad máxima de la nueva berlina BMW 320d es de 230 km/h. A pesar de ello, las emisiones de CO₂ se limitan a 106 g/km*.

Nuevas cajas manuales y automáticas.

Dependiendo del modelo, se ofrece una caja de cambios manual de seis marchas o una caja automática Steptronic de ocho marchas, tanto para la berlina como para el modelo familiar del nuevo BMW Serie 3 (la caja Steptronic de ocho marchas se incluye de serie en los modelos BMW 330d, BMW 335d y BMW 340i Touring). La precisa caja de cambios manual de seis marchas, con óptima relación de sus marchas, dispone de un volante de dos masas con péndulo de compensación de fuerzas de inercia. Esta tecnología se estrenó y se incluyó de serie por primera vez en el BMW 320d EfficientDynamics Edition. Con esta tecnología también se compensa el desequilibrio en los motores de muy elevado par, de manera que en el habitáculo no se perciben molestas mermas de confort (molestos sonidos roncós) si el conductor opta por subir de marchas a bajas revoluciones. De esta manera se consigue disminuir adicionalmente el consumo de combustible y, además, se reducen las emisiones de CO₂. Además, la caja de cambios manual de seis marchas incluye una función de adaptación de las revoluciones al cambiar de marchas. Al subir o bajar de marchas, el sistema adapta automáticamente las revoluciones del motor al nivel óptimo para la marcha que se pondrá, lo que significa un claro aumento del confort.

Pero también la nueva caja Steptronic de ocho marchas contribuye de manera significativa a la reducción de las emisiones de CO₂. Gracias al mejor grado de eficiencia, a la extensión de la relación de las marchas y a la disminución del resbalamiento del convertidor cuando se ejecuta el cambio de marchas, las emisiones de CO₂ disminuyeron un tres por ciento. Al mismo tiempo, aumentan el nivel de confort y la facilidad del cambio de marchas gracias al mejor desacoplamiento de la caja, considerando las diversas revoluciones. Pero también el conductor que prefiere un estilo de conducción dinámico, estará satisfecho con la nueva caja Steptronic de ocho marchas. Si se activa el modo de conducción Sport+, es posible subir hasta el límite las revoluciones del motor. Además, al bajar de marchas, es posible bajar varias marchas a la vez de manera consecutiva. Si se desea disfrutar aun más de la conducción, se dispone de la caja de cambios Steptronic Sport de ocho marchas y con levas al volante.

Pero esta caja Steptronic de ocho marchas también contribuye a reducir el consumo con su modo de conducción de propulsión por inercia. Si el

* Los valores de consumo fueron determinados recurriendo al ciclo de pruebas ECE. Los valores pueden variar en función del tamaño de los neumáticos.

conductor retira su pie del acelerador conduciendo a alta velocidad (por ejemplo, conduciendo cuesta abajo en autopistas), el motor se desacopla automáticamente de la caja, lo que significa que sigue funcionando en ralentí, consumiendo muy poco combustible. A la vez, el coche no se frena debido a la ausencia de una fuerza de arrastre del motor. El asistencia de conducción previsor, capaz de «prever» el momento óptimo para cambiar de marchas recurriendo a los datos del navegador (presencia inmediata de un óvalo, de una curva o de un cruce), también contribuye a reducir el consumo y, a la vez, aumenta el nivel de confort.

Opcional: tracción total de dinámico funcionamiento.

Los modelos 320i, 330i, 340i, 318d, 320d y 330d de la nueva serie 3 de BMW se ofrecen con la tradicional tracción trasera, aunque, si lo desea el cliente, pueden estar equipados con el sistema inteligente de tracción total BMW xDrive. Este sistema se incluye de serie en el caso del BMW 335d. BMW xDrive ofrece las conocidas ventajas que tiene la tracción en las cuatro ruedas, entre ellas la optimización de la transmisión de la potencia a la calzada, el mayor nivel de seguridad, la máxima capacidad de tracción, especialmente en condiciones invernales, y las conjuga con el típico comportamiento ágil y preciso de los coches de la marca BMW. De este modo, BMW xDrive suprime de manera eficiente la tendencia que puede tener el coche de subvirar o sobrevirar en curvas, aumenta el comportamiento dinámico del coche al entrar en curvas y consigue que el coche salga óptimamente de una curva cerrada, acelerando con vehemencia.

Chasis deportivo, ágil y confortable.

El BMW Serie 3 ha logrado establecer desde su primera generación un listón de referencia en materia de dinamismo. Los amortiguadores de tecnología optimizada, la suspensión más deportiva y la dirección de reacciones más finas de la nueva berlina y del nuevo familiar de la serie 3 de BMW redundan en una conducción más dinámica, aunque sin mermar el nivel de confort. Concretamente, fue posible mejorar las propiedades dinámicas transversales y longitudinales, independientemente de la carga que debe soportar el coche. Estas cualidades se manifiestan a través de la reducción de las inclinaciones, una conducción imperturbable en línea recta y una dirección de reacciones extremadamente precisas. Lo dicho se aplica en el caso del chasis de serie, como también en el del chasis M deportivo y del chasis adaptativo. El chasis adaptativo incluye amortiguadores de regulación electrónica, además de una función de personalización del dinamismo del coche, que se activa simplemente pulsando una tecla. Con este sistema, los sensores miden ininterrumpidamente la aceleración longitudinal y transversal, la velocidad y el ángulo de la dirección para ajustar los amortiguadores de manera óptima en función del perfil de la calzada y las condiciones dinámicas de la conducción. Además, los modelos con tracción trasera son adicionalmente diez milímetros

más bajos. Pulsando el botón de la función Driving Experience Control, el conductor puede optar en cualquier momento por un modo de conducción más confortable o deportivo.

5. **BMW EfficientDynamics.** **Máximo rendimiento y mínimo consumo.**



El placer que significa estar a los mandos de la nueva berlina o del nuevo familiar de la serie 3 de BMW se explica, entre otros, por el extraordinario dinamismo de estos coches, como también por su excelente eficiencia. Y esas cualidades son resultado de un conjunto de medidas únicas, adoptadas en concordancia con la estrategia BMW EfficientDynamics. Los nuevos motores diésel y de gasolina, de consumo optimizado, combinados con cajas de cambios manuales y automáticas mejoradas, así como la función Auto Start Stop, el sistema de recuperación de energía de frenado, la utilización de los grupos secundarios únicamente cuando es necesario, y el modo de conducción ECO PRO, garantizan juntos que los modelos de la nueva serie 3 de BMW dispongan de las cualidades deportivas y dinámicas propias de la marca, así como también de los mejores valores de consumo y de emisiones del segmento.

Motores de avanzada tecnología, de óptimo grado de eficiencia.

Los innovadores motores de gasolina de tres, cuatro y seis cilindros de la nueva serie 3 de BMW brillan por su ejemplar forma de entregar su potencia, así como por la facilidad con la que suben de revoluciones, además de su sedoso funcionamiento y extraordinaria eficiencia. Este resultado se consigue gracias a la tecnología BMW TwinPower Turbo con sistema de carga según el principio TwinScroll, al sistema de inyección directa High Precision Injection, al sistema de regulación variable de los árboles de levas doble-VANOS, así como al sistema de regulación plenamente variable de las válvulas VALVETRONIC. También los cuatro motores diésel de cuatro y seis cilindros de los modelos berlina y familiar de la nueva serie 3 de BMW disponen de la tecnología BMW TwinPower Turbo más moderna. El sistema turbo y la inyección directa por conducto común de última generación provista de toberas que aplican una presión de hasta 2.000 bar, redundan en una gran capacidad de recuperación, en un funcionamiento sedoso y en una insuperable eficiencia.

Cajas de cambios optimizadas y gestión inteligente de la energía.

También la caja manual y la caja automática, ambas nuevas, aportan de manera importante a la reducción del consumo y de las emisiones. Las dos cajas convencen por su grado de eficiencia optimizado, su forma compacta y bajo peso, y, además, por permitir una conducción cómoda a muy bajas revoluciones, es decir, optando por una forma de conducir que permite ahorrar más combustible. Adicionalmente, también el sistema de control

inteligente alberga un potencial adicional que favorece la reducción del consumo. Por ejemplo, en el caso de los modelos con caja Steptronic de ocho marchas, mediante el asistente previsor que, recurriendo a los datos del navegador, detecta con anticipación la necesidad de bajar la velocidad y prevé situaciones de conducción a punto de ocurrir. Conociendo esos datos, el sistema prepara el funcionamiento del conjunto propulsor. Además, si el conductor lo desea, el sistema le muestra diversas propuestas en concordancia con esas situaciones que se producirán instantes después.

Todas las berlinas y todos los familiares de la nueva serie 3 de BMW disponen de serie de la función Auto Start Stop, así como de un sistema de recuperación de la energía de frenado. El sistema de gestión inteligente de la energía que consumen los grupos secundarios también redundante en un consumo menor. Por ejemplo, activando el funcionamiento de la bomba del sistema de refrigeración según sea necesario, controlando la bomba de aceite de acuerdo con un mapa característico, o evaluando el funcionamiento de la dirección para que no consuma energía eléctrica mientras el coche esté avanzando en línea recta. Adicionalmente se desacopla el sistema de aire acondicionado si éste no está en funcionamiento.

El modo ECO PRO que se puede activar con el selector de reglaje personalizado Driving Experience Control, la opción ECO PRO Route a elegir con el navegador, así como la función de propulsión por inercia que tiene la caja Steptronic de ocho marchas y que se activa cuando el conductor retira el pie del acelerador mientras está conduciendo a alta velocidad, desacoplando el motor para que siga funcionando en ralentí consumiendo una cantidad mínima de combustible, son todas funciones que redundan en una conducción más eficiente y económica.

BMW 320d EfficientDynamics Edition consume únicamente 3,8 litros a los 100 kilómetros.

Todo el potencial que alberga BMW EfficientDynamics se pone de manifiesto en la nueva berlina BMW 320d EfficientDynamics Edition y en el nuevo familiar BMW 320d EfficientDynamics Edition Touring (consumo combinado de combustible de 4,3–3,8/4,5–4,0 l/100 km; emisiones combinadas de CO₂: 113–99/118–104 g/km)*. Estos modelos cuentan con un motor turbodiésel modificado de 2.000 cc, que tiene una potencia de 120 kW/163 CV a 4.000 rpm, y un par motor de 400 Nm disponible entre 1.750 y 2.250 rpm. La berlina BMW 320d EfficientDynamics Edition con caja de cambios Steptronic de ocho marchas y neumáticos de serie tan sólo consume 3,8 l/100 km y sus emisiones de CO₂ apenas alcanzan 99 g/km*. Este es el resultado de una configuración optimizada de la caja de cambios, así como de un indicador modificado del cambio de marchas en el caso de la caja de seis marchas. Pero también se debe al uso de neumáticos con menor resistencia a la

* Los valores de consumo fueron determinados recurriendo al ciclo de pruebas ECE. Los valores pueden variar en función del tamaño de los neumáticos.

rodadura, a la parrilla ovoide doble tapada parcialmente y a la carrocería más baja.

El modelo híbrido eléctrico enchufable (tipo plug-in) genera emisiones de CO₂ de tan sólo 49 g/km*¹.

El BMW 330e marca otro hito de eficiencia en el segmento (consumo combinado de combustible de 2,1 l/100 km; emisiones combinadas de CO₂ de 49 g/km)*¹). Este modelo se sumará a la gama en el año 2016. Su muy moderna tecnología híbrida tipo plug-in combina un motor de gasolina de 2.000 cc de 135 kW/184 CV¹) con un motor eléctrico de 80 kW¹). Gracias a la potencia total del sistema de 185 kW/252 CV¹) y un par máximo total de 420 Nm¹), el BMW 330e es capaz de acelerar de 0 a 100 km/h en tan sólo 6,3 segundos¹), y puede alcanzar una velocidad punta de 225 km/h. De esta manera, el BMW 330e establece un nuevo listón de referencia, pues consume únicamente 2,1 l/100km*¹), lo que corresponde a emisiones de CO₂ de apenas 49 g/km*¹). Además, el nuevo BMW 330e es capaz de recorrer hasta 35 kilómetros¹) en la ciudad utilizando únicamente el motor eléctrico, es decir, sin generar emisiones nocivas en absoluto.

* Los valores de consumo fueron determinados recurriendo al ciclo de pruebas ECE. Los valores pueden variar en función del tamaño de los neumáticos.

¹) Valores pendientes de confirmación.

6. **BMW ConnectedDrive.** **Inclusión óptima en la red y sistemas inteligentes de asistencia al conductor.**



BMW marca las pautas desde hace muchos años en relación con sistemas capaces de incluir en una misma red al conductor, a su vehículo y al entorno. BMW ConnectedDrive ofrece nuevas funciones y una combinación única de servicios de movilidad y sistemas de asistencia al conductor, de manera que la marca vuelve a demostrar su liderazgo al lanzar la nueva serie 3, y garantiza una vez más un máximo nivel de seguridad, comodidad, información y entretenimiento.

A bordo: la tecnología de telefonía móvil más rápida disponible.

El navegador Professional opcional de última generación carga el programa más rápidamente y es capaz de calcular la ruta en mucho menos tiempo, y sus imágenes más realistas en 3D resultan muy convincentes, especialmente conduciendo en zonas urbanas. Además, el navegador es capaz de aprender: se da cuenta que el conductor opta por desviarse regularmente de la ruta propuesta en determinado lugar, por lo que a partir de entonces propone esa ruta de alternativa como ruta estándar, aprendida por el sistema. Con la función de actualización automática de los mapas y planos del navegador, gratuita durante los primeros tres años, y con los servicios de ConnectedDrive, el sistema actualiza automáticamente y directamente «over the air» los mapas de la región del domicilio de propietario del coche. Esta actualización se lleva a cabo a través de la red de telefonía móvil utilizando la tarjeta SIM fijamente instalada en el coche. El nuevo BMW Serie 3 es el primer coche del segmento que con el navegador Professional es capaz de aprovechar el estándar LTE, el más rápido de la telefonía móvil, activando la opción de telefonía ampliada. De esta manera mejora considerablemente la cobertura y la velocidad de la transmisión de datos, especialmente en regiones rurales.

Los servicios de ConnectedDrive son parte del equipamiento de serie de los modelos de la serie 3 de BMW. Recurriendo a la tarjeta SIM fijamente instalada en el coche, estos servicios permiten un acceso óptimo a los servicios de BMW ConnectedDrive, independientemente del teléfono móvil del cliente. Por ejemplo, con el servicio de conserjería «Concierge Service» es posible buscar farmacias de turno o buscar y hacer reservas en hoteles o restaurantes. Además, esos destinos se envían al navegador para guiar al conductor hacia los lugares respectivos. Además, es posible utilizar con el sistema de indicación y mando del coche diversas aplicaciones optimizadas para BMW, entre ellas, por ejemplo, Audible, Deezer, GoPro o Spotify.

Accediendo a la tienda online de BMW ConnectedDrive desde el coche, también se pueden pedir de manera espontánea y versátil todos los servicios que ofrece BMW ConnectedDrive.

La llamada de emergencia inteligente garantiza un máximo nivel de seguridad. Esta función también se incluye de serie en los modelos de la nueva serie 3 de BMW. Si se activan los airbags debido a un accidente, el sistema determina la gravedad del accidente, el posible daño físico que sufrieron los ocupantes del coche y cuál es la posición exacta del coche. A continuación, transmite automáticamente todos estos datos al centro de llamadas de BMW a través de la tarjeta SIM integrada fijamente en el coche. Disponiendo de estas informaciones, desde la central se avisa al equipo de salvamento más apropiado. Además, si lo desea el usuario, el centro de llamadas mantiene el contacto telefónico con los afectados en el coche accidentado. La llamada de emergencia manual permite pedir ayuda rápidamente al presenciar a otras personas que se encuentran en una situación de emergencia.

Head-Up Display: informaciones proyectadas justo en el campo de visión del conductor.

Si lo desea el cliente, puede adquirir para su nuevo BMW Serie 3 una pantalla virtual Head-Up Display de color y alta resolución. En la imagen aparecen todas las informaciones de relevancia (tales como velocidad, datos del navegador, límites de velocidad, prohibiciones de adelantar) de manera óptima, justo en el campo de visión del conductor. En la pantalla Head-Up Display también aparecen informaciones de seguridad emitidas por el conjunto de funciones de asistencia al conductor (advertencia de acercamiento peligroso al coche que circula delante y advertencia de la presencia de peatones, en ambos casos con función de inicio de frenado en la ciudad, advertencia de cansancio del conductor, así como advertencia de abandono involuntario del carril), además de informaciones propias del teléfono y de otros equipos utilizados en el coche.

Asistente para aparcar en paralelo y en batería.

El asistente para aparcar del nuevo BMW Serie 3 apoya al conductor tanto si quiere aparcar en paralelo a la acera, como si tiene la intención de hacerlo en batería, lo que constituye una novedad. Si la velocidad del coche es inferior a 35 km/h, los sensores de ultrasonido miden el tamaño de posibles tamaños para aparcar el coche. Los resultados de esa medición se muestran en la pantalla central del sistema de información. Si el conductor activa la función de asistencia para aparcar, el coche se encarga de ejecutar automáticamente las maniobras necesarias. El conductor no tiene más que acelerar y frenar y, si el sistema se lo pide, poner la primera marcha o la marcha para retroceder. Además, el asistente para aparcar incluye la nueva función Auto-PDC, con la que se activa automáticamente el sistema de control de las distancias al

aparcar PDC (Park Distance Control) cuando el coche se aproxima a un obstáculo que se encuentra delante, indicándose también la distancia hasta ese obstáculo. El sistema es capaz de detectar si se está conduciendo en situaciones de retenciones de tráfico. En ese caso, se desactiva la función Auto-PDC.

7. Datos técnicos. BMW 318i berlina.



BMW 318i berlina		
Carrocería		
Cantidad puertas/asientos		4/5
Largo/Ancho/Alto (vacío)	mm	4633/1811/1429
Distancia entre ejes	mm	2810
Vía adelante/atrás	mm	1543/1583
Distancia al suelo		140
Radio de giro	m	11,3
Capacidad del depósito	Aprox. l	60
Sistema de refr. incl. calef.	l	n.d.
Aceite del motor ¹⁾	l	4,25
Peso en orden de marcha según DIN/UE	kg	1400/1475 (1425/1500)
Carga útil según DIN	kg	575
Peso total máximo	kg	1975 (2000)
Carga máx. ejes del./post.	kg	905/1155
Peso remolcable (12 %) con freno / sin freno	kg	1300/695
Carga techo / carga apoyo	kg	75/75
Volumen del maletero	l	480
Resistencia aerodinámica	c _x x A	0,27 x 2,20 (0,28 x 2,20)
Motor		
Tipo / cant. cilindros/válvulas		L / 3 / 4
Tecnología de los motores		Tecnología BMW TwinPower Turbo: turbocompresor, High Precision Direct Injection
Cilindrada real	cc	1499
Carrera / Diámetro	mm	94,6/82,0
Compresión	:1	11,0
Combustible		mín. ROZ 91
Potencia	kW/CV	100/136
a revoluciones	rpm	4400–6000
Par motor	Nm	220
a revoluciones	rpm	1250–4300
Sistema eléctrico		
Batería / Lugar de montaje	Ah/–	90 / Maletero
Alternador	A / W	180/2520
Dinamismo y seguridad		
Suspensión delantera		Eje de aluminio de dos articulaciones con avance negativo; radio del pivote ligeramente positivo; compensación de fuerzas laterales; reducción de hundimiento al frenar
Suspensión trasera		Eje de cinco brazos, de acero ligero
Freno delantero		Frenos de discos autoventilados con pinza flotante de un bombín
Freno trasero		Frenos de discos autoventilados con pinza flotante de un bombín
Sistemas de estabilización		De serie: DSC incl. ABS y DTC (control dinámico de la tracción), asistencia de frenado en curvas CBC, control dinámico de los frenos DBC, función de secado de discos y pastillas, compensación de fading, asistente para arrancar cuesta arriba. Opcional: control dinámico de la amortiguación DDC, Drive Performance Control
Equipamiento de seguridad		De serie: Airbags para el conductor y su acompañante, airbags laterales para el conductor y su acompañante, airbags para las cabezas adelante y atrás, cinturones automáticos de tres puntos de anclaje en todos los asientos, los delanteros con cierre pirotécnico, sensores y limitadores de tensión, apoyacabezas delanteros de activación automática, sensores de impactos, indicador de pinchazos
Dirección		Dirección asistida electromecánica con cremallera (EPS), opcional: dirección deportiva variable
Relación total de la dirección	:1	15,1
Neumáticos adelante/atrás		205/60 R16 92H
Llantas adelante/atrás		7,0J x 16

BMW 318i berlina

Caja de cambios

Tipo de caja de cambios	Manual, de 6 marchas. (Opcional: caja Steptronic de 8 marchas)		
Desarrollos de la caja	I	:1	4,552 (5,000)
	II	:1	2,548 (3,200)
	III	:1	1,659 (2,143)
	IV	:1	1,230 (1,720)
	V	:1	1,000 (1,314)
	VI	:1	0,830 (1,000)
	VII	:1	--- (0,822)
	VIII	:1	--- (0,640)
	R	:1	4,138 (3,456)
Relación del diferencial		:1	3,077 (3,154)

Prestaciones

Relación peso/potencia (DIN)	kg/kW	14,0 (14,3)
Relación potencia/cilindrada	kW/l	66,7
Aceleración 0-100 km/h	s	8,9 (9,1)
en 5ta 80-120 km/h	s	11,5 (-)
Velocidad máxima	km/h	210 (210)

BMW EfficientDynamics

Medidas de serie de BMW EfficientDynamics	Recuperación de la energía de frenado, dirección asistida electromecánica, función Auto Start Stop, indicador del punto óptimo para el cambio de marchas (caja manual), modo ECO PRO, utilización inteligente de materiales ligeros, grupos secundarios de activación únicamente si es necesario, bomba de aceite controlada por mapa característico, diferencial posterior con función de calentamiento óptimo, neumáticos de menor resistencia de rodadura
---	--

Consumo según ciclo UE ²⁾

Ciclo urbano	l/100 km	7,0-6,4 (6,7-6,2)
Ciclo interurbano	l/100 km	4,7-4,3 (4,6-4,3)
Total	l/100 km	5,5-5,1 (5,4-5,0)
CO ₂	g/km	129-119 (126-116)
Clasificación según emisiones		EU6

Clasificación del seguro

KH/VK/TK	n.d.
----------	------

Datos técnicos válidos en mercados ACEA / Datos relevantes para la matriculación, en parte únicamente válidos en Alemania (pesos)
 Valores entre paréntesis: caja de cambios automática

¹⁾ Cantidad de aceite de recambio

²⁾ Valores de consumo de combustible y de CO₂ según dimensiones de los neumáticos

BMW 320i berlina, BMW 320i xDrive berlina.

		BMW 320i berlina	BMW 320i xDrive berlina
Carrocería			
Cantidad puertas/asientos		4/5	4/5
Largo/Ancho/Alto (vacío)	mm	4633/1811/1429	4633/1811/1434
Distancia entre ejes	mm	2810	2810
Vía adelante/atrás	mm	1543/1583	1542/1582
Distancia al suelo		140	145
Radio de giro	m	11,3	11,7
Capacidad del depósito	Aprox. l	60	60
Sistema de refr. incl. calef.	l	n.d.	n.d.
Aceite del motor ¹⁾	l	5,25	5,25
Peso en orden de marcha según DIN/UE	kg	1430/1505 (1450/1525)	1520/1595 (1530/1605)
Carga útil según DIN	kg	575	575
Peso total máximo	kg	2005 (2025)	2095 (2105)
Carga máx. ejes del./post.	kg	935/1155	990/1180
Peso remolcable (12 %) con freno / sin freno	kg	1700 (1800)/695	1700 (1800)/750
Carga techo / carga apoyo	kg	75/75	75/75
Volumen del maletero	l	480	480
Resistencia aerodinámica	c _x x A	0,28 x 2,20	0,28 x 2,20
Motor			
Tipo / cant. cilindros/válvulas		L / 4 / 4	L / 4 / 4
Tecnología de los motores		Tecnología BMW TwinPower Turbo: Turbocompresor, High Precision Direct Injection	
Cilindrada real	cc	1998	1998
Carrera / Diámetro	mm	94,6/82,0	94,6/82,0
Compresión	:1	11,0	11,0
Combustible		min. ROZ 91	min. ROZ 91
Potencia	kW/CV	135/184	135/184
a revoluciones	rpm	5000–6500	5000–6500
Par motor	Nm	290 (270)	270
a revoluciones	rpm	1350–4250 (4600)	1350–4600
Sistema eléctrico			
Batería / Lugar de montaje	Ah/-	90 / Maletero	90 / Maletero
Alternador	A / W	180/2520	180/2520
Dinamismo y seguridad			
Suspensión delantera		Eje de aluminio de dos articulaciones con avance negativo; radio del pivote ligeramente positivo; compensación de fuerzas laterales; reducción de hundimiento al frenar	
Suspensión trasera		Eje de cinco brazos, de acero ligero	
Freno delantero		Frenos de discos autoventilados con pinza flotante de un bombín	
Freno trasero		Frenos de discos autoventilados con pinza flotante de un bombín	
Sistemas de estabilización		De serie: DSC incl. ABS y DTC (control dinámico de la tracción), asistencia de frenado en curvas CBC, control dinámico de los frenos DBC, función de secado de discos y pastillas, compensación de fading, asistente para arrancar cuesta arriba. DSC y tracción total xDrive integrados en una misma red (320i xDrive). Opcional: control dinámico de la amortiguación DDC, Drive Performance Control	
Equipamiento de seguridad		De serie: Airbags para el conductor y su acompañante, airbags laterales para el conductor y su acompañante, airbags para las cabezas adelante y atrás, cinturones automáticos de tres puntos de anclaje en todos los asientos, los delanteros con cierres pirotécnicos, sensores y limitadores de tensión, sensores de impactos, indicador de pinchazos	
Dirección		Dirección asistida electromecánica con cremallera (EPS), opcional: dirección deportiva variable	
Relación total de la dirección	:1	15,1	15,2
Neumáticos adelante/atrás		205/60 R16 92V	205/60 R16 92W
Llantas adelante/atrás		7,0J x 16 al. ligera	7,0J x 16 al. ligera

		BMW 320i berlina	BMW 320i xDrive berlina
Caja de cambios			
Tipo de caja de cambios		Manual, de 6 marchas. (Opcional: caja Steptronic de 8 marchas)	
Desarrollos de la caja	I :1	4,551 (5,000)	4,110 (5,000)
	II :1	2,548 (3,200)	2,315 (3,200)
	III :1	1,659 (2,143)	1,542 (2,143)
	IV :1	1,230 (1,720)	1,179 (1,720)
	V :1	1,000 (1,314)	1,000 (1,314)
	VI :1	0,830 (1,000)	0,846 (1,000)
	VII :1	--- (0,822)	--- (0,822)
	VIII :1	--- (0,640)	--- (0,640)
	R :1	4,138 (3,456)	3,727 (3,456)
Relación del diferencial	:1	3,385 (2,813)	3,385 (2,813)
Prestaciones			
Relación peso/potencia (DIN)	kg/kW	10,6 (10,7)	11,3 (11,3)
Relación potencia/cilindrada	kW/l	67,6	67,6
Aceleración 0-100 km/h	s	7,2 (7,3)	7,5 (7,6)
en 5ta 80-120 km/h	s	9,2 (-)	8,9 (-)
Velocidad máxima	km/h	235 (235)	232 (230)
BMW EfficientDynamics			
Medidas de serie de BMW EfficientDynamics	Recuperación de la energía de frenado, dirección asistida electromecánica, función Auto Start Stop, indicador del punto óptimo para el cambio de marchas (caja manual), modo ECO PRO, utilización inteligente de materiales ligeros, grupos secundarios de activación únicamente si es necesario, bomba de aceite controlada por mapa característico, diferencial posterior con función de calentamiento óptimo, neumáticos de menor resistencia de rodadura		
Consumo según ciclo UE ²⁾			
Ciclo urbano	l/100 km	7,9-7,3 (7,6-6,9)	9,0-8,4 (8,0-7,4)
Ciclo interurbano	l/100 km	4,8-4,5 (4,7-4,4)	5,5-5,2 (5,0-4,7)
Total	l/100 km	5,9-5,5 (5,8-5,3)	6,8-6,4 (6,1-5,7)
CO ₂	g/km	138-128 (134-124)	159-149 (142-132)
Clasificación según emisiones		EU6	EU6
Clasificación del seguro			
KH/VK/TK		n.d.	n.d.

Datos técnicos válidos en mercados ACEA / Datos relevantes para la matriculación, en parte únicamente válidos en Alemania (pesos)
 Valores entre paréntesis: caja de cambios automática

¹⁾ Cantidad de aceite de recambio

²⁾ Valores de consumo de combustible y de CO₂ según dimensiones de los neumáticos

BMW 330i berlina, BMW 330i xDrive berlina.

		BMW 330i berlina	BMW 330i xDrive berlina
Carrocería			
Cantidad puertas/asientos		4/5	4/5
Largo/Ancho/Alto (vacío)	mm	4633/1811/1429	4633/1811/1434
Distancia entre ejes	mm	2810	2810
Vía adelante/atrás	mm	1531/1572	1531/1570
Distancia al suelo		140	145
Radio de giro	m	11,3	11,7
Capacidad del depósito	Aprox. l	60	60
Sistema de refr. incl. calef.	l	n.d.	n.d.
Aceite del motor ¹⁾	l	5,25	5,25
Peso en orden de marcha según DIN/UE	kg	1470/1545 (1495/1570)	1565/1640
Carga útil según DIN	kg	575 (560)	550
Peso total máximo	kg	2045 (2055)	2115
Carga máx. ejes del./post.	kg	945/1180	1010/1170
Peso remolcable (12 %) con freno / sin freno	kg	1800/745	1800/750
Carga techo / carga apoyo	kg	75/75	75/75
Volumen del maletero	l	480	480
Resistencia aerodinámica	c _x x A	0,29 x 2,20	0,29 x 2,20
Motor			
Tipo / cant. cilindros/válvulas		L / 4 / 4	L / 4 / 4
Tecnología de los motores		Tecnología BMW TwinPower Turbo: Turbocompresor, High Precision Direct Injection	
Cilindrada real	cc	1998	1998
Carrera / Diámetro	mm	94,6/82,0	94,6/82,0
Compresión	:1	10,2	10,2
Combustible		min. ROZ 91	min. ROZ 91
Potencia	kW/CV	185/252	185/252
a revoluciones	rpm	5200-6500	5200-6500
Par motor	Nm	350	350
a revoluciones	rpm	1450-4800	1450-4800
Sistema eléctrico			
Batería / Lugar de montaje	Ah/-	90 / Maletero	90 / Maletero
Alternador	A / W	180/2520	180/2520
Dinamismo y seguridad			
Suspensión delantera		Eje de aluminio de dos articulaciones con avance negativo; radio del pivote ligeramente positivo; compensación de fuerzas laterales; reducción de hundimiento al frenar	
Suspensión trasera		Eje de cinco brazos, de acero ligero	
Freno delantero		Frenos de discos autoventilados con pinza flotante de un bombín	
Freno trasero		Frenos de discos autoventilados con pinza flotante de un bombín	
Sistemas de estabilización		De serie: DSC incl. ABS y DTC (control dinámico de la tracción), asistencia de frenado en curvas CBC, control dinámico de los frenos DBC, función de secado de discos y pastillas, compensación de fading, asistente para arrancar cuesta arriba. DSC y tracción total xDrive integrados en una misma red (320i xDrive). Opcional: control dinámico de la amortiguación DDC, Drive Performance Control	
Equipamiento de seguridad		De serie: Airbags para el conductor y su acompañante, airbags laterales para el conductor y su acompañante, airbags para las cabezas adelante y atrás, cinturones automáticos de tres puntos de anclaje en todos los asientos, los delanteros con cierres pirotécnicos, sensores y limitadores de tensión, sensores de impactos, indicador de pinchazos	
Dirección		Dirección asistida electromecánica con cremallera (EPS), opcional: dirección deportiva variable	
Relación total de la dirección	:1	15,1	15,2
Neumáticos adelante/atrás		225/50 R17 94V	225/50 R17 94V
Llantas adelante/atrás		7,5J x 17 al. ligera	7,5J x 17 al. ligera

		BMW 330i berlina	BMW 330i xDrive berlina
Caja de cambios			
Tipo de caja de cambios		Manual, de 6 marchas. (Opcional: caja Steptronic de 8 marchas)	Caja Steptronic de 8 marchas
Desarrollos de la caja	I :1	3,683 (5,000)	5,000
	II :1	2,062 (3,200)	3,200
	III :1	1,313 (2,143)	2,143
	IV :1	1,000 (1,720)	1,720
	V :1	0,809 (1,314)	1,314
	VI :1	0,677 (1,000)	1,000
	VII :1	--- (0,822)	0,822
	VIII :1	--- (0,640)	0,640
	R :1	3,348 (3,456)	3,456
Relación del diferencial	:1	3,909 (2,813)	2,813
Prestaciones			
Relación peso/potencia (DIN)	kg/kW	7,9 (8,1)	8,5
Relación potencia/cilindrada	kW/l	92,6	92,6
Aceleración 0-100 km/h	s	5,9 (5,8)	5,8
en 5ta 80-120 km/h	s	6,9 (-)	(-)
Velocidad máxima	km/h	250 (250)	250
BMW EfficientDynamics			
Medidas de serie de BMW EfficientDynamics	Recuperación de la energía de frenado, dirección asistida electromecánica, función Auto Start Stop, indicador del punto óptimo para el cambio de marchas (caja manual), modo ECO PRO, utilización inteligente de materiales ligeros, grupos secundarios de activación únicamente si es necesario, bomba de aceite controlada por mapa característico, diferencial posterior con función de calentamiento óptimo, neumáticos de menor resistencia de rodadura		
Consumo según ciclo UE ²⁾			
Ciclo urbano	l/100 km	8,4-7,9 (7,4-7,0)	7,8-7,5
Ciclo interurbano	l/100 km	5,4-5,1 (4,9-4,7)	5,2-5,0
Total	l/100 km	6,5-6,1 (5,8-5,5)	6,2-5,9
CO ₂	g/km	151-143 (136-129)	144-138
Clasificación según emisiones		EU6	EU6
Clasificación del seguro			
KH/VK/TK		n.d.	n.d.

Datos técnicos válidos en mercados ACEA / Datos relevantes para la matriculación, en parte únicamente válidos en Alemania (pesos)
 Valores entre paréntesis: caja de cambios automática

¹⁾ Cantidad de aceite de recambio

²⁾ Valores de consumo de combustible y de CO₂ según dimensiones de los neumáticos

BMW 340i berlina, BMW 340i xDrive berlina.

		BMW 340i berlina	BMW 340i xDrive berlina
Carrocería			
Cantidad puertas/asientos		4/5	4/5
Largo/Ancho/Alto (vacío)	mm	4633/1811/1429	4633/1811/1434
Distancia entre ejes	mm	2810	2810
Vía adelante/atrás	mm	1531/1572	1531/1570
Distancia al suelo		140	145
Radio de giro	m	11,3	11,7
Capacidad del depósito	Aprox. l	60	60
Sistema de refr. incl. calef.	l	n.d.	n.d.
Aceite del motor ¹⁾	l	6,5	6,5
Peso en orden de marcha según DIN/UE	kg	1530/1605 (1540/1615)	1600/1675 (1615/1690)
Carga útil según DIN	kg	560	550
Peso total máximo	kg	2090 (2100)	2150 (2165)
Carga máx. ejes del./post.	kg	990/1175	1055/1180
Peso remolcable (12 %) con freno / sin freno	kg	1800/750	1800/750
Carga techo / carga apoyo	kg	75/75	75/75
Volumen del maletero	l	480	480
Resistencia aerodinámica	c _x x A	0,29 x 2,20	0,30 x 2,20
Motor			
Tipo / cant. cilindros/válvulas		L / 6 / 4	L / 6 / 4
Tecnología de los motores		Tecnología BMW TwinPower Turbo: Turbocompresor, High Precision Direct Injection	
Cilindrada real	cc	2998	2998
Carrera / Diámetro	mm	94,6/82,0	94,6/82,0
Compresión	:1	11,0	11,0
Combustible		min. ROZ 91	min. ROZ 91
Potencia	kW/CV	240/326	240/326
a revoluciones	rpm	5500–6500	5500–6500
Par motor	Nm	450	450
a revoluciones	rpm	1380–5000	1380–5000
Sistema eléctrico			
Batería / Lugar de montaje	Ah/-	90 / Maletero	90 / Maletero
Alternador	A / W	180/2520	180/2520
Dinamismo y seguridad			
Suspensión delantera		Eje de aluminio de dos articulaciones con avance negativo; radio del pivote ligeramente positivo; compensación de fuerzas laterales; reducción de hundimiento al frenar	
Suspensión trasera		Eje de cinco brazos, de acero ligero	
Freno delantero		Frenos de discos autoventilados con pinza flotante de un bombín	
Freno trasero		Frenos de discos autoventilados con pinza flotante de un bombín	
Sistemas de estabilización		De serie: DSC incl. ABS y DTC (control dinámico de la tracción), asistencia de frenado en curvas CBC, control dinámico de los frenos DBC, función de secado de discos y pastillas, compensación de fading, asistente para arrancar cuesta arriba. DSC y tracción total xDrive integrados en una misma red (340i xDrive). Opcional: control dinámico de la amortiguación DDC, Drive Performance Control	
Equipamiento de seguridad		De serie: Airbags para el conductor y su acompañante, airbags laterales para el conductor y su acompañante, airbags para las cabezas adelante y atrás, cinturones automáticos de tres puntos de anclaje en todos los asientos, los delanteros con cierres pirotécnicos, sensores y limitadores de tensión, sensores de impactos, indicador de pinchazos	
Dirección		Dirección asistida electromecánica con cremallera (EPS), opcional: dirección deportiva variable	
Relación total de la dirección	:1	15,1	15,2
Neumáticos adelante/atrás		225/50 R17 94V	225/50 R17 94V
Llantas adelante/atrás		7,5J x 17 al. ligera	7,5J x 17 al. ligera

		BMW 340i berlina	BMW 340i xDrive berlina
Caja de cambios			
Tipo de caja de cambios		Manual, de 6 marchas. (Opcional: caja Steptronic de 8 marchas)	
Desarrollos de la caja	I :1	4,110 (5,000)	4,110 (5,000)
	II :1	2,315 (3,200)	2,315 (3,200)
	III :1	1,542 (2,143)	1,542 (2,143)
	IV :1	1,179 (1,720)	1,179 (1,720)
	V :1	1,000 (1,314)	1,000 (1,314)
	VI :1	0,846 (1,000)	0,846 (1,000)
	VII :1	--- (0,822)	--- (0,822)
	VIII :1	--- (0,640)	--- (0,640)
	R :1	3,727 (3,456)	3,727 (3,456)
Relación del diferencial	:1	3,231 (2,813)	3,231 (2,813)
Prestaciones			
Relación peso/potencia (DIN)	kg/kW	6,4 (6,4)	6,7 (6,7)
Relación potencia/cilindrada	kW/l	80,1	80,1
Aceleración 0-100 km/h	s	5,2 (5,1)	5,0 (4,9)
en 5ta 80-120 km/h	s	5,2 (-)	5,5 (-)
Velocidad máxima	km/h	250 (250)	250 (250)
BMW EfficientDynamics			
Medidas de serie de BMW EfficientDynamics	Recuperación de la energía de frenado, dirección asistida electromecánica, función Auto Start Stop, indicador del punto óptimo para el cambio de marchas (caja manual), modo ECO PRO, utilización inteligente de materiales ligeros, grupos secundarios de activación únicamente si es necesario, bomba de aceite controlada por mapa característico, diferencial posterior con función de calentamiento óptimo, neumáticos de menor resistencia de rodadura		
Consumo según ciclo UE ²⁾			
Ciclo urbano	l/100 km	10,4-10,0 (9,1-8,6)	10,7-10,4 (9,7-9,2)
Ciclo interurbano	l/100 km	6,1-5,9 (5,5-5,3)	6,3-6,1 (5,9-5,6)
Total	l/100 km	7,7-7,4 (6,8-6,5)	7,9-7,7 (7,3-6,9)
CO ₂	g/km	179-172 (159-152)	185-179 (169-162)
Clasificación según emisiones		EU6	EU6
Clasificación del seguro			
KH/VK/TK		n.d.	n.d.

Datos técnicos válidos en mercados ACEA / Datos relevantes para la matriculación, en parte únicamente válidos en Alemania (pesos)
 Valores entre paréntesis: caja de cambios automática

¹⁾ Cantidad de aceite de recambio

²⁾ Valores de consumo de combustible y de CO₂ según dimensiones de los neumáticos

BMW 316d berlina.

BMW 316d berlina		
Carrocería		
Cantidad puertas/asientos		4/5
Largo/Ancho/Alto (vacío)	mm	4633/1811/1429
Distancia entre ejes	mm	2810
Vía adelante/atrás	mm	1543/1583
Distancia al suelo		140
Radio de giro	m	11,3
Capacidad del depósito	Aprox. l	57
Sistema de refr. incl. calef.	l	n.d.
Aceite del motor ¹⁾	l	5,0
Peso en orden de marcha según DIN/UE	kg	1420/1495 (1430/1505)
Carga útil según DIN	kg	575
Peso total máximo	kg	1995 (2005)
Carga máx. ejes del./post.	kg	910/1150
Peso remolcable (12 %) con freno / sin freno	kg	1700/745
Carga techo / carga apoyo	kg	75/75
Volumen del maletero	l	480
Resistencia aerodinámica	c _x x A	0,26 x 2,20
Motor		
Tipo / cant. cilindros/válvulas		L / 4 / 4
Tecnología de los motores		Tecnología BMW TwinPower Turbo: Unidad turbo con geometría variable, inyección directa common-rail,
Cilindrada real	cc	1995
Carrera / Diámetro	mm	90,0/84,0
Compresión	:1	16,5
Combustible		Diésel
Potencia	kW/CV	85/116
a revoluciones	rpm	4000
Par motor	Nm	270
a revoluciones	rpm	1250-2750
Sistema eléctrico		
Batería / Lugar de montaje	Ah/-	90 / Maletero
Alternador	A / W	150/2100
Dinamismo y seguridad		
Suspensión delantera		Eje de aluminio de dos articulaciones con avance negativo; radio del pivote ligeramente positivo; compensación de fuerzas laterales; reducción de hundimiento al frenar
Suspensión trasera		Eje de cinco brazos, de acero ligero
Freno delantero		Frenos de discos autoventilados con pinza flotante de un bombín
Freno trasero		Frenos de discos autoventilados con pinza flotante de un bombín
Sistemas de estabilización		De serie: DSC incl. ABS y DTC (control dinámico de la tracción), asistencia de frenado en curvas CBC, control dinámico de los frenos DBC, función de secado de discos y pastillas, compensación de fading, asistente para arrancar cuesta arriba. Opcional: control dinámico de la amortiguación DDC, Drive Performance Control
Equipamiento de seguridad		De serie: Airbags para el conductor y su acompañante, airbags laterales para el conductor y su acompañante, airbags para las cabezas adelante y atrás, cinturones automáticos de tres puntos de anclaje en todos los asientos, los delanteros con cierre pirotécnico, tensores y limitadores de tensión, apoyacabezas delanteros de activación automática, sensores de impactos, indicador de pinchazos
Dirección		Dirección asistida electromecánica con cremallera (EPS), opcional: dirección deportiva variable
Relación total de la dirección	:1	15,0
Neumáticos adelante/atrás		205/60 R16 92H
Llantas adelante/atrás		7,0J x 16

BMW 316d berlina

Caja de cambios

Tipo de caja de cambios	Manual, de 6 marchas. (Opcional: caja Steptronic de 8 marchas)		
Desarrollos de la caja	I	:1	4,002 (5,000)
	II	:1	2,130 (3,200)
	III	:1	1,396 (2,143)
	IV	:1	1,000 (1,720)
	V	:1	0,781 (1,314)
	VI	:1	0,668 (1,000)
	VII	:1	--- (0,822)
	VIII	:1	--- (0,640)
	R	:1	3,647 (3,456)
Relación del diferencial		:1	3,077 (2,813)

Prestaciones

Relación peso/potencia (DIN)	kg/kW	16,7 (16,8)
Relación potencia/cilindrada	kW/l	42,6
Aceleración 0-100 km/h	s	10,7 (10,6)
En 5ta 80-120 km/h	s	11,8 (-)
Velocidad máxima	km/h	205 (204)

BMW EfficientDynamics

Medidas de serie de BMW EfficientDynamics	Recuperación de la energía de frenado, dirección asistida electromecánica, función Auto Start Stop, indicador del punto óptimo para el cambio de marchas (caja manual), modo ECO PRO, utilización inteligente de materiales ligeros, grupos secundarios de activación únicamente si es necesario, bomba de aceite controlada por mapa característico, diferencial posterior con función de calentamiento óptimo, neumáticos de menor resistencia de rodadura
---	--

Consumo según ciclo UE ²⁾

Ciclo urbano	l/100 km	5,1-4,6 (5,1-4,6)
Ciclo interurbano	l/100 km	3,8-3,5 (3,8-3,5)
Total	l/100 km	4,3-3,9 (4,3-3,9)
CO ₂	g/km	113-102 (113-102)
Clasificación según emisiones		EU6

Clasificación del seguro

KH/VK/TK	n.d.
----------	------

Datos técnicos válidos en mercados ACEA / Datos relevantes para la matriculación, en parte únicamente válidos en Alemania (pesos)
 Valores entre paréntesis: caja de cambios automática

¹⁾ Cantidad de aceite de recambio

²⁾ Valores de consumo de combustible y de CO₂ según dimensiones de los neumáticos

BMW 318d berlina, BMW 318d xDrive berlina.

		BMW 318d berlina	BMW 318d xDrive berlina
Carrocería			
Cantidad puertas/asientos		4/5	4/5
Largo/Ancho/Alto (vacío)	mm	4633/1811/1429	4633/1811/1434
Distancia entre ejes	mm	2810	2810
Vía adelante/atrás	mm	1543/1583	1542/1582
Distancia al suelo		140	145
Radio de giro	m	11,3	11,7
Capacidad del depósito	Aprox. l	57	57
Sistema de refr. incl. calef.	l	n.d.	n.d.
Aceite del motor ¹⁾	l	5,0	5,0
Peso en orden de marcha según DIN/UE	kg	1430/1505 (1450/1525)	1500/1575
Carga útil según DIN	kg	575	575
Peso total máximo	kg	2050 (2070)	2075
Carga máx. ejes del./post.	kg	920/1210	965/1170
Peso remolcable (12 %) con freno / sin freno	kg	1600 (1800)/745	1600/750
Carga techo / carga apoyo	kg	75/75	75/75
Volumen del maletero	l	480	480
Resistencia aerodinámica	c _x x A	0,26 x 2,20	0,27 x 2,20
Motor			
Tipo / cant. cilindros/válvulas		L / 4 / 4	L / 4 / 4
Tecnología de los motores		Tecnología BMW TwinPower Turbo: Unidad turbo con geometría variable, inyección directa common-rail,	
Cilindrada real	cc	1995	1995
Carrera / Diámetro	mm	90,0/84,0	90,0/84,0
Compresión	:1	16,5	16,5
Combustible		Diésel	Diésel
Potencia	kW/CV	110/150	110/150
a revoluciones	rpm	4000	4000
Par motor	Nm	320	320
a revoluciones	rpm	1500–3000	1500–3000
Sistema eléctrico			
Batería / Lugar de montaje	Ah/-	90 / Maletero	90 / Maletero
Alternador	A / W	150/2100	150/2100
Dinamismo y seguridad			
Suspensión delantera		Eje de aluminio de dos articulaciones con avance negativo; radio del pivote ligeramente positivo; compensación de fuerzas laterales; reducción de hundimiento al frenar	
Suspensión trasera		Eje de cinco brazos, de acero ligero	
Freno delantero		Frenos de discos autoventilados con pinza flotante de un bombín	
Freno trasero		Frenos de discos autoventilados con pinza flotante de un bombín	
Sistemas de estabilización		De serie: DSC incl. ABS y DTC (control dinámico de la tracción), asistencia de frenado en curvas CBC, control dinámico de los frenos DBC, función de secado de discos y pastillas, compensación de fading, asistente para arrancar cuesta arriba. DSC y tracción total xDrive integrados en una misma red (318d xDrive). Opcional: control dinámico de la amortiguación DDC, Drive Performance Control	
Equipamiento de seguridad		De serie: Airbags para el conductor y su acompañante, airbags laterales para el conductor y su acompañante, airbags para las cabezas adelante y atrás, cinturones automáticos de tres puntos de anclaje en todos los asientos, los delanteros con cierres pirotécnicos, tensores y limitadores de tensión, sensores de impactos, indicador de pinchazos	
Dirección		Dirección asistida electromecánica con cremallera (EPS), opcional: dirección deportiva variable	
Relación total de la dirección	:1	15,0	15,2
Neumáticos adelante/atrás		205/60 R16 92V	205/60 R16 92V
Llantas adelante/atrás		7,0J x 16	7,0J x 16

		BMW 318d berlina	BMW 318d xDrive berlina
Caja de cambios			
Tipo de caja de cambios		Manual, de 6 marchas. (Opcional: caja Steptronic de 8 marchas)	Manual de 6 marchas
Desarrollos de la caja	I :1	4,002 (5,000)	4,110
	II :1	2,130 (3,200)	2,248
	III :1	1,396 (2,143)	1,403
	IV :1	1,000 (1,720)	1,000
	V :1	0,781 (1,314)	0,802
	VI :1	0,668 (1,000)	0,659
	VII :1	--- (0,822)	---
	VIII :1	--- (0,640)	---
	R :1	3,647 (3,456)	3,727
Relación del diferencial	:1	3,231 (2,813)	3,231
Prestaciones			
Relación peso/potencia (DIN)	kg/kW	13,0 (13,2)	13,6
Relación potencia/cilindrada	kW/l	55,1	55,1
Aceleración 0-100 km/h	s	8,6 (8,4)	8,8
en 5ta 80-120 km/h	s	9,9 (-)	9,9
Velocidad máxima	km/h	215 (212)	212
BMW EfficientDynamics			
Medidas de serie de BMW EfficientDynamics	Recuperación de la energía de frenado, dirección asistida electromecánica, función Auto Start Stop, indicador del punto óptimo para el cambio de marchas (caja manual), modo ECO PRO, utilización inteligente de materiales ligeros, grupos secundarios de activación únicamente si es necesario, bomba de aceite controlada por mapa característico, diferencial posterior con función de calentamiento óptimo, neumáticos de menor resistencia de rodadura		
Consumo según ciclo UE ²⁾			
Ciclo urbano	l/100 km	5,3-4,9 (5,3-4,8)	5,9-5,4
Ciclo interurbano	l/100 km	3,9-3,5 (3,9-3,6)	4,2-3,9
Total	l/100 km	4,4-4,0 (4,4-4,0)	4,8-4,5
CO ₂	g/km	116-106 (116-106)	127-117
Clasificación según emisiones		EU6	EU6
Clasificación del seguro			
KH/VK/TK		n.d.	n.d.

Datos técnicos válidos en mercados ACEA / Datos relevantes para la matriculación, en parte únicamente válidos en Alemania (pesos)
 Valores entre paréntesis: caja de cambios automática

¹⁾ Cantidad de aceite de recambio

²⁾ Valores de consumo de combustible y de CO₂ según dimensiones de los neumáticos

BMW 320d berlina, BMW 320d EfficientDynamics Edition berlina, BMW 320d xDrive berlina.

		BMW 320d berlina	BMW 320d EfficientDynamics Edition berlina	BMW 320d xDrive berlina
Carrocería				
Cantidad puertas/asientos		4/5	4/5	4/5
Largo/Ancho/Alto (vacío)	mm	4633/1811/1429	4633/1811/1416	4633/1811/1434
Distancia entre ejes	mm	2810	2810	2810
Vía adelante/atrás	mm	1543/1583	1543/1586	1542/1582
Distancia al suelo		140	127	145
Radio de giro	m	11,3	11,3	11,7
Capacidad del depósito	Aprox. l	57	57	57
Sistema de refr. incl. calef.	l	n.d.	n.d.	n.d.
Aceite del motor ¹⁾	l	5,0	5,0	5,0
Peso en orden de marcha según DIN/UE	kg	1430/1505 (1450/1525)	1420/1495 (1430/1505)	1515/1590 (1535/1610)
Carga útil según DIN	kg	575	550	575
Peso total máximo	kg	2005 (2025)	1970 (1980)	2090 (2110)
Carga máx. ejes del./post.	kg	925/1145	915/1140	990/1180
Peso remolcable (12 %) con freno / sin freno	kg	1600/745 (1800/745)	n.d./n.d. (1800/745)	1600/750 (1800/750)
Carga techo / carga apoyo	kg	75/75	75/n.d.	75/75
Volumen del maletero	l	480	480	480
Resistencia aerodinámica	c _x x A	0,26 x 2,20	0,24 x 2,20	0,27 x 2,20
Motor				
Tipo / cant. cilindros/válvulas		L / 4 / 4	L / 4 / 4	L / 4 / 4
Tecnología de los motores		Tecnología BMW TwinPower Turbo: Unidad turbo con geometría variable, inyección directa common-rail,		
Cilindrada real	cc	1995	1995	1995
Carrera / Diámetro	mm	90,0/84,0	90,0/84,0	90,0/84,0
Compresión	:1	16,5	16,5	16,5
Combustible		Diésel	Diésel	Diésel
Potencia	kW/CV	140/190	120/163	140/190
a revoluciones	rpm	4000	4000	4000
Par motor	Nm	400	400	400
a revoluciones	rpm	1750–2500	1750–2250	1750–2500
Sistema eléctrico				
Batería / Lugar de montaje	Ah/–	90 / Maletero	90 / Maletero	90 / Maletero
Alternador	A / W	150/2100	150/2100	150/2100
Dinamismo y seguridad				
Suspensión delantera		Eje de aluminio de dos articulaciones con avance negativo; radio del pivote ligeramente positivo; compensación de fuerzas laterales; reducción de hundimiento al frenar		
Suspensión trasera		Eje de cinco brazos, de acero ligero		
Freno delantero		Frenos de discos autoventilados con pinza flotante de un bombín		
Freno trasero		Frenos de discos autoventilados con pinza flotante de un bombín		
Sistemas de estabilización		De serie: DSC incl. ABS y DTC (control dinámico de la tracción), asistencia de frenado en curvas CBC, control dinámico de los frenos DBC, función de secado de discos y pastillas, compensación de fading, asistente para arrancar cuesta arriba. DSC y tracción total xDrive integrados en una misma red (320d xDrive). Opcional: control dinámico de la amortiguación DDC, Drive Performance Control		
Equipamiento de seguridad		De serie: Airbags para el conductor y su acompañante, airbags laterales para el conductor y su acompañante, airbags para las cabezas adelante y atrás, cinturones automáticos de tres puntos de anclaje en todos los asientos, los delanteros con cierre pirotécnico, tensores y limitadores de tensión, apoyacabezas delanteros de activación automática, sensores de impactos, indicador de pinchazos		
Dirección		Dirección asistida electromecánica con cremallera (EPS), opcional: dirección deportiva variable		
Relación total de la dirección	:1	15,0	15,0	15,2
Neumáticos adelante/atrás		205/60 R16 92W	205/60 R16 92V	205/60 R16 92W
Llantas adelante/atrás		7,0J x 16 al. ligera	7,0J x 16 al. ligera	7,0J x 16 al. ligera

		BMW 320d berlina	BMW 320d EfficientDynamics Edition berlina	BMW 320d xDrive berlina
Caja de cambios				
Tipo de caja de cambios		Manual, de 6 marchas. (Opcional: caja Steptronic de 8 marchas)		
Desarrollos de la caja	I	:1 4,110 (5,000)	4,110 (5,000)	4,110 (5,000)
	II	:1 2,248 (3,200)	2,248 (3,200)	2,248 (3,200)
	III	:1 1,403 (2,143)	1,403 (2,143)	1,403 (2,143)
	IV	:1 1,000 (1,720)	1,000 (1,720)	1,000 (1,720)
	V	:1 0,802 (1,314)	0,802 (1,314)	0,802 (1,314)
	VI	:1 0,659 (1,000)	0,659 (1,000)	0,659 (1,000)
	VII	:1 --- (0,822)	--- (0,822)	--- (0,822)
	VIII	:1 --- (0,640)	--- (0,640)	--- (0,640)
	R	:1 3,727 (3,456)	3,727 (3,456)	3,727 (3,456)
Relación del diferencial		:1 3,154 (2,813)	2,929 (2,813)	3,154 (2,813)
Prestaciones				
Relación peso/potencia (DIN)	kg/kW	10,2 (10,4)	10,1 (10,2)	10,8 (11,0)
Relación potencia/cilindrada	kW/l	70,2	70,2	70,2
Aceleración 0-100 km/h	s	7,3 (7,2)	7,9 (7,8)	7,4 (7,3)
en 5ta	80-120 km/h	s 7,5 (-)	8,9 (-)	8,1 (-)
Velocidad máxima	km/h	235 (230)	230 (225)	233 (228)
BMW EfficientDynamics				
Medidas de serie de BMW EfficientDynamics		Recuperación de la energía de frenado, dirección asistida electromecánica, función Auto Start Stop, indicador del punto óptimo para el cambio de marchas (caja manual), modo ECO PRO, utilización inteligente de materiales ligeros, grupos secundarios de activación únicamente si es necesario, bomba de aceite controlada por mapa característico, diferencial posterior con función de calentamiento óptimo, neumáticos de menor resistencia de rodadura		
Consumo según ciclo UE ²⁾				
Ciclo urbano	l/100 km	5,3-4,9 (5,2-4,8)	5,2-4,7 (5,0-4,6)	5,8-5,3 (5,1-5,5)
Ciclo interurbano	l/100 km	3,9-3,5 (3,9-3,6)	3,8-3,4 (3,6-3,3)	4,2-3,9 (3,8-4,2)
Total	l/100 km	4,4-4,0 (4,4-4,0)	4,3-3,9 (4,1-3,8)	4,8-4,4 (4,3-4,7)
CO ₂	g/km	116-106 (116-106)	113-102 (109-99)	126-116 (123-112)
Clasificación según emisiones		EU6	EU6	EU6
Clasificación del seguro				
KH/VK/TK		n. d.	n.d.	n.d.

Datos técnicos válidos en mercados ACEA / Datos relevantes para la matriculación, en parte únicamente válidos en Alemania (pesos)
Valores entre paréntesis: caja de cambios automática

¹⁾ Cantidad de aceite de recambio

²⁾ Valores de consumo de combustible y de CO₂ según dimensiones de los neumáticos

BMW 325d berlina, BMW 330d berlina, BMW 330d xDrive berlina.

		BMW 325d berlina	BMW 330d berlina	BMW 330d xDrive berlina
Carrocería				
Cantidad puertas/asientos		4/5	4/5	4/5
Largo/Ancho/Alto (vacío)	mm	4633/1811/1429	4633/1811/1429	4633/1811/1434
Distancia entre ejes	mm	2810	2810	2810
Vía adelante/atrás	mm	1531/1572	1531/1572	1531/1570
Distancia al suelo		140	140	145
Radio de giro	m	11,3	11,3	11,7
Capacidad del depósito	Aprox. l	57	57	57
Sistema de refr. incl. calef.	l	n.d.	n.d.	n.d.
Aceite del motor ¹⁾	l	5,2	6,5	6,5
Peso en orden de marcha según DIN/UE	kg	1475/1550 (1490/1565)	1540/1615	1615/1690
Carga útil según DIN	kg	560	550	550
Peso total máximo	kg	2035 (2050)	2090	2165
Carga máx. ejes del./post.	kg	955/1160	990/1170	1050/1180
Peso remolcable (12 %) con freno / sin freno	kg	1800/750	1800/750	1800/750
Carga techo / carga apoyo	kg	75/75	75/75	75/75
Volumen del maletero	l	480	480	480
Resistencia aerodinámica	c _x x A	0,28 x 2,20	0,28 x 2,20	0,29 x 2,20
Motor				
Tipo / cant. cilindros/válvulas		L / 4 / 4	L / 6 / 4	L / 6 / 4
Tecnología de los motores		Tecnología BMW TwinPower Turbo: Unidad turbo con geometría variable, inyección directa common-rail,		
Cilindrada real	cc	1995	2993	2993
Carrera / Diámetro	mm	90,0/84,0	90,0/84,0	90,0/84,0
Compresión	:1	16,5	16,5	16,5
Combustible		Diésel	Diésel	Diésel
Potencia	kW/CV	160/218	190/258	190/258
a revoluciones	rpm	4400	4000	4000
Par motor	Nm	450	560	560
a revoluciones	rpm	1500–2500	1500–3000	1500–3000
Sistema eléctrico				
Batería / Lugar de montaje	Ah/-	90 / Maletero	90 / Maletero	90 / Maletero
Alternador	A / W	175/2450	180/2520	180/2520
Dinamismo y seguridad				
Suspensión delantera		Eje de aluminio de dos articulaciones con avance negativo; radio del pivote ligeramente positivo; compensación de fuerzas laterales; reducción de hundimiento al frenar		
Suspensión trasera		Eje de cinco brazos, de acero ligero		
Freno delantero		Frenos de discos autoventilados con pinza flotante de un bombín		
Freno trasero		Frenos de discos autoventilados con pinza flotante de un bombín		
Sistemas de estabilización		De serie: DSC incl. ABS y DTC (control dinámico de la tracción), asistencia de frenado en curvas CBC, control dinámico de los frenos DBC, función de secado de discos y pastillas, compensación de fading, asistente para arrancar cuesta arriba; DSC en una misma red compartida con xDrive (330d xDrive). Opcional: control dinámico de la amortiguación DDC, Drive Performance Control		
Equipamiento de seguridad		De serie: Airbags para el conductor y su acompañante, airbags laterales para el conductor y su acompañante, airbags para las cabezas adelante y atrás, cinturones automáticos de tres puntos de anclaje en todos los asientos, los delanteros con cierre pirotécnico, sensores y limitadores de tensión, apoyacabezas delanteros de activación automática, sensores de impactos, indicador de pinchazos		
Dirección		Dirección asistida electromecánica con cremallera (EPS), opcional: dirección deportiva variable		
Relación total de la dirección	:1	15,0	15,0	15,2
Neumáticos adelante/atrás		225/50 R17 94V	225/50 R17 94V	225/50 R17 94V
Lantas adelante/atrás		7,5J x 17 al. ligera	7,5J x 17 al. ligera	7,5J x 17 al. ligera

		BMW 325d berlina	BMW 330d berlina	BMW 330d xDrive berlina
Caja de cambios				
Tipo de caja de cambios		Manual, de 6 marchas. (Opcional: Caja Steptronic de 8 marchas)	Caja Steptronic de 8 marchas	Caja Steptronic de 8 marchas
Desarrollos de la caja	I :1	4,110 (4,714)	4,714	4,714
	II :1	2,248 (3,143)	3,143	3,143
	III :1	1,403 (2,106)	2,106	2,106
	IV :1	1,000 (1,667)	1,667	1,667
	V :1	0,802 (1,285)	1,285	1,285
	VI :1	0,659 (1,000)	1,000	1,000
	VII :1	--- (0,839)	0,839	0,839
	VIII :1	--- (0,667)	0,667	0,667
	R :1	3,727 (3,295)	3,317	3,317
Relación del diferencial	:1	3,462 (2,813)	2,563	2,563
Prestaciones				
Relación peso/potencia (DIN)	kg/kW	9,2 (9,3)	8,1	8,5
Relación potencia/cilindrada	kW/l	80,2	63,5	63,5
Aceleración 0-100 km/h	s	6,8 (6,6)	5,6	5,3
en 5ta 80-120 km/h	s	n.d. (-)	(-)	(-)
Velocidad máxima	km/h	245 (245)	250	250
BMW EfficientDynamics				
Medidas de serie de BMW EfficientDynamics		Recuperación de la energía de frenado, dirección asistida electromecánica, función Auto Start Stop, indicador del punto óptimo para el cambio de marchas (caja manual), modo ECO PRO, utilización inteligente de materiales ligeros, grupos secundarios de activación únicamente si es necesario, bomba de aceite controlada por mapa característico, diferencial posterior con función de calentamiento óptimo, neumáticos de menor resistencia de rodadura		
Consumo según ciclo UE ²⁾				
Ciclo urbano	l/100 km	6,2-6,1 (5,8-5,7)	6,0-5,8	6,1-6,0
Ciclo interurbano	l/100 km	4,3-4,3 (4,2-4,0)	4,6-4,3	4,8-4,8
Total	l/100 km	5,0-4,9 (4,8-4,6)	5,0-4,9	5,3-5,2
CO ₂	g/km	132-129 (125-122)	131-129	139-137
Clasificación según emisiones		EU6	EU6	EU6
Clasificación del seguro				
KH/VK/TK		n.d.	n.d.	n.d.

Datos técnicos válidos en mercados ACEA / Datos relevantes para la matriculación, en parte únicamente válidos en Alemania (pesos)

¹⁾ Cantidad de aceite de recambio

²⁾ Valores de consumo de combustible y de CO₂ según dimensiones de los neumáticos

BMW 335d xDrive berlina.

BMW 335d xDrive berlina		
Carrocería		
Cantidad puertas/asientos		4/5
Largo/Ancho/Alto (vacío)	mm	4633/1811/1434
Distancia entre ejes	mm	2810
Vía adelante/atrás	mm	1531/1570
Distancia al suelo		145
Radio de giro	m	11,7
Capacidad del depósito	Aprox. l	57
Sistema de refr. incl. calef.	l	n.d.
Aceite del motor ¹⁾	l	6,5
Peso en orden de marcha según DIN/UE	kg	1630/1705
Carga útil según DIN	kg	550
Peso total máximo	kg	2180
Carga máx. ejes del./post.	kg	1060/1190
Peso remolcable (12 %) con freno / sin freno	kg	1800/750
Carga techo / carga apoyo	kg	75/75
Volumen del maletero	l	480
Resistencia aerodinámica	c _x x A	0,29 x 2,20
Motor		
Tipo / cant. cilindros/válvulas		L / 6 / 4
Tecnología de los motores	Tecnología BMW TwinPower Turbo: Unidad turbo con geometría variable, inyección directa common-rail,	
Cilindrada real	cc	2993
Carrera / Diámetro	mm	90,0/84,0
Compresión	:1	16,5
Combustible		Diésel
Potencia	kW/CV	230/313
a revoluciones	rpm	4400
Par motor	Nm	630
a revoluciones	rpm	1500-2500
Sistema eléctrico		
Batería / Lugar de montaje	Ah/-	90 / Maletero
Alternador	A / W	180/2520
Dinamismo y seguridad		
Suspensión delantera	Eje de aluminio de dos articulaciones con avance negativo; radio del pivote ligeramente positivo; compensación de fuerzas laterales; reducción de hundimiento al frenar	
Suspensión trasera	Eje de cinco brazos, de acero ligero	
Freno delantero	Frenos de discos autoventilados con pinza flotante de un bombín	
Freno trasero	Frenos de discos autoventilados con pinza flotante de un bombín	
Sistemas de estabilización	De serie: DSC incl. ABS y DTC (control dinámico de la tracción), asistencia de frenado en curvas CBC, control dinámico de los frenos DBC, función de secado de discos y pastillas, compensación de fading, asistente para arrancar cuesta arriba; DSC en una misma red compartida con xDrive. Opcional: control dinámico de la amortiguación DDC, Drive Performance Control	
Equipamiento de seguridad	De serie: Airbags para el conductor y su acompañante, airbags laterales para el conductor y su acompañante, airbags para las cabezas adelante y atrás, cinturones automáticos de tres puntos de anclaje en todos los asientos, los delanteros con cierre pirotécnico, sensores y limitadores de tensión, apoyacabezas delanteros de activación automática, sensores de impactos, indicador de pinchazos	
Dirección	Dirección asistida electromecánica con cremallera (EPS), opcional: dirección deportiva variable	
Relación total de la dirección	:1	15,2
Neumáticos adelante/atrás		225/50 R17 94V
Llantas adelante/atrás		7,5J x 17 al. ligera

BMW 335d xDrive berlina

Caja de cambios

Tipo de caja de cambios		:1	Caja Steptronic de 8 marchas
Desarrollos de la caja	I	:1	4,714
	II	:1	3,143
	III	:1	2,106
	IV	:1	1,667
	V	:1	1,285
	VI	:1	1,000
	VII	:1	0,839
	VIII	:1	0,667
	R	:1	3,317
Relación del diferencial		:1	2,563

Prestaciones

Relación peso/potencia (DIN)	kg/kW		7,1
Relación potencia/cilindrada	kW/l		76,8
Aceleración 0-100 km/h	s		4,8
En 5ta 80-120 km/h	s		(-)
Velocidad máxima	km/h		250

BMW EfficientDynamics

Medidas de serie de BMW EfficientDynamics	Recuperación de la energía de frenado, dirección asistida electromecánica, función Auto Start Stop, modo ECO PRO, utilización inteligente de materiales ligeros, grupos secundarios de activación únicamente si es necesario, bomba de aceite controlada por mapa característico, diferencial posterior con función de calentamiento óptimo, neumáticos de menor resistencia de rodadura
---	--

Consumo según ciclo UE ²⁾

Ciclo urbano	l/100 km	6,5-6,4
Ciclo interurbano	l/100 km	4,9-4,9
Total	l/100 km	5,5-5,4
CO ₂	g/km	145-143
Clasificación según emisiones		EU6

Clasificación del seguro

KH/VK/TK	n.d.
----------	------

Datos técnicos válidos en mercados ACEA / Datos relevantes para la matriculación, en parte únicamente válidos en Alemania (pesos)

¹⁾ Cantidad de aceite de recambio

²⁾ Valores de consumo de combustible y de CO₂ según dimensiones de los neumáticos

BMW 318i Touring.

BMW 318i Touring		
Carrocería		
Cantidad puertas/asientos		5/5
Largo/Ancho/Alto (vacío)	mm	4633/1811/1429
Distancia entre ejes	mm	2810
Vía adelante/atrás	mm	1543/1583
Distancia al suelo		140
Radio de giro	m	11,3
Capacidad del depósito	Aprox. l	60
Sistema de refr. incl. calef.	l	n.d.
Aceite del motor ¹⁾	l	4,25
Peso en orden de marcha según DIN/UE	kg	1470/1545 (1490/1565)
Carga útil según DIN	kg	595
Peso total máximo	kg	2065 (2085)
Carga máx. ejes del./post.	kg	900/1240
Peso remolcable (12 %) con freno / sin freno	kg	1300/695
Carga techo / carga apoyo	kg	75/75
Volumen del maletero	l	495-1500
Resistencia aerodinámica	c _x x A	0,31 (0,30) x 2,20
Motor		
Tipo / cant. cilindros/válvulas		L / 3 / 4
Tecnología de los motores		Tecnología BMW TwinPower Turbo: Turbocompresor, High Precision Direct Injection
Cilindrada real	cc	1499
Carrera / Diámetro	mm	94,6/82,0
Compresión	:1	11,0
Combustible		mín. ROZ 91
Potencia	kW/CV	100/136
a revoluciones	rpm	4400-6000
Par motor	Nm	220
a revoluciones	rpm	1250-4300
Sistema eléctrico		
Batería / Lugar de montaje	Ah/-	90 / Maletero
Alternador	A / W	180/2520
Dinamismo y seguridad		
Suspensión delantera		Eje de aluminio de dos articulaciones con avance negativo; radio del pivote ligeramente positivo; compensación de fuerzas laterales; reducción de hundimiento al frenar
Suspensión trasera		Eje de cinco brazos, de acero ligero
Freno delantero		Frenos de discos autoventilados con pinza flotante de un bombín
Freno trasero		Frenos de discos autoventilados con pinza flotante de un bombín
Sistemas de estabilización		De serie: DSC incl. ABS y DTC (control dinámico de la tracción), asistencia de frenado en curvas CBC, control dinámico de los frenos DBC, función de secado de discos y pastillas, compensación de fading, asistente para arrancar cuesta arriba. Opcional: control dinámico de la amortiguación DDC, Drive Performance Control
Equipamiento de seguridad		De serie: Airbags para el conductor y su acompañante, airbags laterales para el conductor y su acompañante, airbags para las cabezas adelante y atrás, cinturones automáticos de tres puntos de anclaje en todos los asientos, los delanteros con cierre pirotécnico, tensores y limitadores de tensión, apoyacabezas delanteros de activación automática, sensores de impactos, indicador de pinchazos
Dirección		Dirección asistida electromecánica con cremallera (EPS), opcional: dirección deportiva variable
Relación total de la dirección	:1	15,1
Neumáticos adelante/atrás		205/60 R16 92V
Llantas adelante/atrás		7,0J x 16

BMW 318i Touring

Caja de cambios

Tipo de caja de cambios	Manual, de 6 marchas. (Opcional: caja Steptronic de 8 marchas)		
Desarrollos de la caja	I	:1	4,552 (5,000)
	II	:1	2,548 (3,200)
	III	:1	1,659 (2,143)
	IV	:1	1,230 (1,720)
	V	:1	1,000 (1,314)
	VI	:1	0,830 (1,000)
	VII	:1	--- (0,822)
	VIII	:1	--- (0,640)
	R	:1	4,138 (3,456)
Relación del diferencial		:1	3,077 (3,231)

Prestaciones

Relación peso/potencia (DIN)	kg/kW	14,7 (14,9)
Relación potencia/cilindrada	kW/l	66,7
Aceleración 0-100 km/h	s	9,2 (9,3)
en 5ta 80-120 km/h	s	11,9 (-)
Velocidad máxima	km/h	210 (210)

BMW EfficientDynamics

Medidas de serie de BMW EfficientDynamics	Recuperación de la energía de frenado, dirección asistida electromecánica, función Auto Start Stop, indicador del punto óptimo para el cambio de marchas (caja manual), modo ECO PRO, utilización inteligente de materiales ligeros, grupos secundarios de activación únicamente si es necesario, bomba de aceite controlada por mapa característico, diferencial posterior con función de calentamiento óptimo, neumáticos de menor resistencia de rodadura
---	--

Consumo según ciclo UE ²⁾

Ciclo urbano	l/100 km	7,4-6,8 (7,2-6,6)
Ciclo interurbano	l/100 km	5,0-4,6 (5,0-4,6)
Total	l/100 km	5,9-5,4 (5,8-5,3)
CO ₂	g/km	137-126 (134-124)
Clasificación según emisiones		EU6

Clasificación del seguro

KH/VK/TK	n.d.
----------	------

Datos técnicos válidos en mercados ACEA / Datos relevantes para la matriculación, en parte únicamente válidos en Alemania (pesos)
 Valores entre paréntesis: caja de cambios automática

¹⁾ Cantidad de aceite de recambio

²⁾ Valores de consumo de combustible y de CO₂ según dimensiones de los neumáticos

BMW 320i Touring, BMW 320i xDrive Touring.

		BMW 320i Touring	BMW 320i xDrive Touring
Carrocería			
Cantidad puertas/asientos		5/5	5/5
Largo/Ancho/Alto (vacío)	mm	4633/1811/1429	4633/1811/1434
Distancia entre ejes	mm	2810	2810
Vía adelante/atrás	mm	1543/1583	1542/1582
Distancia al suelo		140	145
Radio de giro	m	11,3	11,7
Capacidad del depósito	Aprox. l	60	60
Sistema de refr. incl. calef.	l	n.d.	n.d.
Aceite del motor ¹⁾	l	5,25	5,25
Peso en orden de marcha según DIN/UE	kg	1510/1585 (1520/1595)	1600/1675 (1610/1685)
Carga útil según DIN	kg	595	575
Peso total máximo	kg	2105 (2115)	2175 (2185)
Carga máx. ejes del./post.	kg	925/1250	990/1255
Peso remolcable (12 %) con freno / sin freno	kg	1700/695 (1800/695)	1700/750 (1800/750)
Carga techo / carga apoyo	kg	75/75	75/75
Volumen del maletero	l	495-1500	495-1500
Resistencia aerodinámica	c _x x A	0,30 (0,31) x 2,20	0,31 x 2,20
Motor			
Tipo / cant. cilindros/válvulas		L / 4 / 4	L / 4 / 4
Tecnología de los motores		Tecnología BMW TwinPower Turbo: Turbocompresor, High Precision Direct Injection	
Cilindrada real	cc	1998	1998
Carrera / Diámetro	mm	94,6/82,0	94,6/82,0
Compresión	:1	11,0	11,0
Combustible		min. ROZ 91	min. ROZ 91
Potencia	kW/CV	135/184	135/184
a revoluciones	rpm	5000-6500	5000-6500
Par motor	Nm	290 (270)	270
a revoluciones	rpm	1350-4250 (4600)	1350-4600
Sistema eléctrico			
Batería / Lugar de montaje	Ah/-	90 / Maletero	90 / Maletero
Alternador	A / W	180/2520	180/2520
Dinamismo y seguridad			
Suspensión delantera		Eje de aluminio de dos articulaciones con avance negativo; radio del pivote ligeramente positivo; compensación de fuerzas laterales; reducción de hundimiento al frenar	
Suspensión trasera		Eje de cinco brazos, de acero ligero	
Freno delantero		Frenos de discos autoventilados con pinza flotante de un bombín	
Freno trasero		Frenos de discos autoventilados con pinza flotante de un bombín	
Sistemas de estabilización		De serie: DSC incl. ABS y DTC (control dinámico de la tracción), asistencia de frenado en curvas CBC, control dinámico de los frenos DBC, función de secado de discos y pastillas, compensación de fading, asistente para arrancar cuesta arriba. DSC y tracción total xDrive integrados en una misma red (320i xDrive). Opcional: control dinámico de la amortiguación DDC, Drive Performance Control	
Equipamiento de seguridad		De serie: Airbags para el conductor y su acompañante, airbags laterales para el conductor y su acompañante, airbags para las cabezas adelante y atrás, cinturones automáticos de tres puntos de anclaje en todos los asientos, los delanteros con cierres pirotécnicos, sensores y limitadores de tensión, sensores de impactos, indicador de pinchazos	
Dirección		Dirección asistida electromecánica con cremallera (EPS), opcional: dirección deportiva variable	
Relación total de la dirección	:1	15,1	15,1
Neumáticos adelante/atrás		205/60 R16 92W	205/60 R16 92W
Llantas adelante/atrás		7,0J x 16 al. ligera	7,0J x 16 al. ligera

		BMW 320i Touring	BMW 320i xDrive Touring
Caja de cambios			
Tipo de caja de cambios		Manual, de 6 marchas. (Opcional: caja Steptronic de 8 marchas)	
Desarrollos de la caja	I :1	4,551 (5,000)	4,110 (5,000)
	II :1	2,548 (3,200)	2,315 (3,200)
	III :1	1,659 (2,143)	1,542 (2,143)
	IV :1	1,230 (1,720)	1,179 (1,720)
	V :1	1,000 (1,314)	1,000 (1,314)
	VI :1	0,830 (1,000)	0,846 (1,000)
	VII :1	--- (0,822)	--- (0,822)
	VIII :1	--- (0,640)	--- (0,640)
	R :1	4,138 (3,456)	3,727 (3,456)
Relación del diferencial	:1	3,385 (2,813)	3,385 (2,813)
Prestaciones			
Relación peso/potencia (DIN)	kg/kW	11,2 (11,3)	11,9 (11,9)
Relación potencia/cilindrada	kW/l	67,6	67,6
Aceleración 0-100 km/h	s	7,5 (7,5)	7,7 (7,9)
en 5ta 80-120 km/h	s	9,9 (-)	9,4 (-)
Velocidad máxima	km/h	230 (228)	225 (223)
BMW EfficientDynamics			
Medidas de serie de BMW EfficientDynamics	Recuperación de la energía de frenado, dirección asistida electromecánica, función Auto Start Stop, indicador del punto óptimo para el cambio de marchas (caja manual), modo ECO PRO, utilización inteligente de materiales ligeros, grupos secundarios de activación únicamente si es necesario, bomba de aceite controlada por mapa característico, diferencial posterior con función de calentamiento óptimo, neumáticos de menor resistencia de rodadura		
Consumo según ciclo UE ²⁾			
Ciclo urbano	l/100 km	8,4-7,8 (7,8-7,3)	9,5-9,0 (8,5-8,0)
Ciclo interurbano	l/100 km	5,1-4,8 (4,8-4,5)	6,0-5,5 (5,3-5,0)
Total	l/100 km	6,3-5,9 (5,9-5,5)	7,3-6,8 (6,5-6,1)
CO ₂	g/km	147-137 (138-129)	169-159 (151-141)
Clasificación según emisiones		EU6	EU6
Clasificación del seguro			
KH/VK/TK		n.d.	n.d.

Datos técnicos válidos en mercados ACEA / Datos relevantes para la matriculación, en parte únicamente válidos en Alemania (pesos)
 Valores entre paréntesis: caja de cambios automática

¹⁾ Cantidad de aceite de recambio

²⁾ Valores de consumo de combustible y de CO₂ según dimensiones de los neumáticos

BMW 330i Touring, BMW 330i xDrive Touring.

		BMW 330i Touring	BMW 330i xDrive Touring
Carrocería			
Cantidad puertas/asientos		5/5	5/5
Largo/Ancho/Alto (vacío)	mm	4633/1811/1429	4633/1811/1434
Distancia entre ejes	mm	2810	2810
Vía adelante/atrás	mm	1531/1572	1531/1570
Distancia al suelo		140	145
Radio de giro	m	11,3	11,7
Capacidad del depósito	Aprox. l	60	60
Sistema de refr. incl. calef.	l	n.d.	n.d.
Aceite del motor ¹⁾	l	5,25	5,25
Peso en orden de marcha según DIN/UE	kg	1540/1615 (1565/1640)	1630/1705
Carga útil según DIN	kg	575 (560)	550
Peso total máximo	kg	2115 (2125)	2180
Carga máx. ejes del/post.	kg	945/1250	1005/1240
Peso remolcable (12 %) con freno / sin freno	kg	1800/745	1800/750
Carga techo / carga apoyo	kg	75/75	75/75
Volumen del maletero	l	495-1500	495-1500
Resistencia aerodinámica	c _x x A	0,32 x 2,20	0,32 x 2,20
Motor			
Tipo / cant. cilindros/válvulas		L / 4 / 4	L / 4 / 4
Tecnología de los motores		Tecnología BMW TwinPower Turbo: Turbocompresor, High Precision Direct Injection	
Cilindrada real	cc	1998	1998
Carrera / Diámetro	mm	94,6/82,0	94,6/82,0
Compresión	:1	10,2	10,2
Combustible		min. ROZ 91	min. ROZ 91
Potencia	kW/CV	185/252	185/252
a revoluciones	rpm	5200-6500	5200-6500
Par motor	Nm	350	350
a revoluciones	rpm	1450-4800	1450-4800
Sistema eléctrico			
Batería / Lugar de montaje	Ah/-	90 / Maletero	90 / Maletero
Alternador	A / W	180/2520	180/2520
Dinamismo y seguridad			
Suspensión delantera		Eje de aluminio de dos articulaciones con avance negativo; radio del pivote ligeramente positivo; compensación de fuerzas laterales; reducción de hundimiento al frenar	
Suspensión trasera		Eje de cinco brazos, de acero ligero	
Freno delantero		Frenos de discos autoventilados con pinza flotante de un bombín	
Freno trasero		Frenos de discos autoventilados con pinza flotante de un bombín	
Sistemas de estabilización		De serie: DSC incl. ABS y DTC (control dinámico de la tracción), asistencia de frenado en curvas CBC, control dinámico de los frenos DBC, función de secado de discos y pastillas, compensación de fading, asistente para arrancar cuesta arriba. DSC y tracción total xDrive integrados en una misma red (320i xDrive). Opcional: control dinámico de la amortiguación DDC, Drive Performance Control	
Equipamiento de seguridad		De serie: Airbags para el conductor y su acompañante, airbags laterales para el conductor y su acompañante, airbags para las cabezas adelante y atrás, cinturones automáticos de tres puntos de anclaje en todos los asientos, los delanteros con cierres pirotécnicos, tensores y limitadores de tensión, sensores de impactos, indicador de pinchazos	
Dirección		Dirección asistida electromecánica con cremallera (EPS), opcional: dirección deportiva variable	
Relación total de la dirección	:1	15,1	15,1
Neumáticos adelante/atrás		225/50 R17 98W	225/50 R17 98W
Llantas adelante/atrás		7,5J x 17 al. ligera	7,5J x 17 al. ligera

		BMW 330i Touring	BMW 330i xDrive Touring
Caja de cambios			
Tipo de caja de cambios		Manual, de 6 marchas. (Opcional: caja Steptronic de 8 marchas)	Caja Steptronic de 8 marchas
Desarrollos de la caja	I :1	3,683 (5,000)	5,000
	II :1	2,062 (3,200)	3,200
	III :1	1,313 (2,143)	2,143
	IV :1	1,000 (1,720)	1,720
	V :1	0,809 (1,314)	1,314
	VI :1	0,677 (1,000)	1,000
	VII :1	--- (0,822)	0,822
	VIII :1	--- (0,640)	0,640
	R :1	3,348 (3,456)	3,456
Relación del diferencial	:1	3,909 (2,813)	2,813
Prestaciones			
Relación peso/potencia (DIN)	kg/kW	8,3 (8,5)	8,8
Relación potencia/cilindrada	kW/l	92,6	92,6
Aceleración 0-100 km/h	s	6,0(5,9)	6,0
en 5ta 80-120 km/h	s	7,4 (-)	(-)
Velocidad máxima	km/h	250 (250)	250
BMW EfficientDynamics			
Medidas de serie de BMW EfficientDynamics	Recuperación de la energía de frenado, dirección asistida electromecánica, función Auto Start Stop, indicador del punto óptimo para el cambio de marchas (caja manual), modo ECO PRO, utilización inteligente de materiales ligeros, grupos secundarios de activación únicamente si es necesario, bomba de aceite controlada por mapa característico, diferencial posterior con función de calentamiento óptimo, neumáticos de menor resistencia de rodadura		
Consumo según ciclo UE ²⁾			
Ciclo urbano	l/100 km	8,7-8,3 (7,7-7,3)	8,3-7,8
Ciclo interurbano	l/100 km	5,6-5,3 (5,2-4,9)	5,5-5,2
Total	l/100 km	6,7-6,4 (6,1-5,8)	6,5-6,2
CO ₂	g/km	157-149 (143-135)	152-144
Clasificación según emisiones		EU6	EU6
Clasificación del seguro			
KH/VK/TK		n.d.	n.d.

Datos técnicos válidos en mercados ACEA / Datos relevantes para la matriculación, en parte únicamente válidos en Alemania (pesos)
Valores entre paréntesis: caja de cambios automática

¹⁾ Cantidad de aceite de recambio

²⁾ Valores de consumo de combustible y de CO₂ según dimensiones de los neumáticos

BMW 340i Touring, BMW 340i xDrive Touring.

		BMW 340i Touring	BMW 340i xDrive Touring
Carrocería			
Cantidad puertas/asientos		5/5	5/5
Largo/Ancho/Alto (vacío)	mm	4633/1811/1429	4633/1811/1434
Distancia entre ejes	mm	2810	2810
Vía adelante/atrás	mm	1531/1572	1531/1570
Distancia al suelo		140	145
Radio de giro	m	11,3	11,7
Capacidad del depósito	Aprox. l	60	60
Sistema de refr. incl. calef.	l	n.d.	n.d.
Aceite del motor ¹⁾	l	6,5	6,5
Peso en orden de marcha según DIN/UE	kg	1615/1690	1680/1755
Carga útil según DIN	kg	560	550
Peso total máximo	kg	2175	2230
Carga máx. ejes del./post.	kg	990/1250	1050/1250
Peso remolcable (12 %) con freno / sin freno	kg	1800/750	1800/750
Carga techo / carga apoyo	kg	75/75	75/75
Volumen del maletero	l	495-1500	495-1500
Resistencia aerodinámica	c _x x A	0,32 x 2,20	0,32 x 2,20
Motor			
Tipo / cant. cilindros/válvulas		L / 6 / 4	L / 6 / 4
Tecnología de los motores		Tecnología BMW TwinPower Turbo: Turbocompresor, High Precision Direct Injection	
Cilindrada real	cc	2998	2998
Carrera / Diámetro	mm	94,6/82,0	94,6/82,0
Compresión	:1	11,0	11,0
Combustible		min. ROZ 91	min. ROZ 91
Potencia	kW/CV	240/326	240/326
a revoluciones	rpm	5500-6500	5500-6500
Par motor	Nm	450	450
a revoluciones	rpm	1380-5000	1380-5000
Sistema eléctrico			
Batería / Lugar de montaje	Ah/-	90 / Maletero	90 / Maletero
Alternador	A / W	180/2520	180/2520
Dinamismo y seguridad			
Suspensión delantera		Eje de aluminio de dos articulaciones con avance negativo; radio del pivote ligeramente positivo; compensación de fuerzas laterales; reducción de hundimiento al frenar	
Suspensión trasera		Eje de cinco brazos, de acero ligero	
Freno delantero		Frenos de discos autoventilados con pinza flotante de un bombín	
Freno trasero		Frenos de discos autoventilados con pinza flotante de un bombín	
Sistemas de estabilización		De serie: DSC incl. ABS y DTC (control dinámico de la tracción), asistencia de frenado en curvas CBC, control dinámico de los frenos DBC, función de secado de discos y pastillas, compensación de fading, asistente para arrancar cuesta arriba. DSC y tracción total xDrive integrados en una misma red (340i xDrive). Opcional: control dinámico de la amortiguación DDC, Drive Performance Control	
Equipamiento de seguridad		De serie: Airbags para el conductor y su acompañante, airbags laterales para el conductor y su acompañante, airbags para las cabezas adelante y atrás, cinturones automáticos de tres puntos de anclaje en todos los asientos, los delanteros con cierres pirotécnicos, sensores y limitadores de tensión, sensores de impactos, indicador de pinchazos	
Dirección		Dirección asistida electromecánica con cremallera (EPS), opcional: dirección deportiva variable	
Relación total de la dirección	:1	15,1	15,1
Neumáticos adelante/atrás		225/50 R17 98W	225/50 R17 98W
Llantas adelante/atrás		7,5J x 17 al. ligera	7,5J x 17 al. ligera

		BMW 340i Touring	BMW 340i xDrive Touring
Caja de cambios			
Tipo de caja de cambios		Caja Steptronic de 8 marchas	
Desarrollos de la caja	I :1	5,000	5,000
	II :1	3,200	3,200
	III :1	2,143	2,143
	IV :1	1,720	1,720
	V :1	1,314	1,314
	VI :1	1,000	1,000
	VII :1	0,822	0,822
	VIII :1	0,640	0,640
	R :1	3,456	3,456
Relación del diferencial	:1	2,813	2,813
Prestaciones			
Relación peso/potencia (DIN)	kg/kW	6,7	7,0
Relación potencia/cilindrada	kW/l	80,1	80,1
Aceleración 0-100 km/h	s	5,1	5,0
en 5ta 80-120 km/h	s	(-)	(-)
Velocidad máxima	km/h	250	250
BMW EfficientDynamics			
Medidas de serie de BMW EfficientDynamics	Recuperación de la energía de frenado, dirección asistida electromecánica, función Auto Start Stop, indicador del punto óptimo para el cambio de marchas (caja manual), modo ECO PRO, utilización inteligente de materiales ligeros, grupos secundarios de activación únicamente si es necesario, bomba de aceite controlada por mapa característico, diferencial posterior con función de calentamiento óptimo, neumáticos de menor resistencia de rodadura		
Consumo según ciclo UE ²⁾			
Ciclo urbano	l/100 km	9,3-9,0	10,1-9,6
Ciclo interurbano	l/100 km	5,7-5,5	6,1-5,8
Total	l/100 km	7,0-6,8	7,6-7,2
CO ₂	g/km	164-158	176-168
Clasificación según emisiones		EU6	EU6
Clasificación del seguro			
KH/VK/TK		n.d.	n.d.

Datos técnicos válidos en mercados ACEA / Datos relevantes para la matriculación, en parte únicamente válidos en Alemania (pesos)
 Valores entre paréntesis: caja de cambios automática

¹⁾ Cantidad de aceite de recambio

²⁾ Valores de consumo de combustible y de CO₂ según dimensiones de los neumáticos

BMW 316d Touring.

BMW 316d Touring		
Carrocería		
Cantidad puertas/asientos		5/5
Largo/Ancho/Alto (vacío)	mm	4633/1811/1429
Distancia entre ejes	mm	2810
Vía adelante/atrás	mm	1543/1583
Distancia al suelo		140
Radio de giro	m	11,3
Capacidad del depósito	Aprox. l	57
Sistema de refr. incl. calef.	l	n.d.
Aceite del motor ¹⁾	l	5,0
Peso en orden de marcha según DIN/UE	kg	1495/1570 (1510/1585)
Carga útil según DIN	kg	595
Peso total máximo	kg	2090 (2105)
Carga máx. ejes del./post.	kg	925/1255
Peso remolcable (12 %) con freno / sin freno	kg	1600/745
Carga techo / carga apoyo	kg	75/75
Volumen del maletero	l	495-1500
Resistencia aerodinámica	c _x x A	0,29 x 2,20
Motor		
Tipo / cant. cilindros/válvulas		L / 4 / 4
Tecnología de los motores		Tecnología BMW TwinPower Turbo: Unidad turbo con geometría variable, inyección directa common-rail,
Cilindrada real	cc	1995
Carrera / Diámetro	mm	90,0/84,0
Compresión	:1	16,5
Combustible		Diésel
Potencia	kW/CV	85/116
a revoluciones	rpm	4000
Par motor	Nm	270
a revoluciones	rpm	1250-2750
Sistema eléctrico		
Batería / Lugar de montaje	Ah/-	90 / Maletero
Alternador	A / W	150/2100
Dinamismo y seguridad		
Suspensión delantera		Eje de aluminio de dos articulaciones con avance negativo; radio del pivote ligeramente positivo; compensación de fuerzas laterales; reducción de hundimiento al frenar
Suspensión trasera		Eje de cinco brazos, de acero ligero
Freno delantero		Frenos de discos autoventilados con pinza flotante de un bombín
Freno trasero		Frenos de discos autoventilados con pinza flotante de un bombín
Sistemas de estabilización		De serie: DSC incl. ABS y DTC (control dinámico de la tracción), asistencia de frenado en curvas CBC, control dinámico de los frenos DBC, función de secado de discos y pastillas, compensación de fading, asistente para arrancar cuesta arriba. Opcional: control dinámico de la amortiguación DDC, Drive Performance Control
Equipamiento de seguridad		De serie: Airbags para el conductor y su acompañante, airbags laterales para el conductor y su acompañante, airbags para las cabezas adelante y atrás, cinturones automáticos de tres puntos de anclaje en todos los asientos, los delanteros con cierre pirotécnico, tensores y limitadores de tensión, apoyacabezas delanteros de activación automática, sensores de impactos, indicador de pinchazos
Dirección		Dirección asistida electromecánica con cremallera (EPS), opcional: dirección deportiva variable
Relación total de la dirección	:1	15,1
Neumáticos adelante/atrás		205/60 R16 92H
Llantas adelante/atrás		7,0J x 16

BMW 316d Touring

Caja de cambios

Tipo de caja de cambios	Manual, de 6 marchas. (Opcional: caja Steptronic de 8 marchas)		
Desarrollos de la caja	I	:1	4,002 (5,000)
	II	:1	2,130 (3,200)
	III	:1	1,396 (2,143)
	IV	:1	1,000 (1,720)
	V	:1	0,781 (1,314)
	VI	:1	0,668 (1,000)
	VII	:1	--- (0,822)
	VIII	:1	--- (0,640)
	R	:1	3,647 (3,456)
Relación del diferencial		:1	3,077 (2,813)

Prestaciones

Relación peso/potencia (DIN)	kg/kW	17,6 (17,8)
Relación potencia/cilindrada	kW/l	42,6
Aceleración 0-100 km/h	s	11,2 (11,1)
En 5ta 80-120 km/h	s	12,8 (-)
Velocidad máxima	km/h	200 (198)

BMW EfficientDynamics

Medidas de serie de BMW EfficientDynamics	Recuperación de la energía de frenado, dirección asistida electromecánica, función Auto Start Stop, indicador del punto óptimo para el cambio de marchas (caja manual), modo ECO PRO, utilización inteligente de materiales ligeros, grupos secundarios de activación únicamente si es necesario, bomba de aceite controlada por mapa característico, diferencial posterior con función de calentamiento óptimo, neumáticos de menor resistencia de rodadura
---	--

Consumo según ciclo UE ²⁾

Ciclo urbano	l/100 km	5,5-4,9 (5,5-5,0)
Ciclo interurbano	l/100 km	4,0-3,7 (4,0-3,6)
Total	l/100 km	4,6-4,1 (4,6-4,1)
CO ₂	g/km	120-109 (120-109)
Clasificación según emisiones		EU6

Clasificación del seguro

KH/VK/TK	n.d.
----------	------

Datos técnicos válidos en mercados ACEA / Datos relevantes para la matriculación, en parte únicamente válidos en Alemania (pesos)
 Valores entre paréntesis: caja de cambios automática

¹⁾ Cantidad de aceite de recambio

²⁾ Valores de consumo de combustible y de CO₂ según dimensiones de los neumáticos

BMW 318d Touring, BMW 318d xDrive Touring.

		BMW 318d Touring	BMW 318d xDrive Touring
Carrocería			
Cantidad puertas/asientos		5/5	5/5
Largo/Ancho/Alto (vacío)	mm	4633/1811/1429	4633/1811/1434
Distancia entre ejes	mm	2810	2810
Vía adelante/atrás	mm	1543/1583	1542/1582
Distancia al suelo		140	145
Radio de giro	m	11,3	11,7
Capacidad del depósito	Aprox. l	57	57
Sistema de refr. incl. calef.	l	n.d.	n.d.
Aceite del motor ¹⁾	l	5,0	5,0
Peso en orden de marcha según DIN/UE	kg	1500/1575 (1520/1595)	1570/1645
Carga útil según DIN	kg	595	575
Peso total máximo	kg	2140 (2160)	2145
Carga máx. ejes del./post.	kg	920/1260	975/1250
Peso remolcable (12 %) con freno / sin freno	kg	1600 (1800)/745	1600/750
Carga techo / carga apoyo	kg	75/75	75/75
Volumen del maletero	l	495-1500	495-1500
Resistencia aerodinámica	c _x x A	0,29 x 2,20	0,30 x 2,20
Motor			
Tipo / cant. cilindros/válvulas		L / 4 / 4	L / 4 / 4
Tecnología de los motores		Tecnología BMW TwinPower Turbo: Unidad turbo con geometría variable, inyección directa common-rail,	
Cilindrada real	cc	1995	1995
Carrera / Diámetro	mm	90,0/84,0	90,0/84,0
Compresión	:1	16,5	16,5
Combustible		Diésel	Diésel
Potencia	kW/CV	110/150	110/150
a revoluciones	rpm	4000	4000
Par motor	Nm	320	320
a revoluciones	rpm	1500-3000	1500-3000
Sistema eléctrico			
Batería / Lugar de montaje	Ah/-	90 / Maletero	90 / Maletero
Alternador	A / W	150/2100	150/2100
Dinamismo y seguridad			
Suspensión delantera		Eje de aluminio de dos articulaciones con avance negativo; radio del pivote ligeramente positivo; compensación de fuerzas laterales; reducción de hundimiento al frenar	
Suspensión trasera		Eje de cinco brazos, de acero ligero	
Freno delantero		Frenos de discos autoventilados con pinza flotante de un bombín	
Freno trasero		Frenos de discos autoventilados con pinza flotante de un bombín	
Sistemas de estabilización		De serie: DSC incl. ABS y DTC (control dinámico de la tracción), asistencia de frenado en curvas CBC, control dinámico de los frenos DBC, función de secado de discos y pastillas, compensación de fading, asistente para arrancar cuesta arriba. DSC y tracción total xDrive integrados en una misma red (318d xDrive). Opcional: control dinámico de la amortiguación DDC, Drive Performance Control	
Equipamiento de seguridad		De serie: Airbags para el conductor y su acompañante, airbags laterales para el conductor y su acompañante, airbags para las cabezas adelante y atrás, cinturones automáticos de tres puntos de anclaje en todos los asientos, los delanteros con cierres pirotécnicos, tensores y limitadores de tensión, sensores de impactos, indicador de pinchazos	
Dirección		Dirección asistida electromecánica con cremallera (EPS), opcional: dirección deportiva variable	
Relación total de la dirección	:1	15,1	15,2
Neumáticos adelante/atrás		205/60 R16 92W	205/60 R16 92V
Llantas adelante/atrás		7,0J x 16	7,0J x 16

		BMW 318d Touring	BMW 318d xDrive Touring
Caja de cambios			
Tipo de caja de cambios		Manual de 6 marchas (opcional: caja Steptronic de 8 marchas)	Manual de 6 marchas
Desarrollos de la caja	I :1	4,002 (5,000)	4,110
	II :1	2,130 (3,200)	2,248
	III :1	1,396 (2,143)	1,403
	IV :1	1,000 (1,720)	1,000
	V :1	0,781 (1,314)	0,802
	VI :1	0,668 (1,000)	0,659
	VII :1	--- (0,822)	---
	VIII :1	--- (0,640)	---
	R :1	3,647 (3,456)	3,727
Relación del diferencial	:1	3,231 (2,813)	3,231
Prestaciones			
Relación peso/potencia (DIN)	kg/kW	13,6 (13,8)	14,3
Relación potencia/cilindrada	kW/l	55,1	55,1
Aceleración 0-100 km/h	s	8,9 (8,8)	9,2
en 5ta 80-120 km/h	s	10,3 (-)	10,6
Velocidad máxima	km/h	210 (210)	206
BMW EfficientDynamics			
Medidas de serie de BMW EfficientDynamics	Recuperación de la energía de frenado, dirección asistida electromecánica, función Auto Start Stop, indicador del punto óptimo para el cambio de marchas (caja manual), modo ECO PRO, utilización inteligente de materiales ligeros, grupos secundarios de activación únicamente si es necesario, bomba de aceite controlada por mapa característico, diferencial posterior con función de calentamiento óptimo, neumáticos de menor resistencia de rodadura		
Consumo según ciclo UE ²⁾			
Ciclo urbano	l/100 km	5,6-5,2 (5,4-4,9)	6,2-5,7
Ciclo interurbano	l/100 km	4,0-3,8 (4,0-3,7)	4,4-4,1
Total	l/100 km	4,6-4,3 (4,5-4,1)	5,1-4,7
CO ₂	g/km	122-112 (119-109)	133-123
Clasificación según emisiones		EU6	EU6
Clasificación del seguro			
KH/VK/TK		n.d.	n.d.

Datos técnicos válidos en mercados ACEA / Datos relevantes para la matriculación, en parte únicamente válidos en Alemania (pesos)
 Valores entre paréntesis: caja de cambios automática

¹⁾ Cantidad de aceite de recambio

²⁾ Valores de consumo de combustible y de CO₂ según dimensiones de los neumáticos

BMW 320d Touring, BMW 320d EfficientDynamics Edition Touring, BMW 320d xDrive Touring.

		BMW 320d Touring	BMW 320d EfficientDynamics Edition Touring	BMW 320d xDrive Touring
Carrocería				
Cantidad puertas/asientos		5/5	5/5	5/5
Largo/Ancho/Alto (vacío)	mm	4633/1811/1429	4633/1811/1416	4633/1811/1434
Distancia entre ejes	mm	2810	2810	2810
Vía adelante/atrás	mm	1543/1583	1543/1586	1542/1582
Distancia al suelo		140	127	145
Radio de giro	m	11,3	11,3	11,7
Capacidad del depósito	Aprox. l	57	57	57
Sistema de refr. incl. calef.	l	n.d.	n.d.	n.d.
Aceite del motor ¹⁾	l	5,0	5,0	5,0
Peso en orden de marcha según DIN/UE	kg	1510/1585 (1530/1605)	1500/1575 (1510/1585)	1580/1655 (1605/1680)
Carga útil según DIN	kg	595	550	575
Peso total máximo	kg	2105 (2125)	2050 (2060)	2155 (2180)
Carga máx. ejes del./post.	kg	930/1260	920/1225	990/1260
Peso remolcable (12 %) con freno / sin freno	kg	1600/745 (1800/745)	n.d./n.d. (1800/745)	1600/750 (1800/750)
Carga techo / carga apoyo	kg	75/75	75/0 (75/75)	75/75
Volumen del maletero	l	495–1500	495–1500	495–1500
Resistencia aerodinámica	c _x x A	0,29 x 2,20	0,28 x 2,20	0,30 x 2,20
Motor				
Tipo / cant. cilindros/válvulas		L / 4 / 4	L / 4 / 4	L / 4 / 4
Tecnología de los motores		Tecnología BMW TwinPower Turbo: Unidad turbo con geometría variable, inyección directa common-rail,		
Cilindrada real	cc	1995	1995	1995
Carrera / Diámetro	mm	90,0/84,0	90,0/84,0	90,0/84,0
Compresión	:1	16,5	16,5	16,5
Combustible		Diésel	Diésel	Diésel
Potencia	kW/CV	140/190	120/163	140/190
a revoluciones	rpm	4000	4000	4000
Par motor	Nm	400	400	400
a revoluciones	rpm	1750–2500	1750–2250	1750–2500
Sistema eléctrico				
Batería / Lugar de montaje	Ah/–	90 / Maletero	90 / Maletero	90 / Maletero
Alternador	A / W	150/2100	150/2100	150/2100
Dinamismo y seguridad				
Suspensión delantera		Eje de aluminio de dos articulaciones con avance negativo; radio del pivote ligeramente positivo; compensación de fuerzas laterales; reducción de hundimiento al frenar		
Suspensión trasera		Eje de cinco brazos, de acero ligero		
Freno delantero		Frenos de discos autoventilados con pinza flotante de un bombín		
Freno trasero		Frenos de discos autoventilados con pinza flotante de un bombín		
Sistemas de estabilización		De serie: DSC incl. ABS y DTC (control dinámico de la tracción), asistencia de frenado en curvas CBC, control dinámico de los frenos DBC, función de secado de discos y pastillas, compensación de fading, asistente para arrancar cuesta arriba. DSC y tracción total xDrive integrados en una misma red (320d xDrive). Opcional: control dinámico de la amortiguación DDC, Drive Performance Control		
Equipamiento de seguridad		De serie: Airbags para el conductor y su acompañante, airbags laterales para el conductor y su acompañante, airbags para las cabezas adelante y atrás, cinturones automáticos de tres puntos de anclaje en todos los asientos, los delanteros con cierre pirotécnico, sensores y limitadores de tensión, apoyacabezas delanteros de activación automática, sensores de impactos, indicador de pinchazos		
Dirección		Dirección asistida electromecánica con cremallera (EPS), opcional: dirección deportiva variable		
Relación total de la dirección	:1	15,1	15,1	15,2
Neumáticos adelante/atrás		205/60 R16 92W	205/60 R16 92W	205/60 R16 92W
Llantas adelante/atrás		7,0J x 16 al. ligera	7,0J x 16	7,0J x 16 al. ligera

		BMW 320d Touring	BMW 320d EfficientDynamics Edition Touring	BMW 320d xDrive Touring
Caja de cambios				
Tipo de caja de cambios		Manual, de 6 marchas. (Opcional: caja Steptronic de 8 marchas)		
Desarrollos de la caja	I	:1 4,110 (5,000)	4,110 (5,000)	4,110 (5,000)
	II	:1 2,248 (3,200)	2,248 (3,200)	2,248 (3,200)
	III	:1 1,403 (2,143)	1,403 (2,143)	1,403 (2,143)
	IV	:1 1,000 (1,720)	1,000 (1,720)	1,000 (1,720)
	V	:1 0,802 (1,314)	0,802 (1,314)	0,802 (1,314)
	VI	:1 0,659 (1,000)	0,659 (1,000)	0,659 (1,000)
	VII	:1 --- (0,822)	--- (0,822)	--- (0,822)
	VIII	:1 --- (0,640)	--- (0,640)	--- (0,640)
	R	:1 3,727 (3,456)	3,727 (3,456)	3,727 (3,456)
Relación del diferencial		:1 3,154 (2,813)	2,929 (2,813)	3,154 (2,813)
Prestaciones				
Relación peso/potencia (DIN)	kg/kW	10,8 (10,9)	10,7 (10,8)	11,3 (11,5)
Relación potencia/cilindrada	kW/l	70,2	70,2	70,2
Aceleración 0-100 km/h	s	7,6 (7,4)	8,2 (8,1)	7,6 (7,6)
en 5ta 80-120 km/h	s	7,9 (-)	9,4 (-)	8,6 (-)
Velocidad máxima	km/h	230 (226)	222 (222)	228 (222)
BMW EfficientDynamics				
Medidas de serie de BMW EfficientDynamics		Recuperación de la energía de frenado, dirección asistida electromecánica, función Auto Start Stop, indicador del punto óptimo para el cambio de marchas (caja manual), modo ECO PRO, utilización inteligente de materiales ligeros, grupos secundarios de activación únicamente si es necesario, bomba de aceite controlada por mapa característico, diferencial posterior con función de calentamiento óptimo, neumáticos de menor resistencia de rodadura		
Consumo según ciclo UE ²⁾				
Ciclo urbano	l/100 km	5,7-5,2 (5,4-4,9)	5,5-5,0 (5,3-4,8)	6,1-5,7 (5,8-5,4)
Ciclo interurbano	l/100 km	4,1-3,8 (4,0-3,7)	3,9-3,6 (3,9-3,5)	4,4-4,1 (4,4-4,0)
Total	l/100 km	4,7-4,3 (4,5-4,1)	4,5-4,1 (4,4-4,0)	5,0-4,7 (4,9-4,5)
CO ₂	g/km	123-113 (119-109)	118-107 (116-104)	133-123 (129-119)
Clasificación según emisiones		EU6	EU6	EU6
Clasificación del seguro				
KH/VK/TK		n.d.	n.d.	n.d.
Datos técnicos válidos en mercados ACEA / Datos relevantes para la matriculación, en parte únicamente válidos en Alemania (pesos) Valores entre paréntesis: caja de cambios automática				

¹⁾ Cantidad de aceite de recambio

²⁾ Valores de consumo de combustible y de CO₂ según dimensiones de los neumáticos

BMW 325d Touring, BMW 330d Touring, BMW 330d xDrive Touring.

		BMW 325d Touring	BMW 330d Touring	BMW 330d xDrive Touring
Carrocería				
Cantidad puertas/asientos		5/5	5/5	5/5
Largo/Ancho/Alto (vacío)	mm	4633/1811/1429	4633/1811/1429	4633/1811/1434
Distancia entre ejes	mm	2810	2810	2810
Vía adelante/atrás	mm	1531/1572	1531/1572	1531/1570
Distancia al suelo		140	140	145
Radio de giro	m	11,3	11,3	11,7
Capacidad del depósito	Aprox. l	57	57	57
Sistema de refr. incl. calef.	l	n.d.	n.d.	n.d.
Aceite del motor ¹⁾	l	5,2	6,5	6,5
Peso en orden de marcha según DIN/UE	kg	1540/1615 (1560/1635)	1610/1685	1680/1755
Carga útil según DIN	kg	560	550	550
Peso total máximo	kg	2100 (2120)	2160	2230
Carga máx. ejes del./post.	kg	950/1245	1000/1245	1050/1255
Peso remolcable (12 %) con freno / sin freno	kg	1800/750	1800/750	1800/750
Carga techo / carga apoyo	kg	75/75	75/75	75/75
Volumen del maletero	l	495–1500	495–1500	495–1500
Resistencia aerodinámica	c _x x A	0,31 x 2,20	0,31 x 2,20	0,32 x 2,20
Motor				
Tipo / cant. cilindros/válvulas		L / 4 / 4	L / 6 / 4	L / 6 / 4
Tecnología de los motores		Tecnología BMW TwinPower Turbo: Unidad turbo con geometría variable, inyección directa common-rail,		
Cilindrada real	cc	1995	2993	2993
Carrera / Diámetro	mm	90,0/84,0	90,0/84,0	90,0/84,0
Compresión	:1	16,5	16,5	16,5
Combustible		Diésel	Diésel	Diésel
Potencia	kW/CV	160/218	190/258	190/258
a revoluciones	rpm	4400	4000	4000
Par motor	Nm	450	560	560
a revoluciones	rpm	1500–2500	1500–3000	1500–3000
Sistema eléctrico				
Batería / Lugar de montaje	Ah/-	90 / Maletero	90 / Maletero	90 / Maletero
Alternador	A / W	175/2450	180/2520	180/2520
Dinamismo y seguridad				
Suspensión delantera		Eje de aluminio de dos articulaciones con avance negativo; radio del pivote ligeramente positivo; compensación de fuerzas laterales; reducción de hundimiento al frenar		
Suspensión trasera		Eje de cinco brazos, de acero ligero		
Freno delantero		Frenos de discos autoventilados con pinza flotante de un bombín		
Freno trasero		Frenos de discos autoventilados con pinza flotante de un bombín		
Sistemas de estabilización		De serie: DSC incl. ABS y DTC (control dinámico de la tracción), asistencia de frenado en curvas CBC, control dinámico de los frenos DBC, función de secado de discos y pastillas, compensación de fading, asistente para arrancar cuesta arriba; DSC en una misma red compartida con xDrive (330d xDrive). Opcional: control dinámico de la amortiguación DDC, Drive Performance Control		
Equipamiento de seguridad		De serie: Airbags para el conductor y su acompañante, airbags laterales para el conductor y su acompañante, airbags para las cabezas adelante y atrás, cinturones automáticos de tres puntos de anclaje en todos los asientos, los delanteros con cierre pirotécnico, sensores y limitadores de tensión, apoyacabezas delanteros de activación automática, sensores de impactos, indicador de pinchazos		
Dirección		Dirección asistida electromecánica con cremallera (EPS), opcional: dirección deportiva variable		
Relación total de la dirección	:1	15,1	15,1	15,2
Neumáticos adelante/atrás		225/50 R17 98W	225/50 R17 98W	225/50 R17 98W
Lantas adelante/atrás		7,5J x 17 al. ligera	7,5J x 17 al. ligera	7,5J x 17 al. ligera

		BMW 325d Touring	BMW 330d Touring	BMW 330d xDrive Touring
Caja de cambios				
Tipo de caja de cambios		Manual, de 6 marchas. (Opcional: caja Steptronic de 8 marchas)	Caja Steptronic de 8 marchas	Caja Steptronic de 8 marchas
Desarrollos de la caja	I	:1	4,110 (4,714)	4,714
	II	:1	2,248 (3,143)	3,143
	III	:1	1,403 (2,106)	2,106
	IV	:1	1,000 (1,667)	1,667
	V	:1	0,802 (1,285)	1,285
	VI	:1	0,659 (1,000)	1,000
	VII	:1	--- (0,839)	0,839
	VIII	:1	--- (0,667)	0,667
	R	:1	3,727 (3,295)	3,317
Relación del diferencial		:1	3,462 (2,813)	2,563
Prestaciones				
Relación peso/potencia (DIN)	kg/kW	9,6 (9,8)	8,5	8,8
Relación potencia/cilindrada	kW/l	80,2	63,5	63,5
Aceleración 0-100 km/h	s	6,9 (6,7)	5,6	5,4
en 5ta 80-120 km/h	s	7,2 (-)	(-)	(-)
Velocidad máxima	km/h	238 (238)	250	250
BMW EfficientDynamics				
Medidas de serie de BMW EfficientDynamics		Recuperación de la energía de frenado, dirección asistida electromecánica, función Auto Start Stop, indicador del punto óptimo para el cambio de marchas (caja manual), modo ECO PRO, utilización inteligente de materiales ligeros, grupos secundarios de activación únicamente si es necesario, bomba de aceite controlada por mapa característico, diferencial posterior con función de calentamiento óptimo, neumáticos de menor resistencia de rodadura		
Consumo según ciclo UE ²⁾				
Ciclo urbano	l/100 km	6,4-6,3 (6,0-5,9)	6,1-5,9	6,4-6,2
Ciclo interurbano	l/100 km	4,5-4,4 (4,3-4,3)	4,8-4,7	5,0-4,9
Total	l/100 km	5,2-5,1 (4,9-4,8)	5,3-5,1	5,5-5,4
CO ₂	g/km	137-134 (130-127)	138-135	145-142
Clasificación según emisiones		EU6	EU6	EU6
Clasificación del seguro				
KH/VK/TK		n.d.	n.d.	n.d.

Datos técnicos válidos en mercados ACEA / Datos relevantes para la matriculación, en parte únicamente válidos en Alemania (pesos)

¹⁾ Cantidad de aceite de recambio

²⁾ Valores de consumo de combustible y de CO₂ según dimensiones de los neumáticos

BMW 335d Touring.

BMW 335d xDrive Touring		
Carrocería		
Cantidad puertas/asientos		5/5
Largo/Ancho/Alto (vacío)	mm	4633/1811/1434
Distancia entre ejes	mm	2810
Vía adelante/atrás	mm	1531/1570
Distancia al suelo		145
Radio de giro	m	11,7
Capacidad del depósito	Aprox. l	57
Sistema de refr. incl. calef.	l	n.d.
Aceite del motor ¹⁾	l	6,5
Peso en orden de marcha según DIN/UE	kg	1695/1770
Carga útil según DIN	kg	550
Peso total máximo	kg	2245
Carga máx. ejes del./post.	kg	1060/1260
Peso remolcable (12 %) con freno / sin freno	kg	1800/750
Carga techo / carga apoyo	kg	75/75
Volumen del maletero	l	495-1500
Resistencia aerodinámica	c _x x A	0,32 x 2,20
Motor		
Tipo / cant. cilindros/válvulas		L / 6 / 4
Tecnología de los motores	Tecnología BMW TwinPower Turbo: Unidad turbo con geometría variable, inyección directa common-rail,	
Cilindrada real	cc	2993
Carrera / Diámetro	mm	90,0/84,0
Compresión	:1	16,5
Combustible		Diésel
Potencia	kW/CV	230/313
a revoluciones	rpm	4400
Par motor	Nm	630
a revoluciones	rpm	1500-2500
Sistema eléctrico		
Batería / Lugar de montaje	Ah/-	90 / Maletero
Alternador	A / W	180/2520
Dinamismo y seguridad		
Suspensión delantera	Eje de aluminio de dos articulaciones con avance negativo; radio del pivote ligeramente positivo; compensación de fuerzas laterales; reducción de hundimiento al frenar	
Suspensión trasera	Eje de cinco brazos, de acero ligero	
Freno delantero	Frenos de discos autoventilados con pinza flotante de un bombín	
Freno trasero	Frenos de discos autoventilados con pinza flotante de un bombín	
Sistemas de estabilización	De serie: DSC incl. ABS y DTC (control dinámico de la tracción), asistencia de frenado en curvas CBC, control dinámico de los frenos DBC, función de secado de discos y pastillas, compensación de fading, asistente para arrancar cuesta arriba; DSC en una misma red compartida con xDrive. Opcional: control dinámico de la amortiguación DDC, Drive Performance Control	
Equipamiento de seguridad	De serie: Airbags para el conductor y su acompañante, airbags laterales para el conductor y su acompañante, airbags para las cabezas adelante y atrás, cinturones automáticos de tres puntos de anclaje en todos los asientos, los delanteros con cierre pirotécnico, sensores y limitadores de tensión, apoyacabezas delanteros de activación automática, sensores de impactos, indicador de pinchazos	
Dirección	Dirección asistida electromecánica con cremallera (EPS), opcional: dirección deportiva variable	
Relación total de la dirección	:1	15,2
Neumáticos adelante/atrás		225/50 R17 98W
Llantas adelante/atrás		7,5J x 17 al. ligera

BMW 335d xDrive Touring

Caja de cambios

Tipo de caja de cambios		Caja Steptronic de 8 marchas	
Desarrollos de la caja	I :1		4,714
	II :1		3,143
	III :1		2,106
	IV :1		1,667
	V :1		1,285
	VI :1		1,000
	VII :1		0,839
	VIII :1		0,667
	R :1		3,317
Relación del diferencial	:1		2,563

Prestaciones

Relación peso/potencia (DIN)	kg/kW		7,4
Relación potencia/cilindrada	kW/l		76,8
Aceleración 0-100 km/h	s		4,9
En 5ta 80-120 km/h	s		(-)
Velocidad máxima	km/h		250

BMW EfficientDynamics

Medidas de serie de BMW EfficientDynamics	Recuperación de la energía de frenado, dirección asistida electromecánica, función Auto Start Stop, modo ECO PRO, utilización inteligente de materiales ligeros, grupos secundarios de activación únicamente si es necesario, bomba de aceite controlada por mapa característico, diferencial posterior con función de calentamiento óptimo, neumáticos de menor resistencia de rodadura
---	--

Consumo según ciclo UE ²⁾

Ciclo urbano	l/100 km	6,8-6,7
Ciclo interurbano	l/100 km	5,2-5,1
Total	l/100 km	5,7-5,6
CO ₂	g/km	151-148
Clasificación según emisiones		EU6

Clasificación del seguro

KH/VK/TK	n.d.
----------	------

Datos técnicos válidos en mercados ACEA / Datos relevantes para la matriculación, en parte únicamente válidos en Alemania (pesos)

¹⁾ Cantidad de aceite de recambio

²⁾ Valores de consumo de combustible y de CO₂ según dimensiones de los neumáticos

8. Diagramas de potencia y par motor. BMW 318i.

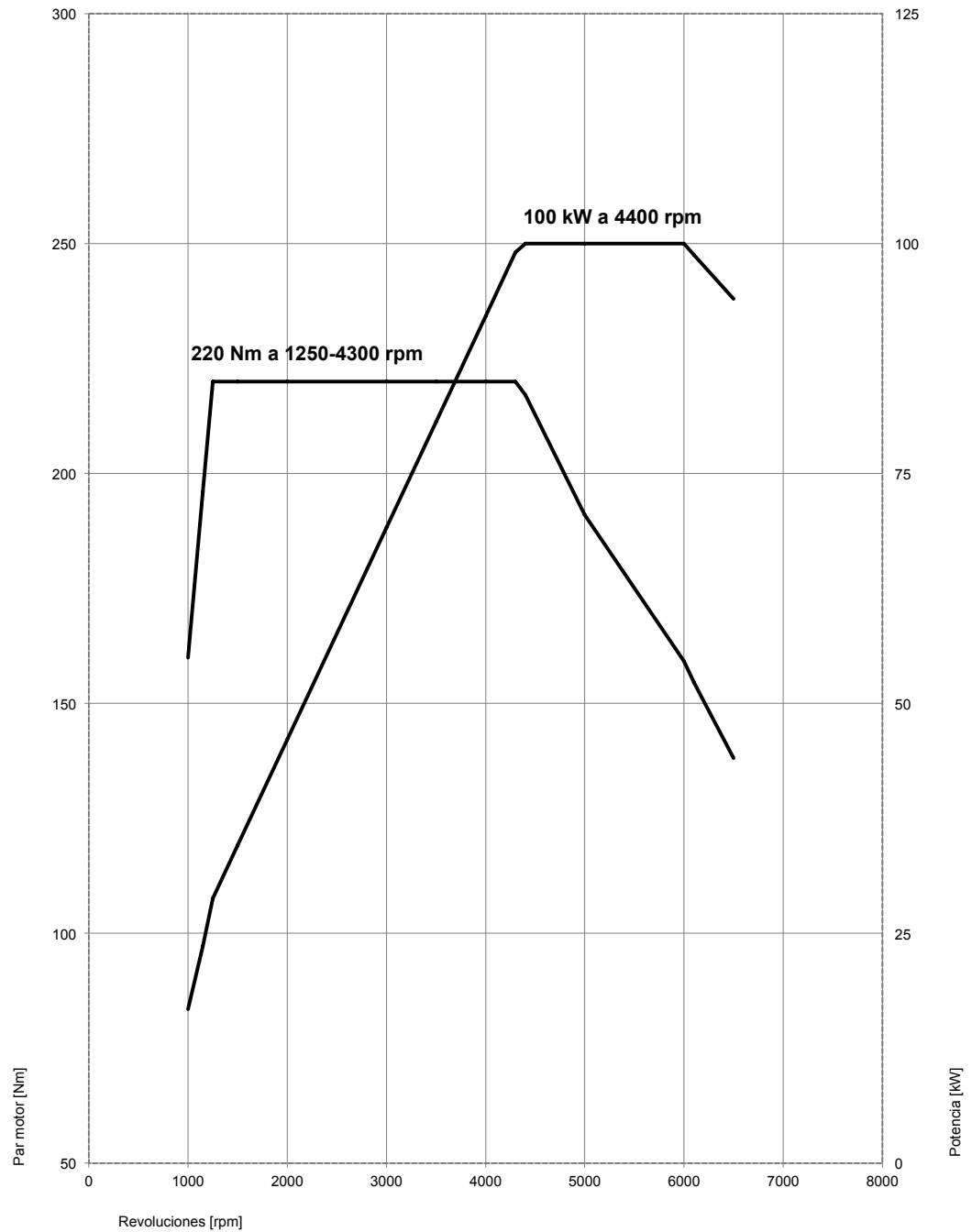

BMW 320i caja de cambios manual de 6 marchas.

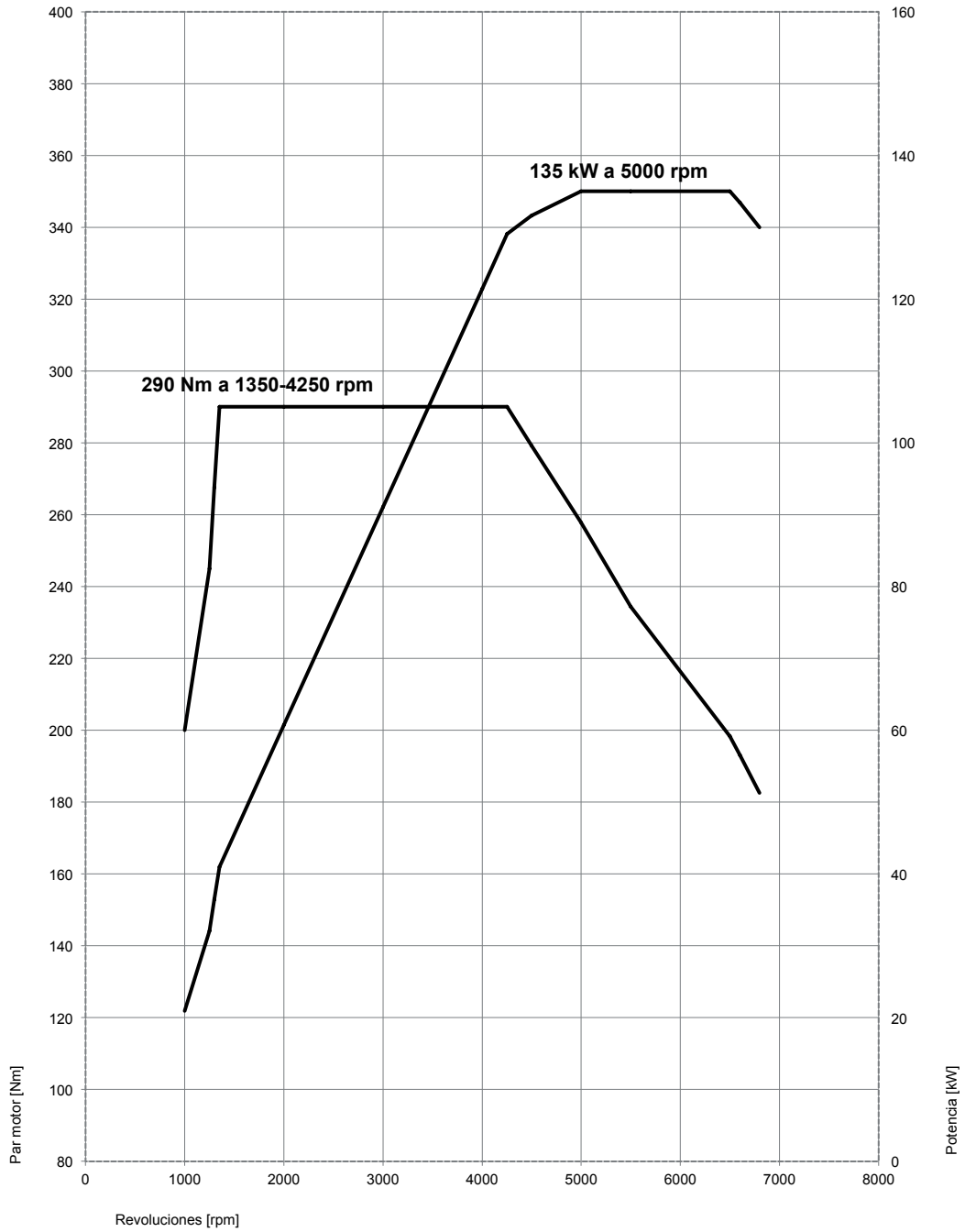

BMW 320i caja Steptronic de 8 marchas. BMW 320i xDrive caja de cambios manual de 6 marchas.

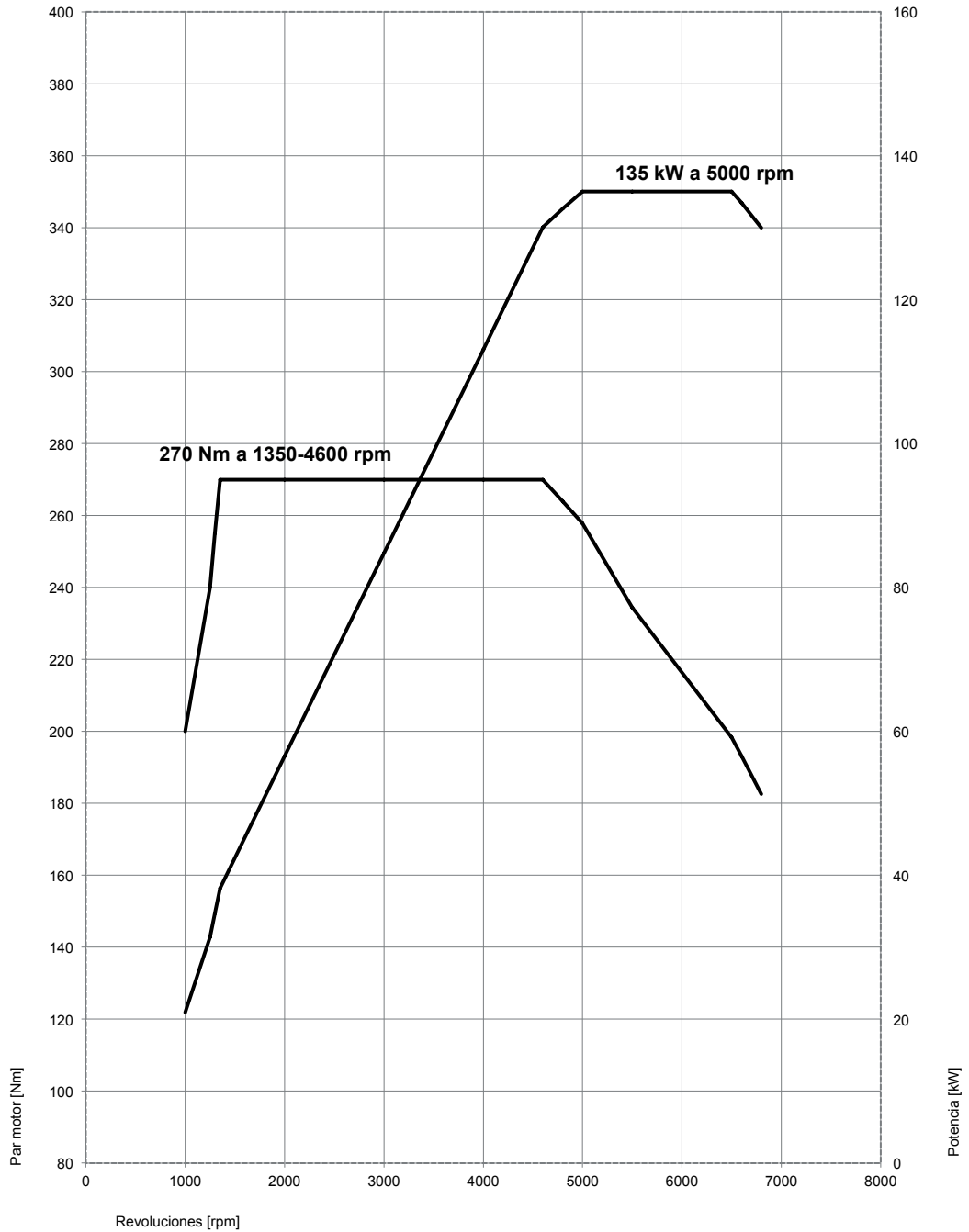

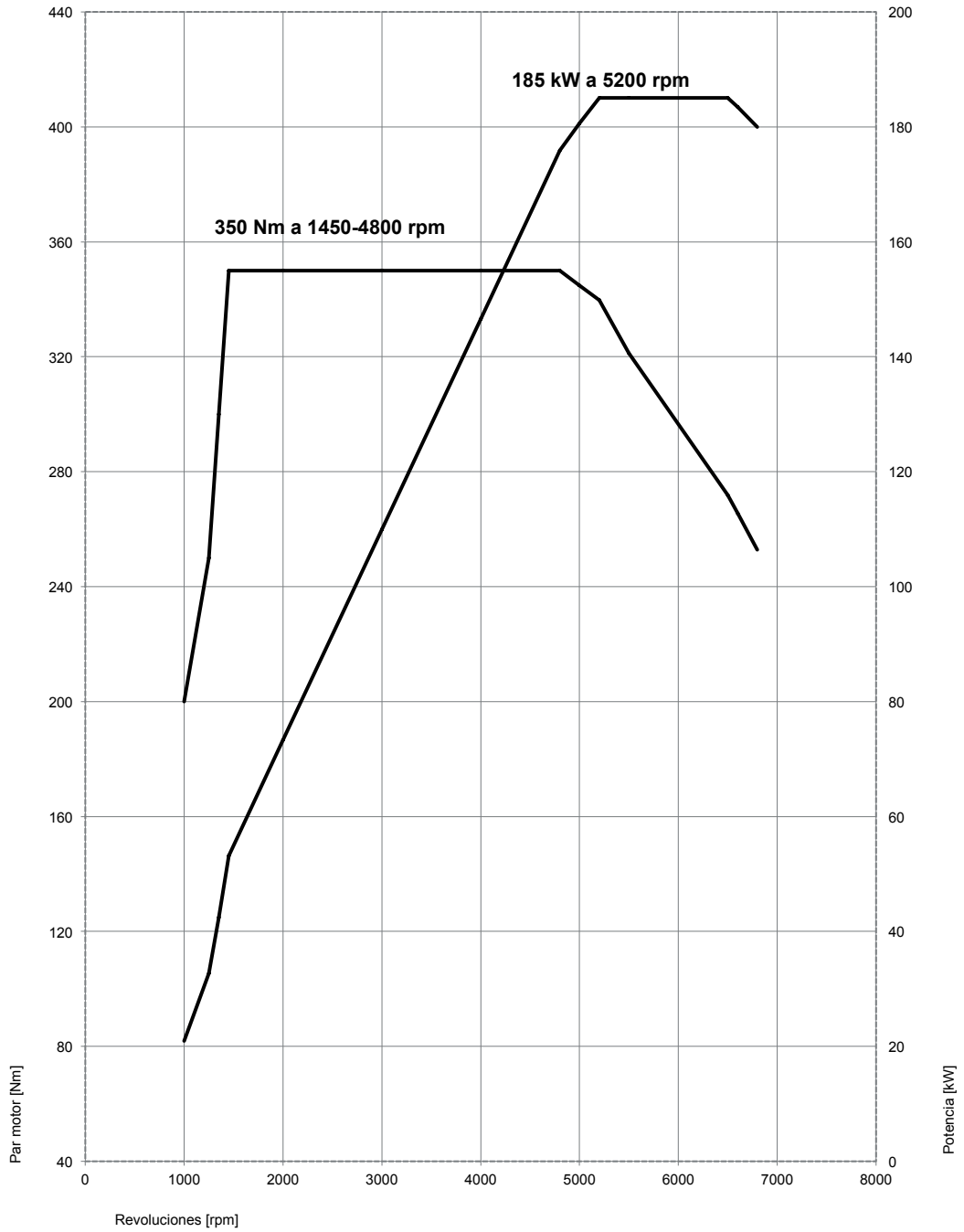

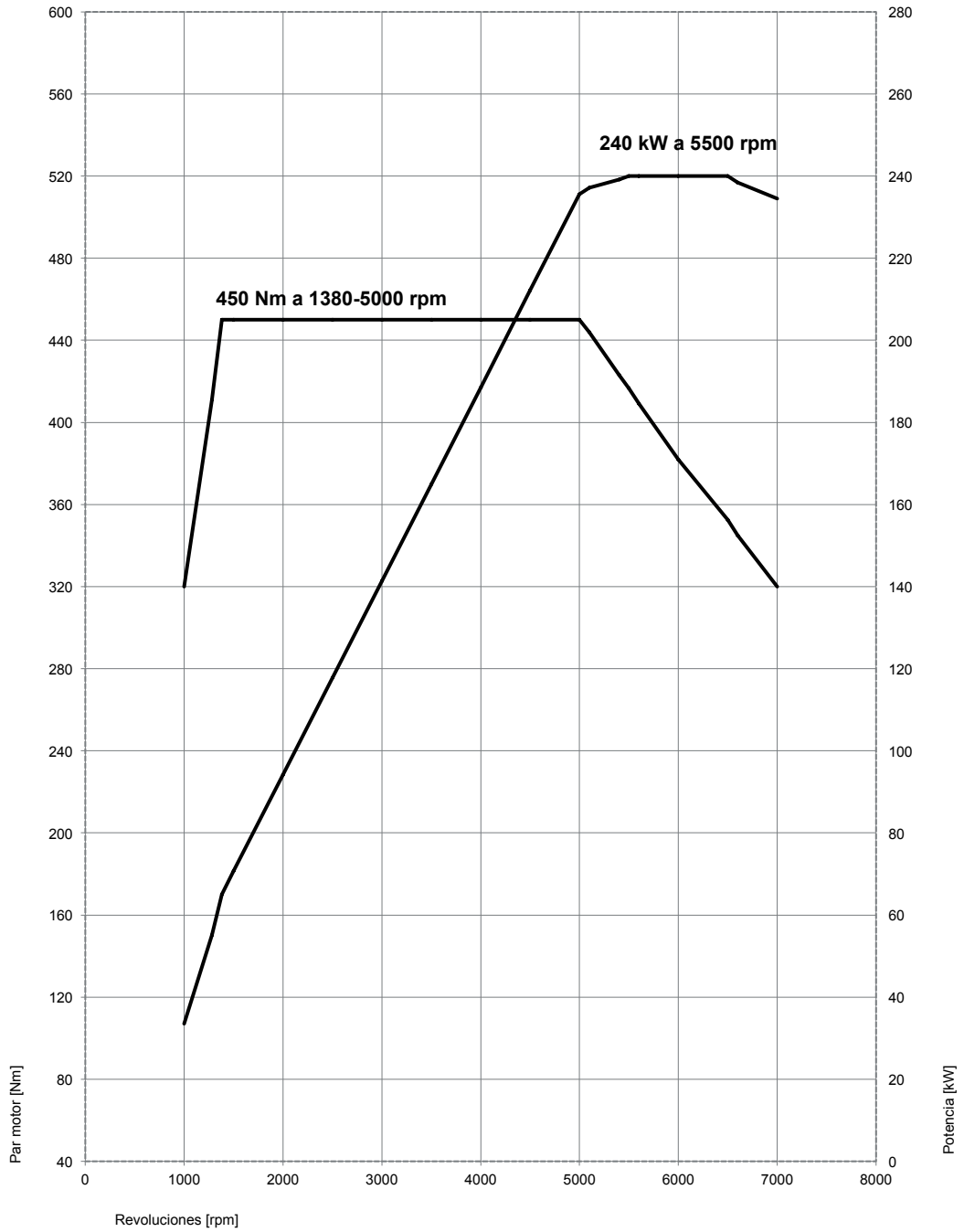

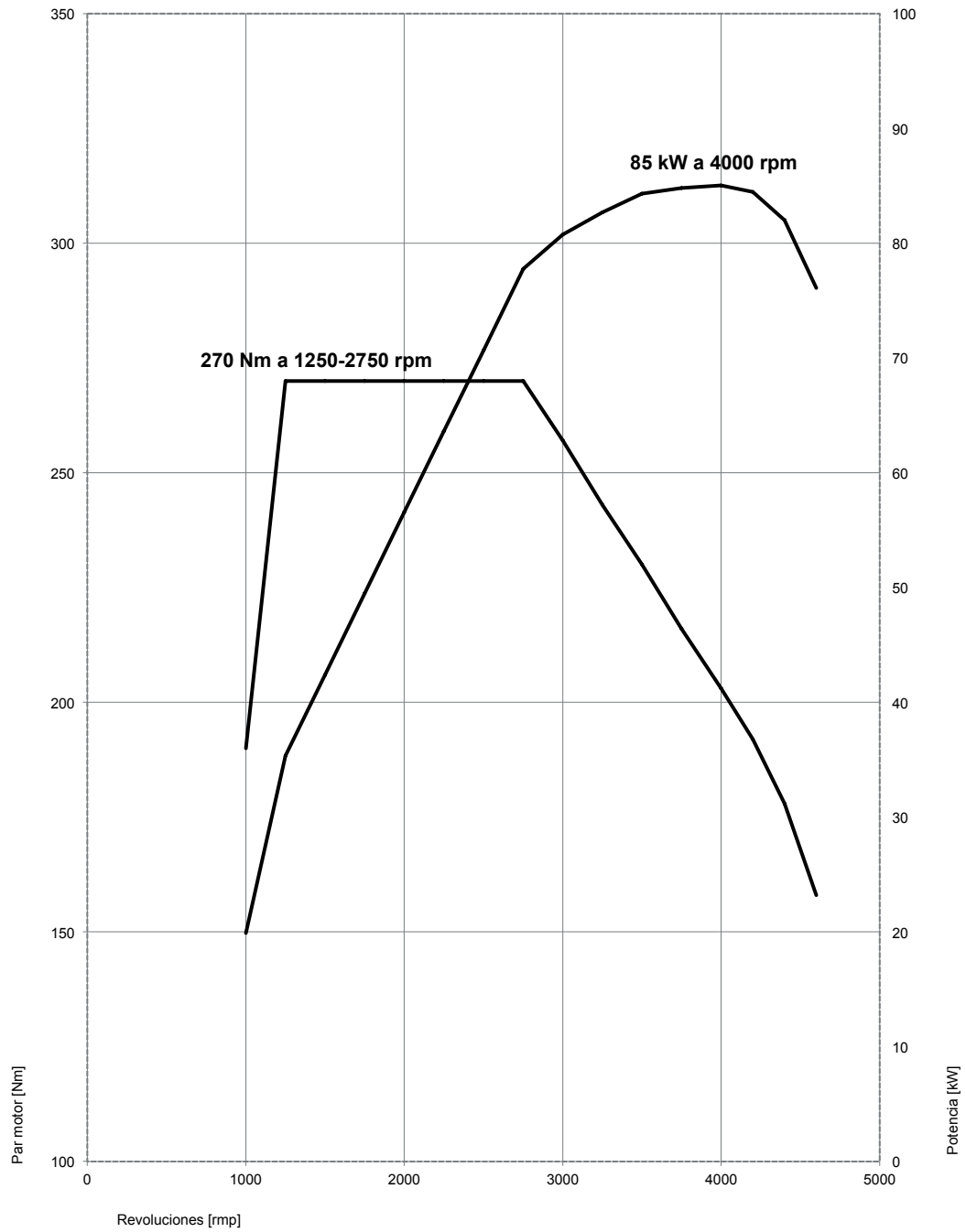

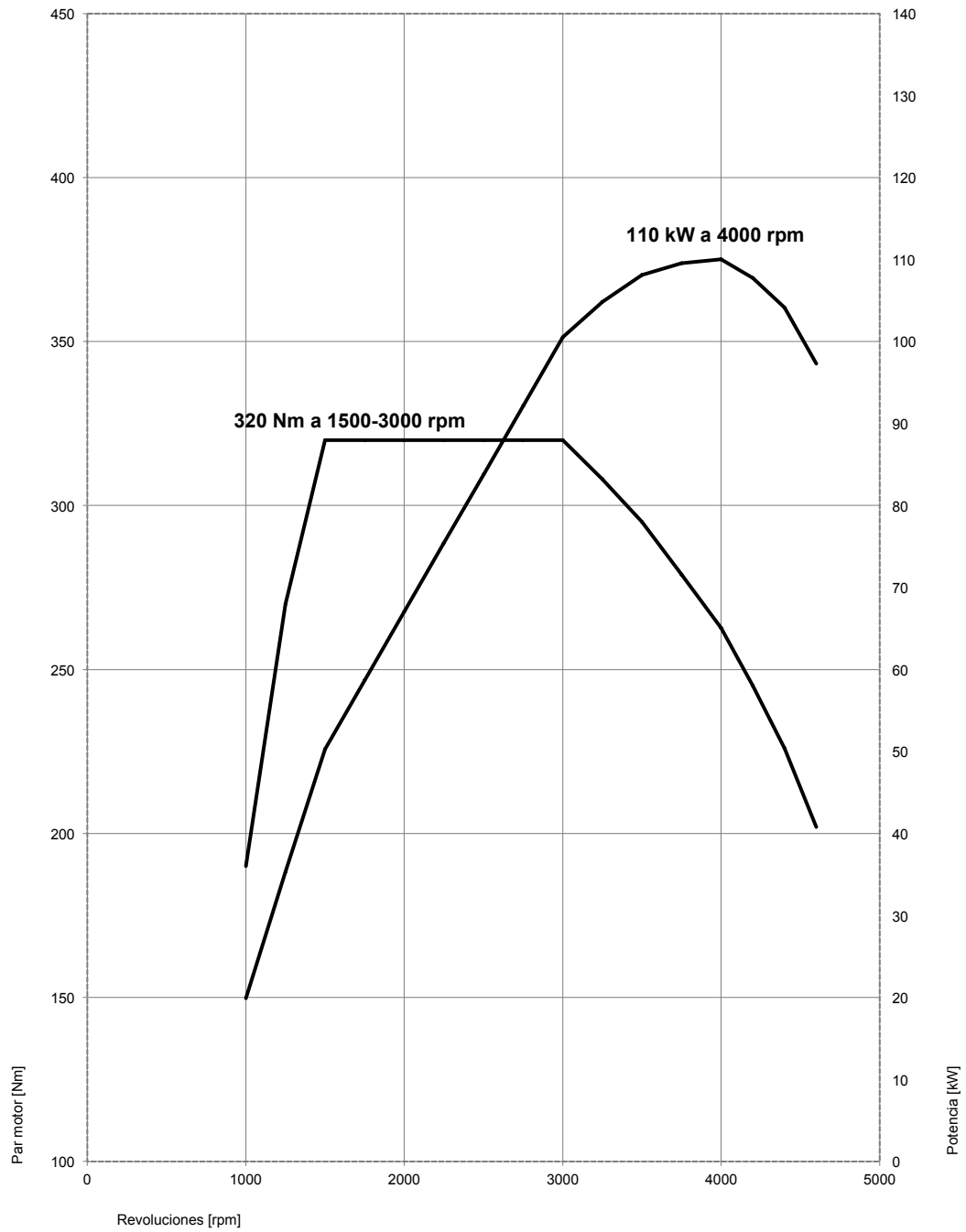

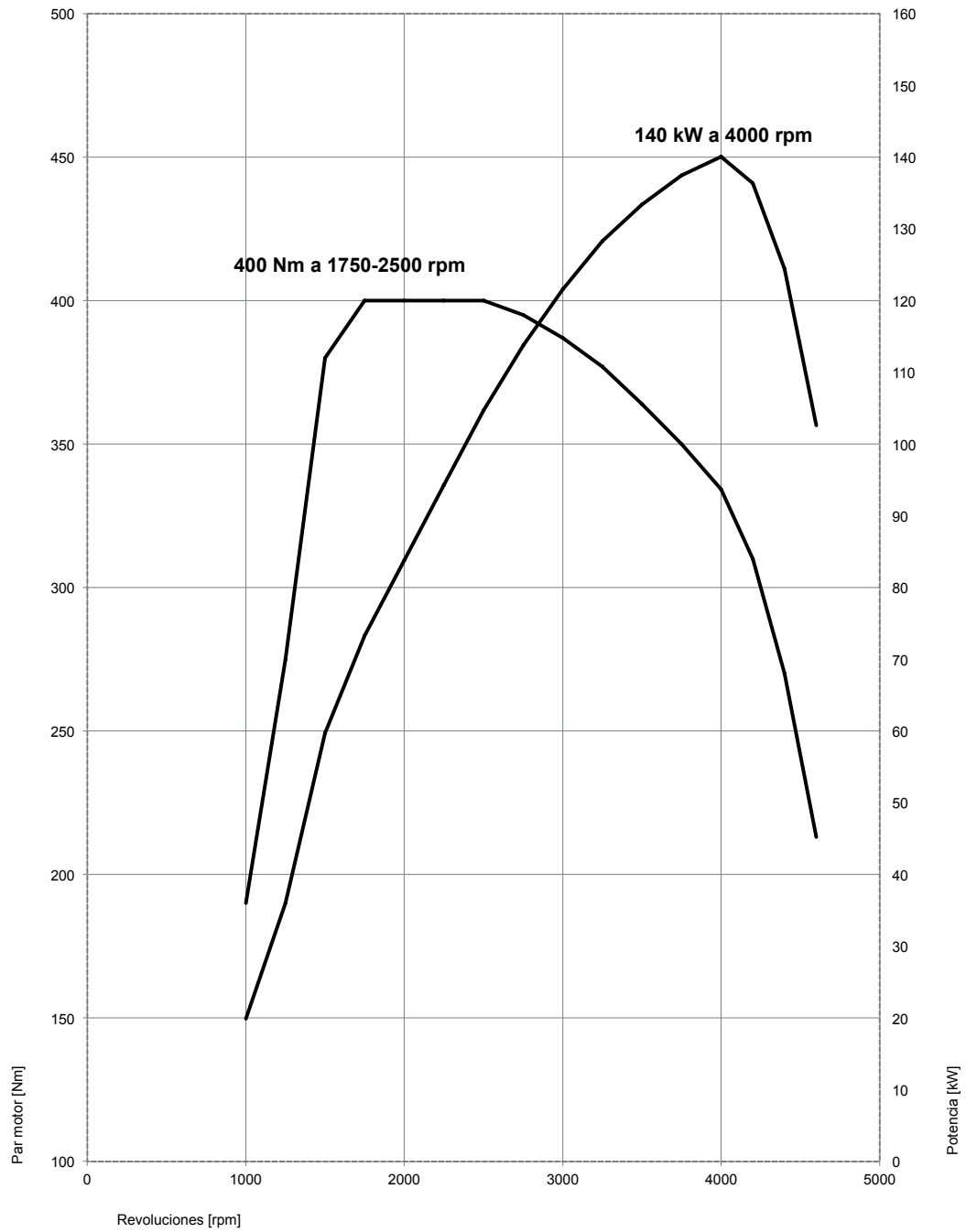

BMW 320d EfficientDynamics Edition.

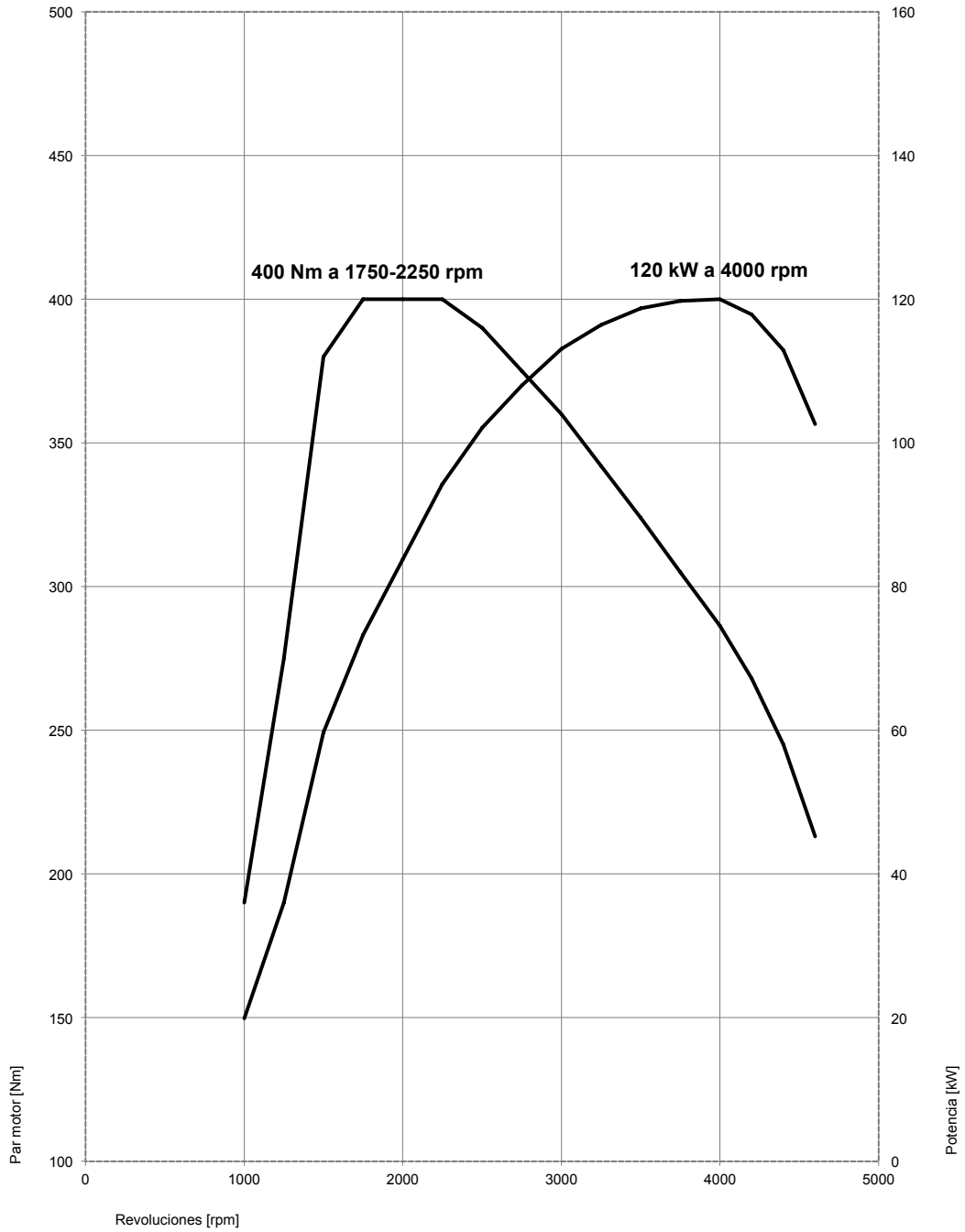

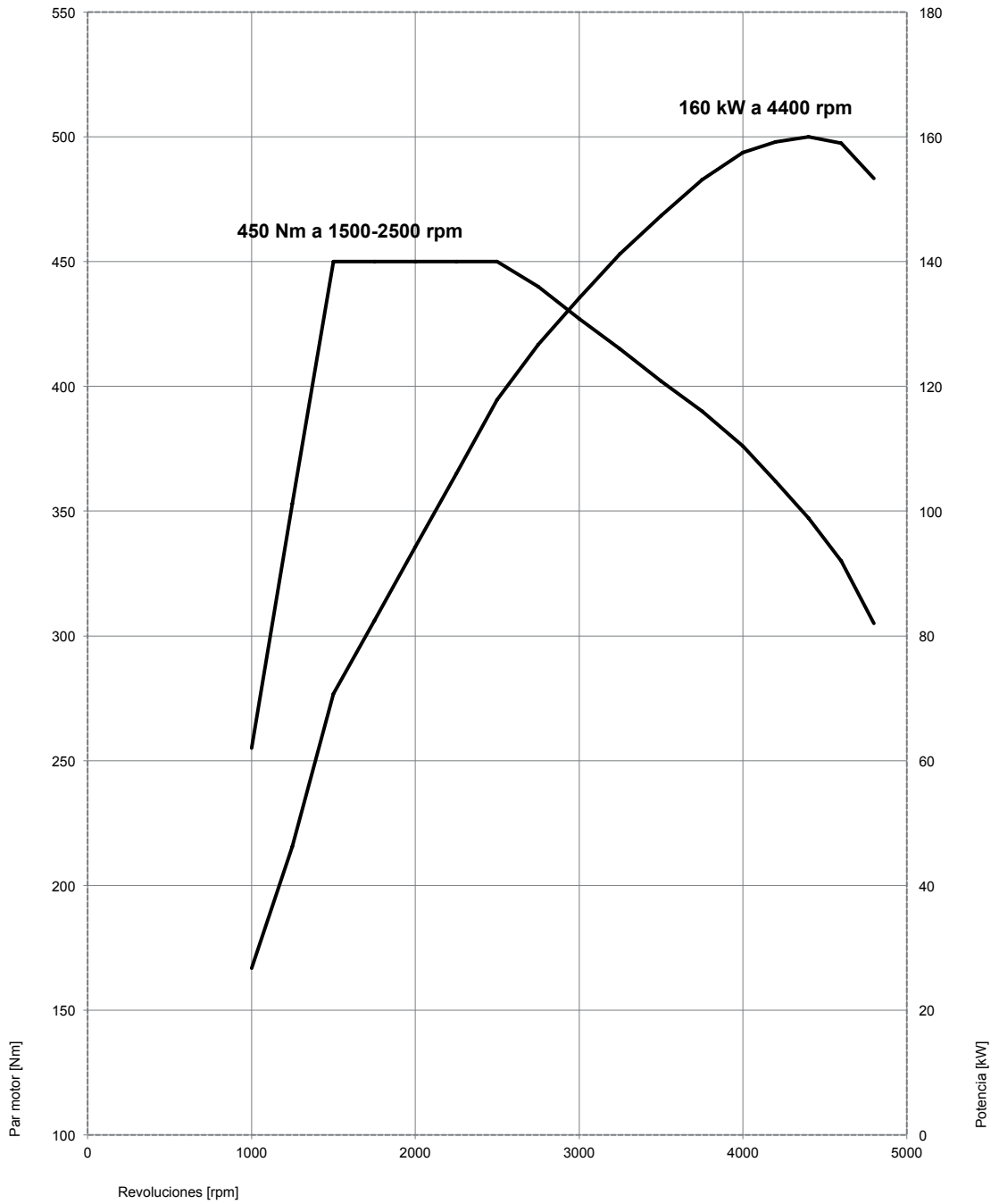

BMW 330d.

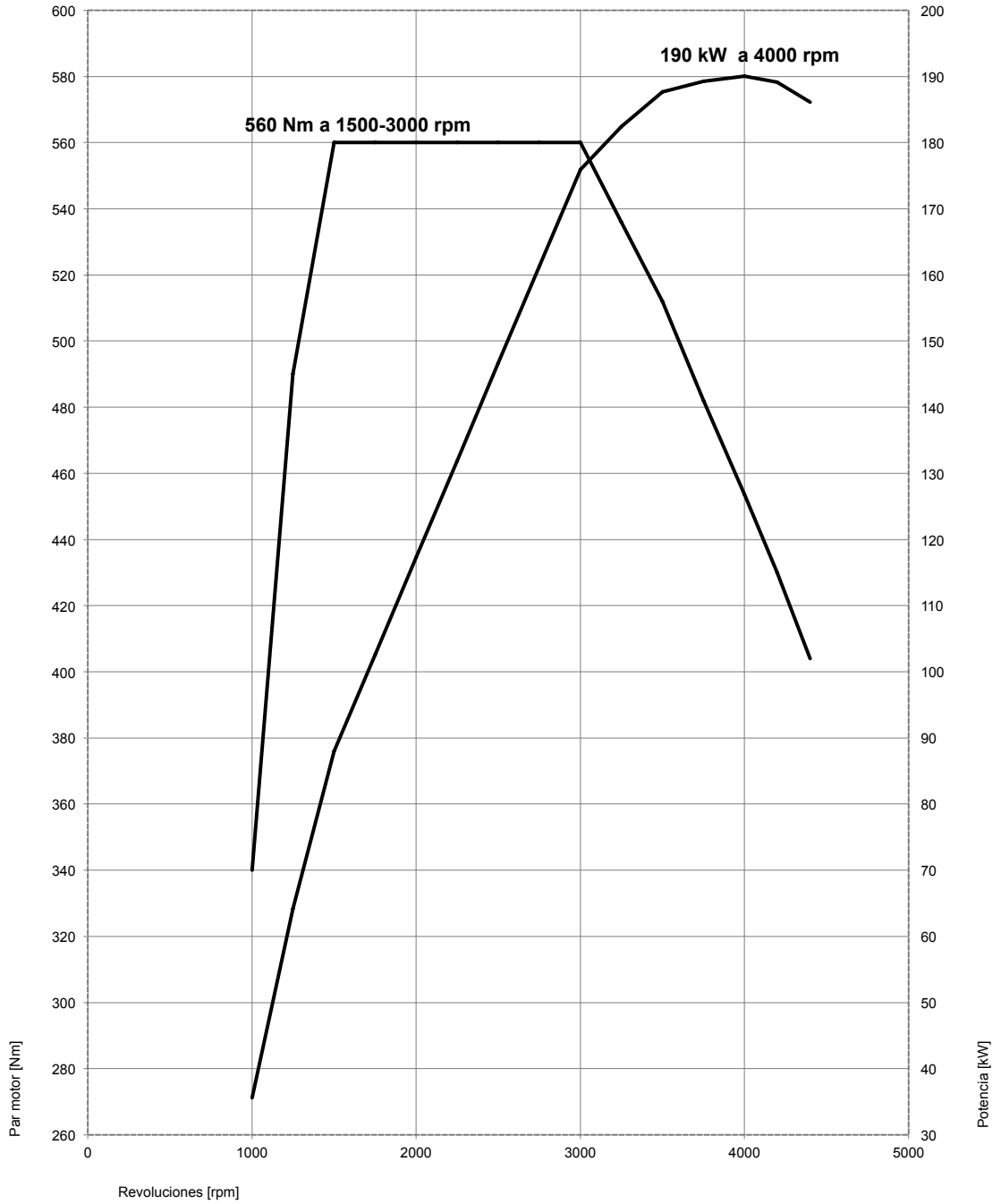

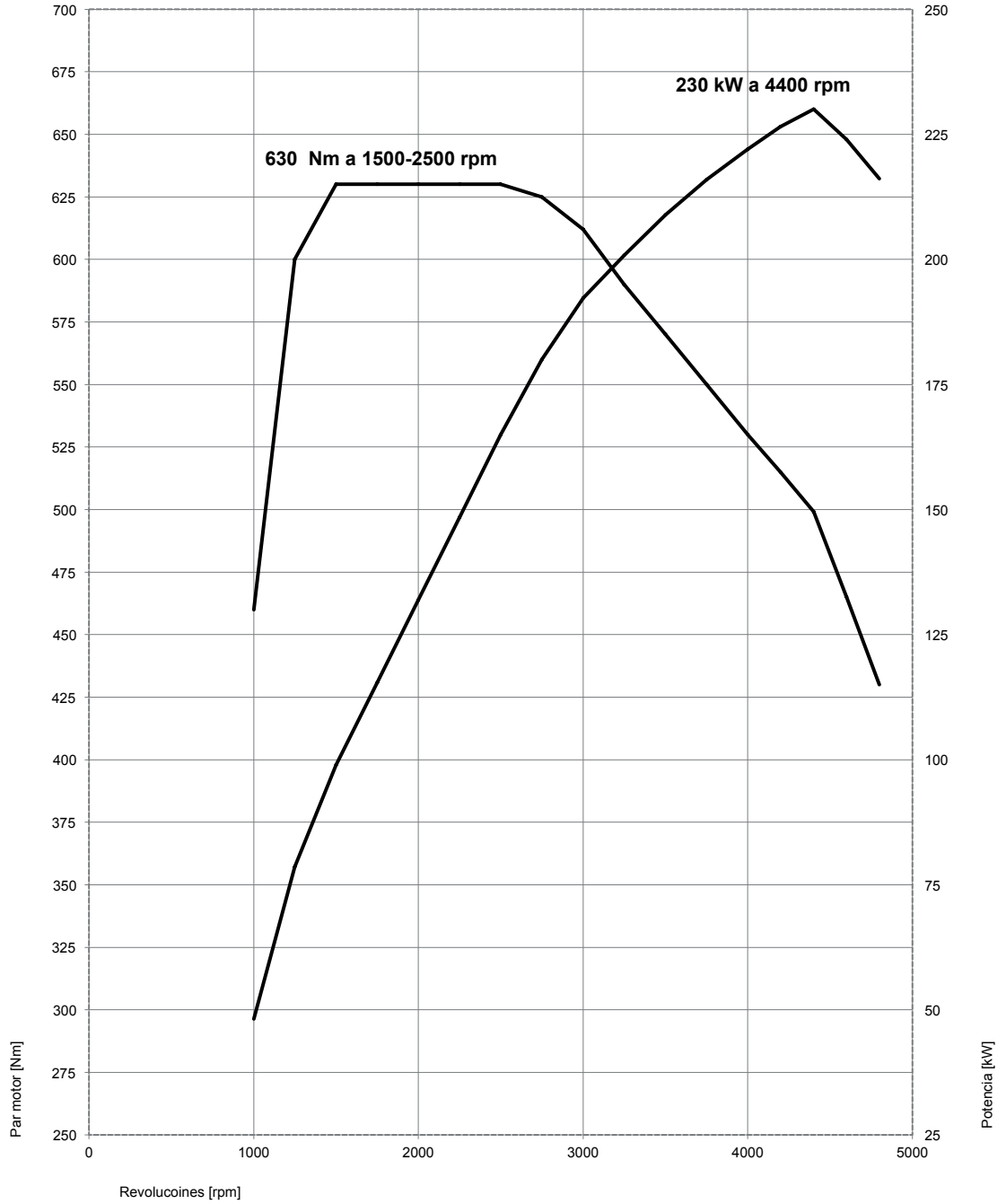

9. Dimensiones exteriores e interiores. La nueva berlina de la serie 3 de BMW.

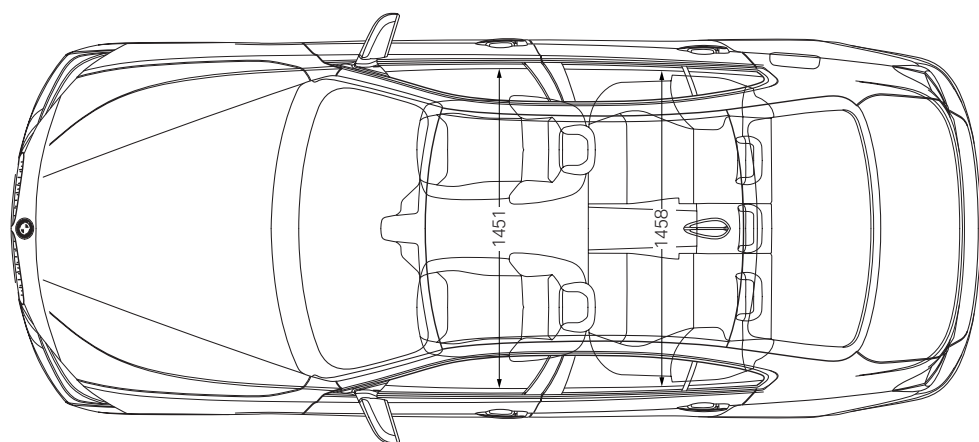
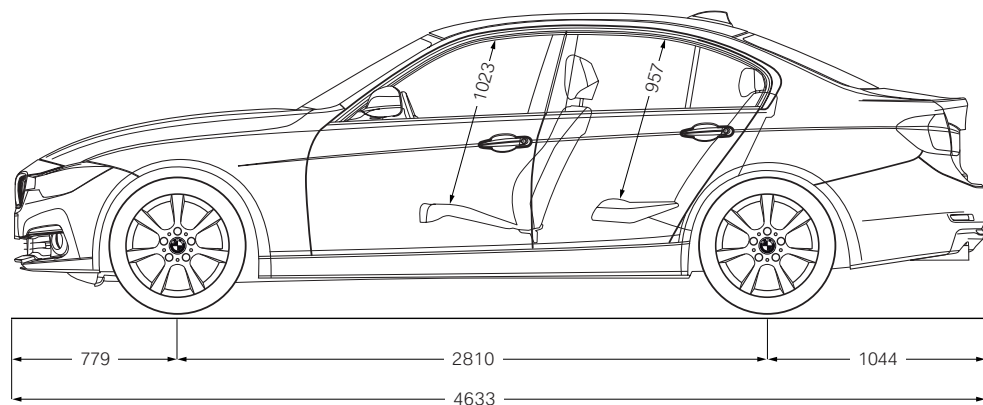
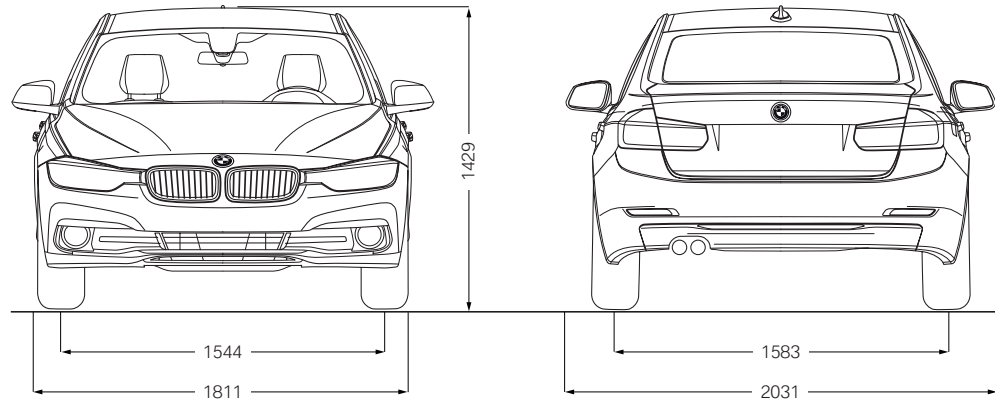

El nuevo Touring de la serie 3 de BMW.

