

Fiches techniques.

BMW Série 2 Coupé.

218i.



BMW 218i Coupé		
Carrosserie		
Nombre de portes / de places		2 / 4
Longueur / largeur / hauteur ¹⁾ (à vide)	mm	4432 / 1774 / 1418
Empattement	mm	2690
Voie AV / AR	mm	1521 / 1556
Garde au sol	mm	140
Diamètre de braquage	m	10,9
Capacité réservoir	env. l	52
Syst. de refroidissement, chauffage inclus	l	7,7 (8,7)
Huile moteur ²⁾	l	4,25
Poids à vide selon DIN / UE	kg	1345 / 1420 (1365 / 1440)
Charge utile selon DIN	kg	510
PTMA	kg	1850 (1870)
Charge autorisée sur essieu AV / AR	kg	875 / 1040
Poids remorquable (12%) freiné / non freiné	kg	1300 / 680
Charge autorisée sur toit / crochet d'attelage	kg	75 / 75
Volume du coffre	l	390
Coeff. de traînée x maître-couple	cx x S	0,29 x 2,14
Moteur		
Type / nombre de cylindres / de soupapes		en ligne / 3 / 4
Technologie moteur		Technologie BMW TwinPower Turbo : turbocompresseur, injection directe High Precision Injection, distribution entièrement variable (VALVETRONIC) et calage variable des arbres à cames double VANOS
Cylindrée réelle	cm ³	1499
Course / alésage	mm	94,6 / 82,0
Rapport volumétrique	/1	11,0
Carburant	RON	mini 91
Puissance	kW/ch	100 / 136
à un régime de	tr/min	4400
Couple	Nm	220
à un régime de	tr/min	1250 à 4300
Système électrique		
Capacité batterie / position	Ah/-	90 (80) / coffre
Puissance alternateur	A/W	180 / 2520
Dynamisme de conduite et sécurité		
Suspension AV		essieu à jambes de suspension à double articulation et tirants ; construction en aluminium
Suspension AR		essieu à cinq bras ; construction légère en acier avec suspension bi-élastique
Freins AV		freins à disque à étrier fixe et piston unique
Freins AR		freins à disque à étrier fixe et piston unique
Systèmes d'aide à la conduite		série : DSC avec ABS, ASC et DTC (Contrôle de traction dynamique), Contrôle du freinage en courbe CBC, assistant au freinage DBC, fonction freins secs, compensation antifading, assistant de démarrage
Équipement sécuritaire		série : airbags frontaux conducteur et passager avant, airbags latéraux conducteur et passager avant, airbags protège-tête AV et AR, ceintures de sécurité à trois points et enrouleur automatique sur toutes les places, à l'AV avec pré-tensionneur et limiteur d'effort des sangles, capteurs de choc, indicateur de dégonflage des pneus
Direction		à assistance électromécanique (EPS), option : fonction Servotronic, Direction sport variable
Démultiplication totale direction	/1	15,0
Pneus AV / AR		205/55 R16 91V
Jantes AV / AR		7J x 16 alliage léger

BMW 218i Coupé

Boîte de vitesses

Type de B.V.	B.V.M. à 6 rapports (option : B.V.A. Steptronic à 8 rapports)	
Démultiplication B.V. I	/1	4,552 (4,714)
II	/1	2,548 (3,143)
III	/1	1,659 (2,106)
IV	/1	1,230 (1,667)
V	/1	1,000 (1,285)
VI	/1	0,830 (1,000)
VII	/1	- (0,839)
VIII	/1	- (0,667)
AR	/1	4,138 (3,295)
Rapport de pont AR	/1	2,813 (3,077)

Performances routières

Rapport poids / puissance (selon DIN)	kg/kW	13,5 (13,7)
Puissance au litre	kW/l	66,7
Accélération 0 à 100 km/h	s	8,8 (8,9)
Reprise en 5 ^e 80 à 120 km/h	s	11,2 (-)
Vitesse maxi.	km/h	210 (210)

BMW EfficientDynamics

Fonctionnalités BMW EfficientDynamics de série	récupération de l'énergie libérée au freinage avec indication de l'énergie récupérée, direction à assistance électromécanique, fonction d'arrêt et de redémarrage automatiques du moteur, indicateur de changement de rapport, mode ECO PRO avec fonction roue libre (B.V.A.), construction légère intelligente, qualités aérodynamiques optimisées, gestion des périphériques asservie aux besoins, pompe à huile gérée par cartographie, couple conique à qualités de mise en température optimisées, pneus à résistance réduite au roulement
---	---

Consommation selon cycle UE ³⁾

avec monte de série		
Cycle urbain ECE	l/100 km	6,3 (6,2)
Cycle extra-urbain EUDC	l/100 km	4,4 (4,4)
Moyenne ECE+EUDC	l/100 km	5,1 (5,1)
CO ₂	g/km	119 (118)
jantes de 7J x 17, pneus de 205/50 R17, jantes de 7,5J x 17, pneus de 225/45 R 17 et pneus d'hiver jantes de 7,5J x 17 à l'AV, 8J x 17 à l'AR, pneus de 225/45 R17 à l'AV, 245/40 R17 à l'AR		
Cycle urbain ECE	l/100 km	6,7 (6,5)
Cycle extra-urbain EUDC	l/100 km	4,6 (4,6)
Moyenne ECE+EUDC	l/100 km	5,4 (5,3)
CO ₂	g/km	125 (124)
jantes de 7,5J x 18 à l'AV, 8J x 18 à l'AR, pneus de 225/40 R18 à l'AV, 245/35 R18 à l'AR		
Cycle urbain ECE	l/100 km	6,9 (6,8)
Cycle extra-urbain EUDC	l/100 km	4,8 (4,8)
Moyenne ECE+EUDC	l/100 km	5,6 (5,5)
CO ₂	g/km	130 (129)
Norme antipollution respectée		Euro 6

Fiche technique valable pour les marchés ACEA / données concernant l'homologation en partie pour l'Allemagne seulement (poids)
Valeurs entre parenthèses pour la B.V.A.

¹⁾ Hauteur avec antenne intégrée

²⁾ Volume d'huile à la vidange

³⁾ Consommation et émissions de CO₂ en fonction des dimensions de pneus choisies

BMW Série 2 Coupé. 220i, 230i.

		BMW 220i Coupé	BMW 230i Coupé
Carrosserie			
Nombre de portes / de places		2 / 4	2 / 4
Longueur / largeur / hauteur ¹⁾ (à vide)	mm	4432 / 1774 / 1418	4432 / 1774 / 1418
Empattement	mm	2690	2690
Voie AV / AR	mm	1521 / 1556	1521 / 1556
Garde au sol	mm	140	140
Diamètre de braquage	m	10,9	10,9
Capacité réservoir	env. l	52	52
Huile moteur ²⁾	l	5,25	5,25
Poids à vide selon DIN / UE	kg	1405 / 1480	1430 / 1505
Charge utile selon DIN	kg	510	510
PTMA	kg	1910	1935
Charge autorisée sur essieu AV / AR	kg	905 / 1065	915 / 1085
Poids remorquable (12%) freiné / non freiné	kg	1500 / 680	1500 / 715
Charge autorisée sur toit / crochet d'attelage	kg	75 / 75	75 / 75
Volume du coffre	l	390	390
Coeff. de traînée x maître-couple	cx x S	0,29 x 2,14	0,29 x 2,14
Moteur			
Type / nombre de cylindres / de soupapes		en ligne / 4 / 4	en ligne / 4 / 4
Technologie moteur		Technologie BMW TwinPower Turbo : turbocompresseur du type Twin Scroll (double entrée), injection directe High Precision Injection, distribution entièrement variable (VALVETRONIC) et calage variable des arbres à cames double VANOS	
Cylindrée réelle	cm ³	1998	1998
Course / alésage	mm	94,6 / 82,0	94,6 / 82,0
Rapport volumétrique	/1	11,0	10,2
Carburant	RON	mini. 91	mini. 91
Puissance	kW/ch	135 / 184	185 / 252
à un régime de	tr/min	5000	5200
Couple	Nm	270	350
à un régime de	tr/min	1350 à 4600	1450 à 4800
Système électrique			
Capacité batterie / position	Ah/-	80 / coffre	80 / coffre
Dynamisme de conduite et sécurité			
Suspension AV		essieu à jambes de suspension à double articulation et tirants ; construction en aluminium	
Suspension AR		essieu à cinq bras ; construction légère en acier avec suspension bi-élastique	
Freins AV		freins à disque à étrier fixe et piston unique	
Freins AR		freins à disque à étrier fixe et piston unique	
Systèmes d'aide à la conduite		série : DSC avec ABS, ASC et DTC (Contrôle de traction dynamique), Contrôle du freinage en courbe CBC, assistant au freinage DBC, fonction freins secs, compensation antifading, assistant de démarrage	
Équipement sécuritaire		série : airbags frontaux conducteur et passager avant, airbags latéraux conducteur et passager avant, airbags protège-tête AV et AR, ceintures de sécurité à trois points et enrouleur automatique sur toutes les places, à l'AV avec prétensionneur et limiteur d'effort des sangles, capteurs de choc, indicateur de dégonflage des pneus	
Direction		à assistance électromécanique (EPS), option : fonction Servotronic, Direction sport variable	
Démultiplication totale direction	/1	15,0	15,0
Pneus AV / AR		205/55 R16 91W	205/50 R17 89Y
Jantes AV / AR		7J x 16 alliage léger	7J x 17 alliage léger

		BMW 220i Coupé	BMW 230i Coupé
Boîte de vitesses			
Type de B.V.		B.V.A. Steptronic à 8 rapports	
Démultiplication B.V.	I	/1	5,000
	II	/1	3,200
	III	/1	2,143
	IV	/1	1,720
	V	/1	1,314
	VI	/1	1,000
	VII	/1	0,822
	VIII	/1	0,640
	AR	/1	3,456
Rapport de pont AR		/1	2,813
Performances routières			
Rapport poids / puissance (selon DIN)	kg/kW	10,4	7,7
Puissance au litre	kW/l	67,6	92,6
Accélération 0 à 100 km/h	s	7,2	5,6
Reprise en 5 ^e	80 à 120 km/h	s	-
Vitesse maxi.	km/h	230	250
BMW EfficientDynamics			
Fonctionnalités		récupération de l'énergie libérée au freinage avec indication de l'énergie récupérée, direction à assistance électromécanique, fonction d'arrêt et de redémarrage automatiques du moteur, mode ECO PRO avec fonction roue libre, construction légère intelligente, qualités aérodynamiques optimisées, gestion des périphériques asservie aux besoins, pompe à huile gérée par cartographie, couple conique à qualités de mise en température optimisées, pneus à résistance réduite au roulement	
BMW EfficientDynamics de série			
Consommation selon cycle UE³⁾			
avec monte de série, jantes de 7J x 16, pneus de 205/55 R16 (BMW 220i Coupé), jantes de 7J x 17, pneus de 205/50 R17 (BMW 230i Coupé)			
Cycle urbain ECE	l/100 km	7,0	7,3
Cycle extra-urbain EUDC	l/100 km	4,7	4,8
Moyenne ECE+EUDC	l/100 km	5,5	5,7
CO ₂	g/km	127	131
jantes de 7J x 17, pneus de 205/50 R17 (BMW 220i Coupé), jantes de 7,5J x 17, pneus de 225/45 R17 jantes de 7,5J x 17 à l'AV, 8J x 17 à l'AR, pneus de 225/45 R17 à l'AV, 245/40 R17 à l'AR			
Cycle urbain ECE	l/100 km	7,4	7,4
Cycle extra-urbain EUDC	l/100 km	5,0	5,1
Moyenne ECE+EUDC	l/100 km	5,9	5,9
CO ₂	g/km	134	134
jantes de 7,5J x 18 à l'AV, 8J x 18 à l'AR, pneus de 225/40 R18 à l'AV, 245/35 R18 à l'AR et pneus d'hiver			
Cycle urbain ECE	l/100 km	7,4	7,4
Cycle extra-urbain EUDC	l/100 km	5,1	5,1
Moyenne ECE+EUDC	l/100 km	5,9	5,9
CO ₂	g/km	136	134
Norme antipollution respectée		Euro 6	Euro 6

Fiche technique valable pour les marchés ACEA / données concernant l'homologation en partie pour l'Allemagne seulement (poids)

¹⁾ Hauteur avec antenne intégrée

²⁾ Volume d'huile à la vidange

³⁾ Consommation et émissions de CO₂ en fonction des dimensions de pneus choisies

BMW Série 2 Coupé. M240i.

BMW M240i Coupé		
Carrosserie		
Nombre de portes / de places		2 / 4
Longueur / largeur / hauteur ¹⁾ (à vide)	mm	4454 / 1774 / 1408
Empattement	mm	2690
Voie AV / AR	mm	1516 / 1534
Garde au sol	mm	130
Diamètre de braquage	m	10,9
Capacité réservoir	env. l	52
Huile moteur ²⁾	l	6,5
Poids à vide selon DIN / UE	kg	1475 / 1550 (1490 / 1565)
Charge utile selon DIN	kg	510
PTMA	kg	1980 (1995)
Charge autorisée sur essieu AV / AR	kg	975 / 1100
Poids remorquable (12%) freiné / non freiné	kg	- / -
Charge autorisée sur toit / crochet d'attelage	kg	75 / -
Volume du coffre	l	390
Coeff. de traînée x maître-couple	cx x S	0,33 x 2,14
Moteur		
Type / nombre de cylindres / de soupapes		en ligne / 6 / 4
Technologie moteur		Technologie M Performance TwinPower Turbo : turbocompresseur du type Twin Scroll (double entrée), injection directe High Precision Injection, distribution entièrement variable (VALVETRONIC), calage variable des arbres à cames double VANOS
Cylindrée réelle	cm ³	2998
Course / alésage	mm	94,6 / 82,0
Rapport volumétrique	/1	11,0
Carburant	RON	mini 91
Puissance	kW/ch	250 / 340
à un régime de	tr/min	5500
Couple	Nm	500
à un régime de	tr/min	1520 à 4500
Système électrique		
Capacité batterie / position	Ah/-	80 / coffre
Dynamisme de conduite et sécurité		
Suspension AV		essieu à jambes de suspension à double articulation et tirants ; construction en aluminium ; élastocinématique spécifique à M
Suspension AR		essieu à cinq bras ; construction légère en acier avec suspension bi-élastique
Freins AV		freins à disque à étrier fixe et quatre pistons
Freins AR		freins à disque à étrier fixe et deux pistons
Systèmes d'aide à la conduite		série : DSC avec ABS, ASC et DTC (Contrôle de traction dynamique), Contrôle du freinage en courbe CBC, assistant au freinage DBC, fonction freins secs, compensation antifading, assistant de démarrage
Équipement sécuritaire		série : airbags frontaux conducteur et passager avant, airbags latéraux conducteur et passager avant, airbags protège-tête AV et AR, ceintures de sécurité à trois points et enrouleur automatique sur toutes les places, à l'AV avec prétensionneur et limiteur d'effort des sangles, capteurs de choc, indicateur de dégonflage des pneus
Direction		à assistance électromécanique (EPS), Direction sport variable
Démultiplication totale direction	/1	14,5
Pneus AV / AR		225/40 ZR18 88Y/ 245/35 ZR18 92Y XL
Jantes AV / AR		7,5J x 18 alliage léger/ 8J x 18 alliage léger

BMW M240i Coupé

Boîte de vitesses

Type de B.V.	B.V.M. à 6 rapports (option : B.V.A. Steptronic Sport à 8 rapports)	
Démultiplication B.V. I	/1	4,110 (5,000)
II	/1	2,315 (3,200)
III	/1	1,542 (2,143)
IV	/1	1,179 (1,720)
V	/1	1,000 (1,314)
VI	/1	0,846 (1,000)
VII	/1	- (0,822)
VIII	/1	- (0,640)
AR	/1	3,727 (3,456)
Rapport de pont AR	/1	3,077 (2,813)

Performances routières

Rapport poids / puissance (selon DIN)	kg/kW	5,9 (6,0)
Puissance au litre	kW/l	83,4
Accélération 0 à 100 km/h	s	4,8 (4,6)
Reprise en 5 ^e 80 à 120 km/h	s	4,8 (-)
Vitesse maxi.	km/h	250 (250)

BMW EfficientDynamics

Fonctionnalités BMW EfficientDynamics de série	récupération de l'énergie libérée au freinage avec indication de l'énergie récupérée, direction à assistance électromécanique, fonction d'arrêt et de redémarrage automatiques du moteur, indicateur de changement de rapport, mode ECO PRO avec fonction roue libre (B.V.A.), construction légère intelligente, qualités aérodynamiques optimisées, gestion des périphériques asservie aux besoins, pompe à huile gérée par cartographie, couple conique à qualités de mise en température optimisées, pneus à résistance réduite au roulement
---	---

Consommation selon cycle UE

Cycle urbain ECE	l/100 km	10,6 (9,4)
Cycle extra-urbain EUDC	l/100 km	6,2 (5,8)
Moyenne ECE+EUDC	l/100 km	7,8 (7,1)
CO ₂	g/km	179 (163)
Norme antipollution respectée		Euro 6

Fiche technique valable pour les marchés ACEA / données concernant l'homologation en partie pour l'Allemagne seulement (poids)
Valeurs entre parenthèses pour la B.V.A.

¹⁾ Hauteur avec antenne intégrée

²⁾ Volume d'huile à la vidange

BMW Série 2 Coupé. M240i xDrive.

BMW M240i xDrive Coupé		
Carrosserie		
Nombre de portes / de places		2 / 4
Longueur / largeur / hauteur ¹⁾ (à vide)	mm	4454 / 1774 / 1408
Empattement	mm	2690
Voie AV / AR	mm	1516 / 1534
Garde au sol	mm	130
Diamètre de braquage	m	11,3
Capacité réservoir	env. l	52
Huile moteur ²⁾	l	6,5
Poids à vide selon DIN / UE	kg	1540 / 1615
Charge utile selon DIN	kg	510
PTMA	kg	2050
Charge autorisée sur essieu AV / AR	kg	1025 / 1110
Poids remorquable (12%) freiné / non freiné	kg	- / -
Charge autorisée sur toit / crochet d'attelage	kg	75 / -
Volume du coffre	l	390
Coeff. de traînée x maître-couple	cx x S	0,34 x 2,14
Moteur		
Type / nombre de cylindres / de soupapes		en ligne / 6 / 4
Technologie moteur		Technologie M Performance TwinPower Turbo : turbocompresseur du type Twin Scroll (double entrée), injection directe High Precision Injection, distribution entièrement variable (VALVETRONIC), calage variable des arbres à cames double VANOS
Cylindrée réelle	cm ³	2998
Course / alésage	mm	94,6 / 82,0
Rapport volumétrique	/l	11,0
Carburant	RON	mini 91
Puissance	kW/ch	250 / 340
à un régime de	tr/min	5500
Couple	Nm	500
à un régime de	tr/min	1520 à 4500
Système électrique		
Capacité batterie / position	Ah/-	80 / coffre
Dynamisme de conduite et sécurité		
Suspension AV		essieu à jambes de suspension à double articulation et tirants ; construction en aluminium ; élastocinématique spécifique à M
Suspension AR		essieu à cinq bras ; construction légère en acier avec suspension bi-élastique
Freins AV		freins à disque à étrier fixe et quatre pistons
Freins AR		freins à disque à étrier fixe et deux pistons
Systèmes d'aide à la conduite		série : DSC avec ABS, ASC et DTC (Contrôle de traction dynamique), Contrôle du freinage en courbe CBC, assistant au freinage DBC, fonction freins secs, compensation antifading, assistant de démarrage, interconnexion avec la transmission intégrale xDrive au sein de la Gestion intégrée du châssis (ICM)
Équipement sécuritaire		série : airbags frontaux conducteur et passager avant, airbags latéraux conducteur et passager avant, airbags protège-tête AV et AR, ceintures de sécurité à trois points et enrouleur automatique sur toutes les places, à l'AV avec prétensionneur et limiteur d'effort des sangles, capteurs de choc, indicateur de dégonflage des pneus
Direction		à assistance électromécanique (EPS), Direction sport variable
Démultiplication totale direction	/1	14,6
Pneus AV / AR		225/40 ZR18 88Y/ 245/35 ZR 18 92Y XL
Jantes AV / AR		7,5J x 18 alliage léger/ 8J x 18 alliage léger

BMW M240i xDrive Coupé

Boîte de vitesses

Type de B.V.		B.V.A. Steptronic Sport à 8 rapports	
Démultiplication B.V.	I	/1	5,000
	II	/1	3,200
	III	/1	2,143
	IV	/1	1,720
	V	/1	1,314
	VI	/1	1,000
	VII	/1	0,822
	VIII	/1	0,640
	AR	/1	3,456
Rapport de pont AR		/1	2,813

Performances routières

Rapport poids / puissance (selon DIN)	kg/kW	6,2
Puissance au litre	kW/l	83,4
Accélération 0 à 100 km/h	s	4,4
Reprise en 5 ^e 80 à 120 km/h	s	–
Vitesse maxi.	km/h	250

BMW EfficientDynamics

Fonctionnalités BMW EfficientDynamics de série	récupération de l'énergie libérée au freinage avec indication de l'énergie récupérée, direction à assistance électromécanique, fonction d'arrêt et de redémarrage automatiques du moteur, mode ECO PRO avec fonction roue libre, construction légère intelligente, qualités aérodynamiques optimisées, gestion des périphériques asservie aux besoins, pompe à huile gérée par cartographie, couple conique et boîte de transfert à qualités de mise en température optimisées, pneus à résistance réduite au roulement
---	---

Consommation selon cycle UE

Cycle urbain ECE	l/100 km	9,8
Cycle extra-urbain EUDC	l/100 km	6,0
Moyenne ECE+EUDC	l/100 km	7,4
CO ₂	g/km	169
Norme antipollution respectée		Euro 6

Fiche technique valable pour les marchés ACEA / données concernant l'homologation en partie pour l'Allemagne seulement (poids)

¹⁾ Hauteur avec antenne intégrée

²⁾ Volume d'huile à la vidange

BMW Série 2 Coupé. 218d.

BMW 218d Coupé		
Carrosserie		
Nombre de portes / de places		2 / 4
Longueur / largeur / hauteur ¹⁾ (à vide)	mm	4432 / 1774 / 1418
Empattement	mm	2690
Voie AV / AR	mm	1521 / 1556
Garde au sol	mm	140
Diamètre de braquage	m	10,9
Capacité réservoir	env. l	52
Huile moteur ²⁾	l	5,0
Poids à vide selon DIN / UE	kg	1380 / 1455 (1400 / 1475)
Charge utile selon DIN	kg	510
PTMA	kg	1885 (1905)
Charge autorisée sur essieu AV / AR	kg	900 / 1055
Poids remorquable (12%) freiné / non freiné	kg	1500 / 690
Charge autorisée sur toit / crochet d'attelage	kg	75 / 75
Volume du coffre	l	390
Coeff. de traînée x maître-couple	cx x S	0,29 x 2,14
Moteur		
Type / nombre de cylindres / de soupapes		en ligne / 4 / 4
Technologie moteur		Technologie BMW TwinPower Turbo : turbocompresseur à géométrie d'admission variable, injection directe à rampe commune avec injecteurs à solénoïde, pression d'injection maximale : 2000 bars
Cylindrée réelle	cm ³	1995
Course / alésage	mm	90,0 / 84,0
Rapport volumétrique	/1	16,5
Carburant		gazole
Puissance	kW/ch	110 / 150
à un régime de	tr/min	4000
Couple	Nm	320
à un régime de	tr/min	1500 à 3000
Système électrique		
Capacité batterie / position	Ah/-	80 (90) / coffre
Puissance alternateur	A/W	150 / 2100
Dynamisme de conduite et sécurité		
Suspension AV		essieu à jambes de suspension à double articulation et tirants ; construction en aluminium
Suspension AR		essieu à cinq bras ; construction légère en acier avec suspension bi-élastique
Freins AV		freins à disque à étrier fixe et piston unique
Freins AR		freins à disque à étrier fixe et piston unique
Systèmes d'aide à la conduite		série : DSC avec ABS, ASC et DTC (Contrôle de traction dynamique), Contrôle du freinage en courbe CBC, assistant au freinage DBC, fonction freins secs, compensation antifading, assistant de démarrage
Équipement sécuritaire		série : airbags frontaux conducteur et passager avant, airbags latéraux conducteur et passager avant, airbags protège-tête AV et AR, ceintures de sécurité à trois points et enrouleur automatique sur toutes les places, à l'AV avec pré-tensionneur et limiteur d'effort des sangles, capteurs de choc, indicateur de dégonflage des pneus
Direction		à assistance électromécanique (EPS), option : fonction Servotronic, Direction sport variable
Démultiplication totale direction	/1	15,0
Pneus AV / AR		205/55 R16 91V
Jantes AV / AR		7J x 16 alliage léger

BMW 218d Coupé

Boîte de vitesses

Type de B.V.	B.V.M. à 6 rapports (option : B.V.A. Steptronic à 8 rapports)	
Démultiplication B.V. I	/1	4,002 (5,000)
II	/1	2,109 (3,200)
III	/1	1,396 (2,143)
IV	/1	1,000 (1,720)
V	/1	0,781 (1,314)
VI	/1	0,668 (1,000)
VII	/1	- (0,822)
VIII	/1	- (0,640)
AR	/1	3,647 (3,456)
Rapport de pont AR	/1	3,077 (2,647)

Performances routières

Rapport poids / puissance (selon DIN)	kg/kW	12,5 (12,7)
Puissance au litre	kW/l	55,1
Accélération 0 à 100 km/h	s	8,4 (8,2)
Reprise en 5 ^e 80 à 120 km/h	s	9,7 (-)
Vitesse maxi.	km/h	213 (213)

BMW EfficientDynamics

Fonctionnalités BMW EfficientDynamics de série	récupération de l'énergie libérée au freinage avec indication de l'énergie récupérée, direction à assistance électromécanique, fonction d'arrêt et de redémarrage automatiques du moteur, indicateur de changement de rapport, mode ECO PRO avec fonction roue libre (B.V.A.), construction légère intelligente, qualités aérodynamiques optimisées, gestion des périphériques asservie aux besoins, pompe à huile gérée par cartographie, couple conique à qualités de mise en température optimisées, pneus à résistance réduite au roulement
---	---

Consommation selon cycle UE ²⁾

avec monte de série		
Cycle urbain ECE	l/100 km	4,8 (4,6)
Cycle extra-urbain EUDC	l/100 km	3,6 (3,4)
Moyenne ECE+EUDC	l/100 km	4,0 (3,8)
CO ₂	g/km	106 (101)
jantes de 7J x 17, pneus de 205/50 R17, jantes de 7,5J x 17, pneus de 225/45 R 17 et pneus d'hiver jantes de 7,5J x 17 à l'AV, 8J x 17 à l'AR, pneus de 225/45 R17 à l'AV, 245/40 R17 à l'AR		
Cycle urbain ECE	l/100 km	5,1 (4,9)
Cycle extra-urbain EUDC	l/100 km	3,8 (3,6)
Moyenne ECE+EUDC	l/100 km	4,3 (4,1)
CO ₂	g/km	113 (108)
jantes de 7,5J x 18 à l'AV, 8J x 18 à l'AR, pneus de 225/40 R18 à l'AV, 245/35 R18 à l'AR		
Cycle urbain ECE	l/100 km	5,3 (5,0)
Cycle extra-urbain EUDC	l/100 km	3,9 (3,8)
Moyenne ECE+EUDC	l/100 km	4,4 (4,2)
CO ₂	g/km	116 (111)
Norme antipollution respectée		Euro 6

Fiche technique valable pour les marchés ACEA / données concernant l'homologation en partie pour l'Allemagne seulement (poids)
Valeurs entre parenthèses pour la B.V.A.

¹⁾ Hauteur avec antenne intégrée

²⁾ Volume d'huile à la vidange

³⁾ Consommation et émissions de CO₂ en fonction des dimensions de pneus choisies

BMW Série 2 Coupé. 220d, 220d xDrive.

		BMW 220d Coupé	BMW 220d xDrive Coupé
Carrosserie			
Nombre de portes / de places		2 / 4	2 / 4
Longueur / largeur / hauteur ¹⁾ (à vide)	mm	4432 / 1774 / 1418	4432 / 1774 / 1418
Empattement	mm	2690	2690
Voie AV / AR	mm	1522 / 1556	1522 / 1556
Garde au sol	mm	140	140
Diamètre de braquage	m	10,9	11,3
Capacité réservoir	env. l	52	52
Huile moteur ²⁾	l	5,0	5,0
Poids à vide selon DIN / UE	kg	1395 / 1470 (1415 / 1490)	1490 / 1565
Charge utile selon DIN	kg	510	510
PTMA	kg	1900 (1920)	1995
Charge autorisée sur essieu AV / AR	kg	905/ 1065 (920 / 1065)	960 / 1100
Poids remorquable (12%) freiné / non freiné	kg	1500 / 725	1500 / 750
Charge autorisée sur toit / crochet d'attelage	kg	75 / 75	75 / 75
Volume du coffre	l	390	390
Coeff. de traînée x maître-couple	cx x S	0,28 x 2,14	0,29 x 2,14
Moteur			
Type / nombre de cylindres / de soupapes		en ligne / 4 / 4	en ligne / 4 / 4
Technologie moteur		Technologie BMW TwinPower Turbo : turbocompresseur à géométrie d'admission variable, injection directe à rampe commune avec injecteurs à solénoïde, pression d'injection maximale : 2000 bars	
Cylindrée réelle	cm ³	1995	1995
Course / alésage	mm	90,0 / 84,0	90,0 / 84,0
Rapport volumétrique	/1	16,5	16,5
Carburant		gazole	gazole
Puissance	kW/ch	140 / 190	140 / 190
à un régime de	tr/min	4000	4000
Couple	Nm	400	400
à un régime de	tr/min	1750 à 2500	1750 à 2500
Système électrique			
Capacité batterie / position	Ah/-	80 (90) / coffre	90 / coffre
Dynamisme de conduite et sécurité			
Suspension AV		essieu à jambes de suspension à double articulation et tirants ; construction en aluminium	
Suspension AR		essieu à cinq bras ; construction légère en acier avec suspension bi-élastique	
Freins AV		freins à disque à étrier fixe et piston unique	
Freins AR		freins à disque à étrier fixe et piston unique	
Systèmes d'aide à la conduite		série : DSC avec ABS, ASC et DTC (Contrôle de traction dynamique), Contrôle du freinage en courbe CBC, assistant au freinage DBC, fonction freins secs, compensation antifading, assistant de démarrage ; BMW 220d xDrive : interconnexion avec la transmission intégrale xDrive au sein de la Gestion intégrée du châssis (ICM)	
Équipement sécuritaire		série : airbags frontaux conducteur et passager avant, airbags latéraux conducteur et passager avant, airbags protège-tête AV et AR, ceintures de sécurité à trois points et enrouleur automatique sur toutes les places, à l'AV avec prétensionneur et limiteur d'effort des sangles, capteurs de choc, indicateur de dégonflage des pneus	
Direction		à assistance électromécanique (EPS), option : fonction Servotronic, Direction sport variable	
Démultiplication totale direction	/1	15,0	15,1
Pneus AV / AR		205/55 R16 91V	205/55 R16 91V
Jantes AV / AR		7J x 16 alliage léger	7J x 16 alliage léger

		BMW 220d Coupé	BMW 220d xDrive Coupé
Boîte de vitesses			
Type de B.V.		B.V.M. à 6 rapports (option : B.V.A. Steptronic à 8 rapports)	B.V.A. Steptronic à 8 rapports
Démultiplication B.V.	I	/1	4,110 (5,000)
	II	/1	2,248 (3,200)
	III	/1	1,403 (2,143)
	IV	/1	1,000 (1,720)
	V	/1	0,802 (1,314)
	VI	/1	0,659 (1,000)
	VII	/1	- (0,822)
	VIII	/1	- (0,640)
	AR	/1	3,727 (3,456)
Rapport de pont AR		/1	3,077 (2,647)

Performances routières

Rapport poids / puissance (selon DIN)	kg/kW	10,0 (10,1)	10,6
Puissance au litre	kW/l	70,2	70,2
Accélération 0 à 100 km/h	s	7,1 (7,0)	6,9
Reprise en 5 ^e 80 à 120 km/h	s	7,2 (-)	-
Vitesse maxi.	km/h	230 (230)	225

BMW EfficientDynamics

Fonctionnalités	récupération de l'énergie libérée au freinage avec indication de l'énergie récupérée, direction à assistance électromécanique, fonction d'arrêt et de redémarrage automatiques du moteur, indicateur de changement de rapport, mode ECO PRO avec fonction roue libre (B.V.A.), construction légère intelligente, qualités aérodynamiques optimisées, gestion des périphériques asservie aux besoins, pompe à huile gérée par cartographie, couple conique et boîte de transfert à qualités de mise en température optimisées, pneus à résistance réduite au roulement
BMW EfficientDynamics de série	

Consommation selon cycle UE ³⁾

avec monte de série, jantes de 7J x 16, pneus de 205/55 R16			
Cycle urbain ECE	l/100 km	5,0 (4,6)	5,1
Cycle extra-urbain EUDC	l/100 km	3,5 (3,6)	3,9
Moyenne ECE+EUDC	l/100 km	4,1 (4,0)	4,3
CO ₂	g/km	107 (104)	113
jantes de 7J x 17, pneus de 205/50 R17 (BMW 220i Coupé), jantes de 7,5J x 17, pneus de 225/45 R17			
jantes de 7,5J x 17 à l'AV, 8J x 17 à l'AR, pneus de 225/45 R17 à l'AV, 245/40 R17 à l'AR			
Cycle urbain ECE	l/100 km	5,3 (4,8)	5,3
Cycle extra-urbain EUDC	l/100 km	3,7 (3,8)	4,1
Moyenne ECE+EUDC	l/100 km	4,3 (4,1)	4,5
CO ₂	g/km	112 (109)	119
jantes de 7,5J x 18 à l'AV, 8J x 18 à l'AR, pneus de 225/40 R18 à l'AV, 245/35 R18 à l'AR et pneus d'hiver			
Cycle urbain ECE	l/100 km	5,4 (5,0)	5,5
Cycle extra-urbain EUDC	l/100 km	3,8 (3,9)	4,3
Moyenne ECE+EUDC	l/100 km	4,4 (4,3)	4,7
CO ₂	g/km	115 (113)	124
Norme antipollution respectée		Euro 6	Euro 6

Fiche technique valable pour les marchés ACEA / données concernant l'homologation en partie pour l'Allemagne seulement (poids)
Valeurs entre parenthèses pour la B.V.A.

¹⁾ Hauteur avec antenne intégrée

²⁾ Volume d'huile à la vidange

³⁾ Consommation et émissions de CO₂ en fonction des dimensions de pneus choisies

BMW Série 2 Coupé. 225d.

BMW 225d Coupé		
Carrosserie		
Nombre de portes / de places		2 / 4
Longueur / largeur / hauteur ¹⁾ (à vide)	mm	4432 / 1774 / 1418
Empattement	mm	2690
Voie AV / AR	mm	1521 / 1556
Garde au sol	mm	140
Diamètre de braquage	m	10,9
Capacité réservoir	env. l	52
Huile moteur ²⁾	l	5,0
Poids à vide selon DIN / UE	kg	1430 / 1505
Charge utile selon DIN	kg	510
PTMA	kg	1940
Charge autorisée sur essieu AV / AR	kg	920 / 1080
Poids remorquable (12%) freiné / non freiné	kg	1500 / 710
Charge autorisée sur toit / crochet d'attelage	kg	75 / 75
Volume du coffre	l	390
Coeff. de traînée x maître-couple	cx x S	0,29 x 2,14
Moteur		
Type / nombre de cylindres / de soupapes		en ligne / 4 / 4
Technologie moteur		Technologie BMW TwinPower Turbo : suralimentation étagée, compresseur haute pression et basse pression à géométrie d'admission variable, injection directe à rampe commune avec injecteurs à solénoïde, pression d'injection maximale : 2500 bars
Cylindrée réelle	cm ³	1995
Course / alésage	mm	90,0 / 84,0
Rapport volumétrique	/1	16,5
Carburant		gazole
Puissance	kW/ch	165 / 224
à un régime de	tr/min	4400
Couple	Nm	450
à un régime de	tr/min	1500 à 3000
Système électrique		
Capacité batterie / position	Ah/-	90 / coffre
Puissance alternateur	AW	150 / 2100
Dynamisme de conduite et sécurité		
Suspension AV		essieu à jambes de suspension à double articulation et tirants ; construction en aluminium
Suspension AR		essieu à cinq bras ; construction légère en acier avec suspension bi-élastique
Freins AV		freins à disque à étrier fixe et piston unique
Freins AR		freins à disque à étrier fixe et piston unique
Systèmes d'aide à la conduite		série : DSC avec ABS, ASC et DTC (Contrôle de traction dynamique), Contrôle du freinage en courbe CBC, assistant au freinage DBC, fonction freins secs, compensation antifading, assistant de démarrage
Équipement sécuritaire		série : airbags frontaux conducteur et passager avant, airbags latéraux conducteur et passager avant, airbags protège-tête AV et AR, ceintures de sécurité à trois points et enrouleur automatique sur toutes les places, à l'AV avec pré-tensionneur et limiteur d'effort des sangles, capteurs de choc, indicateur de dégonflage des pneus
Direction		à assistance électromécanique (EPS), option : fonction Servotronic, Direction sport variable
Démultiplication totale direction	/1	15,0
Pneus AV / AR		205/50 R17 89Y
Jantes AV / AR		7J x 17 alliage léger

BMW 225d Coupé

Boîte de vitesses

Type de B.V.	B.V.A. Steptronic sport à 8 rapports	
Démultiplication B.V.	I	/1 5,000
	II	/1 3,200
	III	/1 2,143
	IV	/1 1,720
	V	/1 1,314
	VI	/1 1,000
	VII	/1 0,822
	VIII	/1 0,640
	AR	/1 3,456
Rapport de pont AR	/1	2,647

Performances routières

Rapport poids / puissance (selon DIN)	kg/kW	8,7
Puissance au litre	kW/l	82,7
Accélération 0 à 100 km/h	s	6,2
Reprise en 5 ^e 80 à 120 km/h	s	–
Vitesse maxi.	km/h	243

BMW EfficientDynamics

Fonctionnalités BMW EfficientDynamics de série	récupération de l'énergie libérée au freinage avec indication de l'énergie récupérée, direction à assistance électromécanique, fonction d'arrêt et de redémarrage automatiques du moteur, mode ECO PRO avec fonction roue libre, construction légère intelligente, qualités aérodynamiques optimisées, gestion des périphériques asservie aux besoins, pompe à huile gérée par cartographie, couple conique à qualités de mise en température optimisées, pneus à résistance réduite au roulement
---	---

Consommation selon cycle UE ³⁾

avec monte de série		
Cycle urbain ECE	l/100 km	5,1
Cycle extra-urbain EUDC	l/100 km	3,9
Moyenne ECE+EUDC	l/100 km	4,3
CO ₂	g/km	114
jantes de 7,5J x 17, pneus de 225/45 R 17 et pneus d'hiver jantes de 7,5J x 17 à l'AV, 8J x 17 à l'AR, pneus de 225/45 R17 à l'AV, 245/40 R17 à l'AR jantes de 7,5J x 18 à l'AV, 8J x 18 à l'AR, pneus de 225/40 R18 à l'AV, 245/35 R18 à l'AR		
Cycle urbain ECE	l/100 km	5,4
Cycle extra-urbain EUDC	l/100 km	4,1
Moyenne ECE+EUDC	l/100 km	4,6
CO ₂	g/km	121
Norme antipollution respectée		Euro 6

Fiche technique valable pour les marchés ACEA / données concernant l'homologation en partie pour l'Allemagne seulement (poids)

¹⁾ Hauteur avec antenne intégrée

²⁾ Volume d'huile à la vidange

³⁾ Consommation et émissions de CO₂ en fonction des dimensions de pneus choisies

BMW Série 2 Cabriolet. 218i.

BMW 218i Cabriolet		
Carrosserie		
Nombre de portes / de places		2 / 4
Longueur / largeur / hauteur (à vide)	mm	4432 / 1774 / 1413
Empattement	mm	2690
Voie AV / AR	mm	1521 / 1556
Garde au sol	mm	140
Diamètre de braquage	m	10,9
Capacité réservoir	env. l	52
Syst. de refroidissement, chauffage inclus	l	7,7 (8,7)
Huile moteur ¹⁾	l	4,25
Poids à vide selon DIN / UE	kg	1500 / 1575 (1520 / 1595)
Charge utile selon DIN	kg	470
PTMA	kg	1965 (1985)
Charge autorisée sur essieu AV / AR	kg	865 / 1160
Poids remorquable (12%) freiné / non freiné	kg	1300 / 750
Charge autorisée sur toit / crochet d'attelage	kg	- / 75
Volume du coffre	l	280 à 335
Coeff. de traînée x maître-couple	cx x S	0,32 x 2,13
Moteur		
Type / nombre de cylindres / de soupapes		en ligne / 3 / 4
Technologie moteur		Technologie BMW TwinPower Turbo : turbocompresseur, injection directe High Precision Injection, distribution entièrement variable (VALVETRONIC) et calage variable des arbres à cames double VANOS
Cylindrée réelle	cm ³	1499
Course / alésage	mm	94,6 / 82,0
Rapport volumétrique	/1	11,0
Carburant	RON	mini 91
Puissance	kW/ch	100 / 136
à un régime de	tr/min	4400
Couple	Nm	220
à un régime de	tr/min	1250 à 4300
Système électrique		
Capacité batterie / position	Ah/-	90 (80) / coffre
Puissance alternateur	A/W	180 / 2520
Dynamisme de conduite et sécurité		
Suspension AV		essieu à jambes de suspension à double articulation et tirants ; construction en aluminium
Suspension AR		essieu à cinq bras ; construction légère en acier avec suspension bi-élastique
Freins AV		freins à disque à étrier fixe et piston unique
Freins AR		freins à disque à étrier fixe et piston unique
Systèmes d'aide à la conduite		série : DSC avec ABS, ASC et DTC (Contrôle de traction dynamique), Contrôle du freinage en courbe CBC, assistant au freinage DBC, fonction freins secs, compensation antifading, assistant de démarrage
Équipement sécuritaire		série : airbags frontaux conducteur et passager avant, airbags latéraux conducteur et passager avant associés à des airbags protège-tête, ceintures de sécurité à trois points et enrouleur automatique sur toutes les places, à l'AV avec prétensionneur et limiteur d'effort des sangles, capteurs de choc, système de protection antiretournement, indicateur de dégonflage des pneus
Direction		à assistance électromécanique (EPS), option : fonction Servotronic, Direction sport variable
Démultiplication totale direction	/1	15,0
Pneus AV / AR		205/55 R16 91H
Jantes AV / AR		7J x 16 alliage léger

BMW 218i Cabriolet

Boîte de vitesses

Type de B.V.	B.V.M. à 6 rapports (option : B.V.A. Steptronic à 8 rapports)	
Démultiplication B.V. I	/1	4,552 (4,714)
II	/1	2,548 (3,143)
III	/1	1,659 (2,106)
IV	/1	1,230 (1,667)
V	/1	1,000 (1,285)
VI	/1	0,830 (1,000)
VII		- (0,839)
VIII		- (0,667)
AR	/1	4,138 (3,295)
Rapport de pont AR	/1	3,077 (3,077)

Performances routières

Rapport poids / puissance (selon DIN)	kg/kW	15,0 (15,2)
Puissance au litre	kW/l	66,7
Accélération 0 à 100 km/h	s	9,4 (9,6)
Reprise en 5 ^e 80 à 120 km/h	s	11,4 (-)
Vitesse maxi.	km/h	207 (205)

BMW EfficientDynamics

Fonctionnalités BMW EfficientDynamics de série	récupération de l'énergie libérée au freinage avec indication de l'énergie récupérée, direction à assistance électromécanique, fonction d'arrêt et de redémarrage automatiques du moteur, indicateur de changement de rapport, mode ECO PRO avec fonction roue libre (B.V.A.), construction légère intelligente, qualités aérodynamiques optimisées, gestion des périphériques asservie aux besoins, pompe à huile gérée par cartographie, couple conique à qualités de mise en température optimisées, pneus à résistance réduite au roulement
---	---

Consommation selon cycle UE ²⁾

avec monte de série		
Cycle urbain ECE	l/100 km	6,9 (6,5)
Cycle extra-urbain EUDC	l/100 km	4,7 (4,6)
Moyenne ECE+EUDC	l/100 km	5,5 (5,3)
CO ₂	g/km	129 (124)
jantes de 7J x 17, pneus de 205/50 R17, jantes de 7,5J x 17, pneus de 225/45 R 17 et pneus d'hiver jantes de 7,5J x 17 à l'AV, 8J x 17 à l'AR, pneus de 225/45 R17 à l'AV, 245/40 R17 à l'AR		
Cycle urbain ECE	l/100 km	7,3 (6,9)
Cycle extra-urbain EUDC	l/100 km	5,0 (4,9)
Moyenne ECE+EUDC	l/100 km	5,8 (5,6)
CO ₂	g/km	136 (131)
jantes de 7,5J x 18 à l'AV, 8J x 18 à l'AR, pneus de 225/40 R18 à l'AV, 245/35 R18 à l'AR		
Cycle urbain ECE	l/100 km	7,5 (7,1)
Cycle extra-urbain EUDC	l/100 km	5,1 (5,0)
Moyenne ECE+EUDC	l/100 km	6,0 (5,8)
CO ₂	g/km	139 (134)
Norme antipollution respectée		Euro 6

Fiche technique valable pour les marchés ACEA / données concernant l'homologation en partie pour l'Allemagne seulement (poids)
Valeurs entre parenthèses pour la B.V.A.

¹⁾ Volume d'huile à la vidange

²⁾ Consommation et émissions de CO₂ en fonction des dimensions de pneus choisies

BMW Série 2 Cabriolet. 220i, 230i.

		BMW 220i Cabriolet	BMW 230i Cabriolet
Carrosserie			
Nombre de portes / de places		2 / 4	2 / 4
Longueur / largeur / hauteur (à vide)	mm	4432 / 1774 / 1413	4432 / 1774 / 1413
Empattement	mm	2690	2690
Voie AV / AR	mm	1521 / 1556	1521 / 1556
Garde au sol	mm	140	140
Diamètre de braquage	m	10,9	10,9
Capacité réservoir	env. l	52	52
Huile moteur ¹⁾	l	5,25	5,25
Poids à vide selon DIN / UE	kg	1540 / 1615	1575 / 1650
Charge utile selon DIN	kg	470	440
PTMA	kg	2010	2020
Charge autorisée sur essieu AV / AR	kg	935 / 1145	935 / 1130
Poids remorquable (12%) freiné / non freiné	kg	1500 / 750	1500 / 750
Charge autorisée sur toit / crochet d'attelage	kg	- / 75	- / 75
Volume du coffre	l	280 à 335	280 à 335
Coeff. de traînée x maître-couple	cx x S	0,32 x 2,13	0,33 x 2,13
Moteur			
Type / nombre de cylindres / de soupapes		en ligne / 4 / 4	en ligne / 4 / 4
Technologie moteur		Technologie BMW TwinPower Turbo : turbocompresseur du type Twin Scroll (double entrée), injection directe High Precision Injection, distribution entièrement variable (VALVETRONIC) et calage variable des arbres à cames double VANOS	
Cylindrée réelle	cm ³	1998	1998
Course / alésage	mm	94,6 / 82,0	94,6 / 82,0
Rapport volumétrique	/1	11,0	10,2
Carburant	RON	mini. 91	mini. 91
Puissance	kW/ch	135 / 184	185 / 252
à un régime de	tr/min	5000	5200
Couple	Nm	270	350
à un régime de	tr/min	1350 à 4600	1450 à 4800
Système électrique			
Capacité batterie / position	Ah/-	80 / coffre	80 / coffre
Dynamisme de conduite et sécurité			
Suspension AV		essieu à jambes de suspension à double articulation et tirants ; construction en aluminium	
Suspension AR		essieu à cinq bras ; construction légère en acier avec suspension bi-élastique	
Freins AV		freins à disque à étrier fixe et piston unique	
Freins AR		freins à disque à étrier fixe et piston unique	
Systèmes d'aide à la conduite		série : DSC avec ABS, ASC et DTC (Contrôle de traction dynamique), Contrôle du freinage en courbe CBC, assistant au freinage DBC, fonction freins secs, compensation antifading, assistant de démarrage	
Équipement sécuritaire		série : airbags frontaux conducteur et passager avant, airbags latéraux conducteur et passager avant associés à des airbags protège-tête, ceintures de sécurité à trois points et enrouleur automatique sur toutes les places, à l'AV avec prétensionneur et limiteur d'effort des sangles, capteurs de choc, système de protection antiretourneement, indicateur de dégonflage des pneus	
Direction		à assistance électromécanique (EPS), option : fonction Servotronic, Direction sport variable	
Démultiplication totale direction	/1	15,0	15,0
Pneus AV / AR		205/55 R16 91W	205/50 R17 89Y
Jantes AV / AR		7J x 16 alliage léger	7J x 17 alliage léger

		BMW 220i Cabriolet	BMW 230i Cabriolet
Boîte de vitesses			
Type de B.V.		B.V.A. Steptronic à 8 rapports	
Démultiplication B.V.	I	/1	5,000
	II	/1	3,200
	III	/1	2,143
	IV	/1	1,720
	V	/1	1,314
	VI	/1	1,000
	VII	/1	0,822
	VIII	/1	0,640
	AR	/1	3,456
Rapport de pont AR		/1	2,813
Performances routières			
Rapport poids / puissance (selon DIN)	kg/kW	11,4	8,5
Puissance au litre	kW/l	67,6	92,6
Accélération 0 à 100 km/h	s	7,7	5,9
Reprise en 5 ^e	80 à 120 km/h	s	-
Vitesse maxi.	km/h	226	250
BMW EfficientDynamics			
Fonctionnalités		récupération de l'énergie libérée au freinage avec indication de l'énergie récupérée, direction à assistance électromécanique, fonction d'arrêt et de redémarrage automatiques du moteur, mode ECO PRO avec fonction roue libre, construction légère intelligente, qualités aérodynamiques optimisées, gestion des périphériques asservie aux besoins, pompe à huile gérée par cartographie, couple conique à qualités de mise en température optimisées, pneus à résistance réduite au roulement	
BMW EfficientDynamics de série			
Consommation selon cycle UE²⁾			
avec monte de série, jantes de 7J x 16, pneus de 205/55 R16 (BMW 220i Cabriolet), jantes de 7J x 17, pneus de 205/50 R17 (BMW 230i Cabriolet)			
Cycle urbain ECE	l/100 km	7,2	7,5
Cycle extra-urbain EUDC	l/100 km	5,0	5,2
Moyenne ECE+EUDC	l/100 km	5,8	6,0
CO ₂	g/km	133	138
jantes de 7J x 17, pneus de 205/50 R17 (BMW 220i Cabriolet), jantes de 7,5J x 17, pneus de 225/45 R17 jantes de 7,5J x 17 à l'AV, 8J x 17 à l'AR, pneus de 225/45 R17 à l'AV, 245/40 R17 à l'AR			
Cycle urbain ECE	l/100 km	7,5	7,7
Cycle extra-urbain EUDC	l/100 km	5,2	5,4
Moyenne ECE+EUDC	l/100 km	6,1	6,2
CO ₂	g/km	139	143
jantes de 7,5J x 18 à l'AV, 8J x 18 à l'AR, pneus de 225/40 R18 à l'AV, 245/35 R18 à l'AR et pneus d'hiver			
Cycle urbain ECE	l/100 km	7,6	7,7
Cycle extra-urbain EUDC	l/100 km	5,4	5,4
Moyenne ECE+EUDC	l/100 km	6,2	6,2
CO ₂	g/km	141	143
Norme antipollution respectée		Euro 6	Euro 6

Fiche technique valable pour les marchés ACEA / données concernant l'homologation en partie pour l'Allemagne seulement (poids)

¹⁾ Volume d'huile à la vidange

²⁾ Consommation et émissions de CO₂ en fonction des dimensions de pneus choisies

BMW Série 2 Cabriolet. M240i.

BMW M240i Cabriolet		
Carrosserie		
Nombre de portes / de places		2 / 4
Longueur / largeur / hauteur (à vide)	mm	4454 / 1774 / 1403
Empattement	mm	2690
Voie AV / AR	mm	1516 / 1534
Garde au sol	mm	130
Diamètre de braquage	m	10,9
Capacité réservoir	env. l	52
Huile moteur ¹⁾	l	6,5
Poids à vide selon DIN / UE	kg	1620 / 1695 (1635 / 1710)
Charge utile selon DIN	kg	430
PTMA	kg	2045 (2060)
Charge autorisée sur essieu AV / AR	kg	975 / 1145
Poids remorquable (12%) freiné / non freiné	kg	- / -
Charge autorisée sur toit / crochet d'attelage	kg	- / -
Volume du coffre	l	280 à 335
Coeff. de traînée x maître-couple	cx x S	0,36 x 2,13
Moteur		
Type / nombre de cylindres / de soupapes		en ligne / 6 / 4
Technologie moteur		Technologie M Performance TwinPower Turbo : turbocompresseur du type Twin Scroll (double entrée), injection directe High Precision Injection, distribution entièrement variable (VALVETRONIC), calage variable des arbres à cames double VANOS
Cylindrée réelle	cm ³	2998
Course / alésage	mm	94,6 / 82,0
Rapport volumétrique	/1	11,0
Carburant	RON	mini 91
Puissance	kW/ch	250 / 340
à un régime de	tr/min	5500
Couple	Nm	500
à un régime de	tr/min	1520 à 4500
Système électrique		
Capacité batterie / position	Ah/-	80 / coffre
Dynamisme de conduite et sécurité		
Suspension AV		essieu à jambes de suspension à double articulation et tirants ; construction en aluminium ; élastocinématique spécifique à M
Suspension AR		essieu à cinq bras ; construction légère en acier avec suspension bi-élastique
Freins AV		freins à disque à étrier fixe et quatre pistons
Freins AR		freins à disque à étrier fixe et deux pistons
Systèmes d'aide à la conduite		série : DSC avec ABS, ASC et DTC (Contrôle de traction dynamique), Contrôle du freinage en courbe CBC, assistant au freinage DBC, fonction freins secs, compensation antifading, assistant de démarrage
Équipement sécuritaire		série : airbags frontaux conducteur et passager avant, airbags latéraux conducteur et passager avant associés à des airbags protège-tête, ceintures de sécurité à trois points et enrouleur automatique sur toutes les places, à l'AV avec prétensionneur et limiteur d'effort des sangles, capteurs de choc, système de protection antiretourneement, indicateur de dégonflage des pneus
Direction		à assistance électromécanique (EPS), Direction sport variable
Démultiplication totale direction	/1	14,5
Pneus AV / AR		225/40 ZR18 88Y/ 245/35 ZR18 92Y XL
Jantes AV / AR		7,5J x 18 alliage léger/ 8J x 18 alliage léger

BMW M240i Cabriolet

Boîte de vitesses

Type de B.V.	B.V.M. à 6 rapports (option : B.V.A. Steptronic Sport à 8 rapports)	
Démultiplication B.V. I	/1	4,110 (5,000)
II	/1	2,315 (3,200)
III	/1	1,542 (2,143)
IV	/1	1,179 (1,720)
V	/1	1,000 (1,314)
VI	/1	0,846 (1,000)
VII	/1	- (0,822)
VIII	/1	- (0,640)
AR	/1	3,727 (3,456)
Rapport de pont AR	/1	3,077 (2,813)

Performances routières

Rapport poids / puissance (selon DIN)	kg/kW	6,5 (6,5)
Puissance au litre	kW/l	83,4
Accélération 0 à 100 km/h	s	4,9 (4,7)
Reprise en 5 ^e 80 à 120 km/h	s	5,3 (-)
Vitesse maxi.	km/h	250 (250)

BMW EfficientDynamics

Fonctionnalités BMW EfficientDynamics de série	récupération de l'énergie libérée au freinage avec indication de l'énergie récupérée, direction à assistance électromécanique, fonction d'arrêt et de redémarrage automatiques du moteur, indicateur de changement de rapport, mode ECO PRO avec fonction roue libre (B.V.A.), construction légère intelligente, qualités aérodynamiques optimisées, gestion des périphériques asservie aux besoins, pompe à huile gérée par cartographie, couple conique à qualités de mise en température optimisées, pneus à résistance réduite au roulement
---	---

Consommation selon cycle UE

Cycle urbain ECE	l/100 km	11,2 (9,8)
Cycle extra-urbain EUDC	l/100 km	6,6 (6,0)
Moyenne ECE+EUDC	l/100 km	8,3 (7,4)
CO ₂	g/km	189 (169)
Norme antipollution respectée		Euro 6

Fiche technique valable pour les marchés ACEA / données concernant l'homologation en partie pour l'Allemagne seulement (poids)
Valeurs entre parenthèses pour la B.V.A.

¹⁾ Volume d'huile à la vidange

BMW Série 2 Cabriolet. M240i xDrive.

BMW M240i xDrive Cabriolet		
Carrosserie		
Nombre de portes / de places		2 / 4
Longueur / largeur / hauteur (à vide)	mm	4454 / 1774 / 1403
Empattement	mm	2690
Voie AV / AR	mm	1516 / 1534
Garde au sol	mm	130
Diamètre de braquage	m	11,3
Capacité réservoir	env. l	52
Huile moteur ¹⁾	l	6,5
Poids à vide selon DIN / UE	kg	1685 / 1760
Charge utile selon DIN	kg	430
PTMA	kg	2110
Charge autorisée sur essieu AV / AR	kg	1020 / 1145
Poids remorquable (12%) freiné / non freiné	kg	- / -
Charge autorisée sur toit / crochet d'attelage	kg	- / -
Volume du coffre	l	280 à 335
Coeff. de traînée x maître-couple	cx x S	0,37 x 2,13
Moteur		
Type / nombre de cylindres / de soupapes		en ligne / 6 / 4
Technologie moteur		Technologie M Performance TwinPower Turbo : turbocompresseur du type Twin Scroll (double entrée), injection directe High Precision Injection, distribution entièrement variable (VALVETRONIC), calage variable des arbres à cames double VANOS
Cylindrée réelle	cm ³	2998
Course / alésage	mm	94,6 / 82,0
Rapport volumétrique	/l	11,0
Carburant	RON	mini 91
Puissance	kW/ch	250 / 340
à un régime de	tr/min	5500
Couple	Nm	500
à un régime de	tr/min	1520 à 4500
Système électrique		
Capacité batterie / position	Ah/-	80 / coffre
Dynamisme de conduite et sécurité		
Suspension AV		essieu à jambes de suspension à double articulation et tirants ; construction en aluminium ; élastocinématique spécifique à M
Suspension AR		essieu à cinq bras ; construction légère en acier avec suspension bi-élastique
Freins AV		freins à disque à étrier fixe et quatre pistons
Freins AR		freins à disque à étrier fixe et deux pistons
Systèmes d'aide à la conduite		série : DSC avec ABS, ASC et DTC (Contrôle de traction dynamique), Contrôle du freinage en courbe CBC, assistant au freinage DBC, fonction freins secs, compensation antifading, assistant de démarrage, interconnexion avec la transmission intégrale xDrive au sein de la Gestion intégrée du châssis (ICM)
Équipement sécuritaire		série : airbags frontaux conducteur et passager avant, airbags latéraux conducteur et passager avant associés à des airbags protège-tête, ceintures de sécurité à trois points et enrouleur automatique sur toutes les places, à l'AV avec prétensionneur et limiteur d'effort des sangles, capteurs de choc, système de protection antiretourneement, indicateur de dégonflage des pneus
Direction		à assistance électromécanique (EPS), Direction sport variable
Démultiplication totale direction	/1	14,6
Pneus AV / AR		225/40 ZR18 88Y/ 245/35 ZR18 92Y XL
Jantes AV / AR		7,5J x 18 alliage léger/ 8J x 18 alliage léger

BMW M240i xDrive Cabriolet

Boîte de vitesses

Type de B.V.		B.V.A. Steptronic Sport à 8 rapports	
Démultiplication B.V.	I	/1	5,000
	II	/1	3,200
	III	/1	2,143
	IV	/1	1,720
	V	/1	1,314
	VI	/1	1,000
	VII	/1	0,822
	VIII	/1	0,640
	AR	/1	3,456
Rapport de pont AR		/1	2,813

Performances routières

Rapport poids / puissance (selon DIN)	kg/kW	6,7
Puissance au litre	kW/l	83,4
Accélération 0 à 100 km/h	s	4,6
Reprise en 5 ^e 80 à 120 km/h	s	–
Vitesse maxi.	km/h	250

BMW EfficientDynamics

Fonctionnalités BMW EfficientDynamics de série	récupération de l'énergie libérée au freinage avec indication de l'énergie récupérée, direction à assistance électromécanique, fonction d'arrêt et de redémarrage automatiques du moteur, mode ECO PRO avec fonction roue libre, construction légère intelligente, qualités aérodynamiques optimisées, gestion des périphériques asservie aux besoins, pompe à huile gérée par cartographie, couple conique et boîte de transfert à qualités de mise en température optimisées, pneus à résistance réduite au roulement
---	---

Consommation selon cycle UE

Cycle urbain ECE	l/100 km	10,4
Cycle extra-urbain EUDC	l/100 km	6,3
Moyenne ECE+EUDC	l/100 km	7,8
CO ₂	g/km	179
Norme antipollution respectée		Euro 6

Fiche technique valable pour les marchés ACEA / données concernant l'homologation en partie pour l'Allemagne seulement (poids)

¹⁾ Volume d'huile à la vidange

BMW Série 2 Cabriolet. 218d.

BMW 218d Cabriolet		
Carrosserie		
Nombre de portes / de places		2 / 4
Longueur / largeur / hauteur (à vide)	mm	4432 / 1774 / 1413
Empattement	mm	2690
Voie AV / AR	mm	1521 / 1556
Garde au sol	mm	140
Diamètre de braquage	m	10,9
Capacité réservoir	env. l	52
Syst. de refroidissement, chauffage inclus	l	7,0
Huile moteur ¹⁾	l	5,0
Poids à vide selon DIN / UE	kg	1525 / 1600 (1540 / 1615)
Charge utile selon DIN	kg	470
PTMA	kg	1990 (2010)
Charge autorisée sur essieu AV / AR	kg	900 / 1160
Poids remorquable (12%) freiné / non freiné	kg	1500 / 750
Charge autorisée sur toit / crochet d'attelage	kg	- / 75
Volume du coffre	l	280 à 335
Coeff. de traînée x maître-couple	cx x S	0,31 x 2,13
Moteur		
Type / nombre de cylindres / de soupapes		en ligne / 4 / 4
Technologie moteur		Technologie BMW TwinPower Turbo : turbocompresseur à géométrie d'admission variable, injection directe à rampe commune avec injecteurs à solénoïde, pression d'injection maximale : 2000 bars
Cylindrée réelle	cm ³	1995
Course / alésage	mm	90,0 / 84,0
Rapport volumétrique	/l	16,5
Carburant		gazole
Puissance	kW/ch	110 / 150
à un régime de	tr/min	4000
Couple	Nm	320
à un régime de	tr/min	1500 à 3000
Système électrique		
Capacité batterie / position	Ah/-	80 (90) / coffre
Puissance alternateur	A/W	150 / 2100
Dynamisme de conduite et sécurité		
Suspension AV		essieu à jambes de suspension à double articulation et tirants ; construction en aluminium
Suspension AR		essieu à cinq bras ; construction légère en acier avec suspension bi-élastique
Freins AV		freins à disque à étrier fixe et piston unique
Freins AR		freins à disque à étrier fixe et piston unique
Systèmes d'aide à la conduite		série : DSC avec ABS, ASC et DTC (Contrôle de traction dynamique), Contrôle du freinage en courbe CBC, assistant au freinage DBC, fonction freins secs, compensation antifading, assistant de démarrage
Équipement sécuritaire		série : airbags frontaux conducteur et passager avant, airbags latéraux conducteur et passager avant associés à des airbags protège-tête, ceintures de sécurité à trois points et enrouleur automatique sur toutes les places, à l'AV avec prétensionneur et limiteur d'effort des sangles, capteurs de choc, système de protection antiretourneement, indicateur de dégonflage des pneus
Direction		à assistance électromécanique (EPS), option : fonction Servotronic, Direction sport variable
Démultiplication totale direction	/1	15,0
Pneus AV / AR		205/55 R16 91V
Jantes AV / AR		7J x 16 alliage léger

BMW 218d Cabriolet

Boîte de vitesses

Type de B.V.	B.V.M. à 6 rapports (option : B.V.A. Steptronic à 8 rapports)	
Démultiplication B.V. I	/1	4,002 (5,000)
II	/1	2,109 (3,200)
III	/1	1,396 (2,143)
IV	/1	1,000 (1,720)
V	/1	0,781 (1,314)
VI	/1	0,668 (1,000)
VII	/1	- (0,822)
VIII	/1	- (0,640)
AR	/1	3,647 (3,456)
Rapport de pont AR	/1	3,231 (2,647)

Performances routières

Rapport poids / puissance (selon DIN)	kg/kW	13,9 (14,0)
Puissance au litre	kW/l	55,1
Accélération 0 à 100 km/h	s	8,9 (8,7)
Reprise en 5 ^e 80 à 120 km/h	s	10,3 (-)
Vitesse maxi.	km/h	208 (205)

BMW EfficientDynamics

Fonctionnalités	récupération de l'énergie libérée au freinage avec indication de l'énergie récupérée, direction à assistance électromécanique, fonction d'arrêt et de redémarrage automatiques du moteur, indicateur de changement de rapport, mode ECO PRO avec fonction roue libre (B.V.A.), construction légère intelligente, qualités aérodynamiques optimisées, gestion des périphériques asservie aux besoins, pompe à huile gérée par cartographie, couple conique à qualités de mise en température optimisées, pneus à résistance réduite au roulement
BMW EfficientDynamics de série	

Consommation selon cycle UE ²⁾

avec monte de série		
Cycle urbain ECE	l/100 km	5,1 (4,9)
Cycle extra-urbain EUDC	l/100 km	3,9 (3,6)
Moyenne ECE+EUDC	l/100 km	4,3 (4,1)
CO ₂	g/km	114 (108)
jantes de 7J x 17, pneus de 205/50 R17, jantes de 7,5J x 17, pneus de 225/45 R 17 et pneus d'hiver jantes de 7,5J x 17 à l'AV, 8J x 17 à l'AR, pneus de 225/45 R17 à l'AV, 245/40 R17 à l'AR		
Cycle urbain ECE	l/100 km	5,5 (5,3)
Cycle extra-urbain EUDC	l/100 km	4,1 (3,9)
Moyenne ECE+EUDC	l/100 km	4,6 (4,4)
CO ₂	g/km	122 (116)
jantes de 7,5J x 18 à l'AV, 8J x 18 à l'AR, pneus de 225/40 R18 à l'AV, 245/35 R18 à l'AR		
Cycle urbain ECE	l/100 km	5,6 (5,4)
Cycle extra-urbain EUDC	l/100 km	4,2 (3,9)
Moyenne ECE+EUDC	l/100 km	4,7 (4,5)
CO ₂	g/km	124 (118)
Norme antipollution respectée		Euro 6

Fiche technique valable pour les marchés ACEA / données concernant l'homologation en partie pour l'Allemagne seulement (poids)
Valeurs entre parenthèses pour la B.V.A.

¹⁾ Volume d'huile à la vidange

²⁾ Consommation et émissions de CO₂ en fonction des dimensions de pneus choisies

BMW Série 2 Cabriolet. 220d.

BMW 220d Cabriolet		
Carrosserie		
Nombre de portes / de places		2 / 4
Longueur / largeur / hauteur (à vide)	mm	4432 / 1774 / 1413
Empattement	mm	2690
Voie AV / AR	mm	1521 / 1556
Garde au sol	mm	140
Diamètre de braquage	m	10,9
Capacité réservoir	env. l	52
Syst. de refroidissement, chauffage inclus	l	7,0
Huile moteur ¹⁾	l	5,0
Poids à vide selon DIN / UE	kg	1540 / 1615 (1560 / 1635)
Charge utile selon DIN	kg	470
PTMA	kg	2005 (2025)
Charge autorisée sur essieu AV / AR	kg	910 / 1155
Poids remorquable (12%) freiné / non freiné	kg	1500 / 750
Charge autorisée sur toit / crochet d'attelage	kg	- / 75
Volume du coffre	l	280 à 335
Coeff. de traînée x maître-couple	cx x S	0,31 x 2,13
Moteur		
Type / nombre de cylindres / de soupapes		en ligne / 4 / 4
Technologie moteur		Technologie BMW TwinPower Turbo : turbocompresseur à géométrie d'admission variable, injection directe à rampe commune avec injecteurs à solénoïde, pression d'injection maximale : 2000 bars
Cylindrée réelle	cm ³	1995
Course / alésage	mm	90,0 / 84,0
Rapport volumétrique	/l	16,5
Carburant		gazole
Puissance	kW/ch	140 / 190
à un régime de	tr/min	4000
Couple	Nm	400
à un régime de	tr/min	1750 à 2500
Système électrique		
Capacité batterie / position	Ah/-	80 (90) / coffre
Puissance alternateur	A/W	150 / 2100
Dynamisme de conduite et sécurité		
Suspension AV		essieu à jambes de suspension à double articulation et tirants ; construction en aluminium
Suspension AR		essieu à cinq bras ; construction légère en acier avec suspension bi-élastique
Freins AV		freins à disque à étrier fixe et piston unique
Freins AR		freins à disque à étrier fixe et piston unique
Systèmes d'aide à la conduite		série : DSC avec ABS, ASC et DTC (Contrôle de traction dynamique), Contrôle du freinage en courbe CBC, assistant au freinage DBC, fonction freins secs, compensation antifading, assistant de démarrage
Équipement sécuritaire		série : airbags frontaux conducteur et passager avant, airbags latéraux conducteur et passager avant associés à des airbags protège-tête, ceintures de sécurité à trois points et enrouleur automatique sur toutes les places, à l'AV avec prétensionneur et limiteur d'effort des sangles, capteurs de choc, système de protection antiretourneement, indicateur de dégonflage des pneus
Direction		à assistance électromécanique (EPS), option : fonction Servotronic, Direction sport variable
Démultiplication totale direction	/1	15,0
Pneus AV / AR		205/55 R16 91V
Jantes AV / AR		7J x 16 alliage léger

BMW 220d Cabriolet

Boîte de vitesses

Type de B.V.	B.V.M. à 6 rapports (option : B.V.A. Steptronic à 8 rapports)	
Démultiplication B.V. I	/1	4,110 (5,000)
II	/1	2,247 (3,200)
III	/1	1,403 (2,143)
IV	/1	1,000 (1,720)
V	/1	0,802 (1,314)
VI	/1	0,659 (1,000)
VII	/1	- (0,822)
VIII	/1	- (0,640)
AR	/1	3,727 (3,456)
Rapport de pont AR	/1	3,231 (2,647)

Performances routières

Rapport poids / puissance (selon DIN)	kg/kW	11,0 (11,1)
Puissance au litre	kW/l	70,2
Accélération 0 à 100 km/h	s	7,5 (7,4)
Reprise en 5 ^e 80 à 120 km/h	s	7,7 (-)
Vitesse maxi.	km/h	225 (225)

BMW EfficientDynamics

<p>Fonctionnalités</p> <p>BMW EfficientDynamics de série</p>	<p>récupération de l'énergie libérée au freinage avec indication de l'énergie récupérée, direction à assistance électromécanique, fonction d'arrêt et de redémarrage automatiques du moteur, indicateur de changement de rapport, mode ECO PRO avec fonction roue libre (B.V.A.), construction légère intelligente, qualités aérodynamiques optimisées, gestion des périphériques asservie aux besoins, pompe à huile gérée par cartographie, couple conique à qualités de mise en température optimisées, pneus à résistance réduite au roulement</p>
--	--

Consommation selon cycle UE ²⁾

avec monte de série		
Cycle urbain ECE	l/100 km	5,5 (4,7)
Cycle extra-urbain EUDC	l/100 km	3,8 (3,7)
Moyenne ECE+EUDC	l/100 km	4,4 (4,1)
CO ₂	g/km	116 (108)
jantes de 7J x 17, pneus de 205/50 R17, jantes de 7,5J x 17, pneus de 225/45 R 17 et pneus d'hiver jantes de 7,5J x 17 à l'AV, 8J x 17 à l'AR, pneus de 225/45 R17 à l'AV, 245/40 R17 à l'AR		
Cycle urbain ECE	l/100 km	5,7 (5,0)
Cycle extra-urbain EUDC	l/100 km	4,0 (3,9)
Moyenne ECE+EUDC	l/100 km	4,6 (4,3)
CO ₂	g/km	121 (113)
jantes de 7,5J x 18 à l'AV, 8J x 18 à l'AR, pneus de 225/40 R18 à l'AV, 245/35 R18 à l'AR		
Cycle urbain ECE	l/100 km	5,8 (5,2)
Cycle extra-urbain EUDC	l/100 km	4,1 (4,0)
Moyenne ECE+EUDC	l/100 km	4,7 (4,4)
CO ₂	g/km	124 (117)
Norme antipollution respectée		Euro 6

Fiche technique valable pour les marchés ACEA / données concernant l'homologation en partie pour l'Allemagne seulement (poids)
Valeurs entre parenthèses pour la B.V.A.

¹⁾ Volume d'huile à la vidange

²⁾ Consommation et émissions de CO₂ en fonction des dimensions de pneus choisies

BMW Série 2 Cabriolet. 225d.

BMW 225d Cabriolet		
Carrosserie		
Nombre de portes / de places		2 / 4
Longueur / largeur / hauteur (à vide)	mm	4432 / 1774 / 1413
Empattement	mm	2690
Voie AV / AR	mm	1521 / 1556
Garde au sol	mm	140
Diamètre de braquage	m	10,9
Capacité réservoir	env. l	52
Huile moteur ¹⁾	l	5,0
Poids à vide selon DIN / UE	kg	1580 / 1655
Charge utile selon DIN	kg	440
PTMA	kg	2025
Charge autorisée sur essieu AV / AR	kg	925 / 1145
Poids remorquable (12%) freiné / non freiné	kg	1500 / 750
Charge autorisée sur toit / crochet d'attelage	kg	- / 75
Volume du coffre	l	280 à 335
Coeff. de traînée x maître-couple	cx x S	0,32 x 2,13
Moteur		
Type / nombre de cylindres / de soupapes		en ligne / 4 / 4
Technologie moteur		Technologie BMW TwinPower Turbo : suralimentation étagée, compresseur haute pression et basse pression à géométrie d'admission variable, injection directe à rampe commune avec injecteurs à solénoïde, pression d'injection maximale : 2500 bars
Cylindrée réelle	cm ³	1995
Course / alésage	mm	90,0 / 84,0
Rapport volumétrique	/1	16,5
Carburant		gazole
Puissance	kW/ch	165 / 224
à un régime de	tr/min	4400
Couple	Nm	450
à un régime de	tr/min	1500 à 3000
Système électrique		
Capacité batterie / position	Ah/-	90 / coffre
Puissance alternateur	AW	150 / 2100
Dynamisme de conduite et sécurité		
Suspension AV		essieu à jambes de suspension à double articulation et tirants ; construction en aluminium
Suspension AR		essieu à cinq bras ; construction légère en acier avec suspension bi-élastique
Freins AV		freins à disque à étrier fixe et piston unique
Freins AR		freins à disque à étrier fixe et piston unique
Systèmes d'aide à la conduite		série : DSC avec ABS, ASC et DTC (Contrôle de traction dynamique), Contrôle du freinage en courbe CBC, assistant au freinage DBC, fonction freins secs, compensation antifading, assistant de démarrage
Équipement sécuritaire		série : airbags frontaux conducteur et passager avant, airbags latéraux conducteur et passager avant associés à des airbags protège-tête, ceintures de sécurité à trois points et enrouleur automatique sur toutes les places, à l'AV avec pré-tensionneur et limiteur d'effort des sangles, capteurs de choc, système de protection antiretournement, indicateur de dégonflage des pneus
Direction		à assistance électromécanique (EPS), option : fonction Servotronic, Direction sport variable
Démultiplication totale direction	/1	15,0
Pneus AV / AR		205/50 R17 89Y
Jantes AV / AR		7J x 17 alliage léger

BMW 225d Cabriolet

Boîte de vitesses

Type de B.V.	B.V.A. Steptronic sport à 8 rapports	
Démultiplication B.V.	I	/1 5,000
	II	/1 3,200
	III	/1 2,143
	IV	/1 1,720
	V	/1 1,314
	VI	/1 1,000
	VII	/1 0,822
	VIII	/1 0,640
	AR	/1 3,456
Rapport de pont AR	/1	2,647

Performances routières

Rapport poids / puissance (selon DIN)	kg/kW	9,6
Puissance au litre	kW/l	82,7
Accélération 0 à 100 km/h	s	6,4
Reprise en 5 ^e 80 à 120 km/h	s	–
Vitesse maxi.	km/h	235

BMW EfficientDynamics

Fonctionnalités BMW EfficientDynamics de série	récupération de l'énergie libérée au freinage avec indication de l'énergie récupérée, direction à assistance électromécanique, fonction d'arrêt et de redémarrage automatiques du moteur, mode ECO PRO avec fonction roue libre, construction légère intelligente, qualités aérodynamiques optimisées, gestion des périphériques asservie aux besoins, pompe à huile gérée par cartographie, couple conique à qualités de mise en température optimisées, pneus à résistance réduite au roulement
---	---

Consommation selon cycle UE ²⁾

avec monte de série		
Cycle urbain ECE	l/100 km	5,4
Cycle extra-urbain EUDC	l/100 km	4,1
Moyenne ECE+EUDC	l/100 km	4,6
CO ₂	g/km	121
jantes de 7,5J x 17, pneus de 225/45 R 17 et pneus d'hiver		
jantes de 7,5J x 17 à l'AV, 8J x 17 à l'AR, pneus de 225/45 R17 à l'AV, 245/40 R17 à l'AR		
Cycle urbain ECE	l/100 km	5,7
Cycle extra-urbain EUDC	l/100 km	4,4
Moyenne ECE+EUDC	l/100 km	4,9
CO ₂	g/km	128
jantes de 7,5J x 18 à l'AV, 8J x 18 à l'AR, pneus de 225/40 R18 à l'AV, 245/35 R18 à l'AR		
Cycle urbain ECE	l/100 km	5,7
Cycle extra-urbain EUDC	l/100 km	4,4
Moyenne ECE+EUDC	l/100 km	4,9
CO ₂	g/km	128
Norme antipollution respectée		Euro 6

Fiche technique valable pour les marchés ACEA / données concernant l'homologation en partie pour l'Allemagne seulement (poids)

¹⁾ Volume d'huile à la vidange

²⁾ Consommation et émissions de CO₂ en fonction des dimensions de pneus choisies

Caractéristiques de puissance et de couple.

BMW Série 2. 218i.

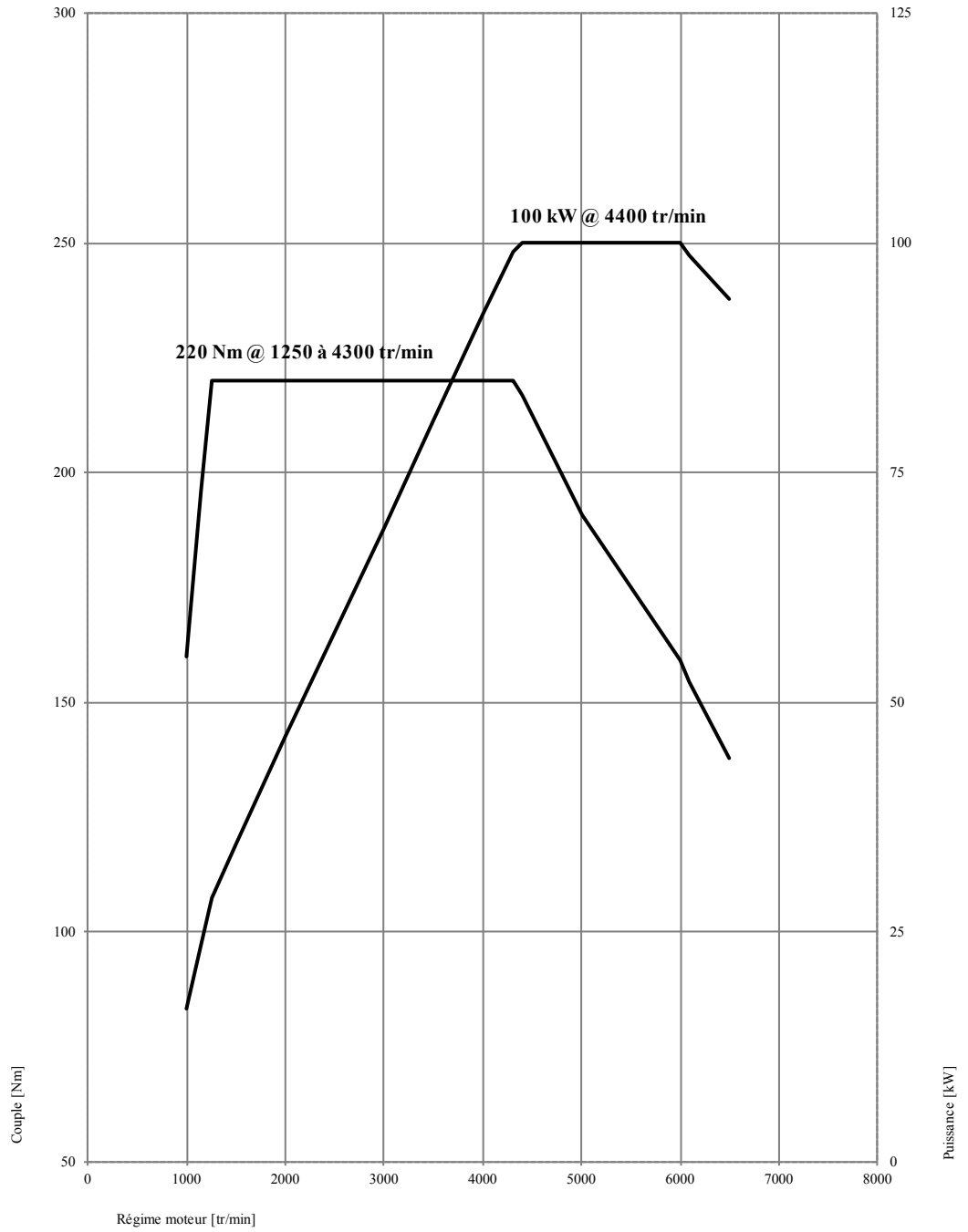

BMW Série 2. 220i.

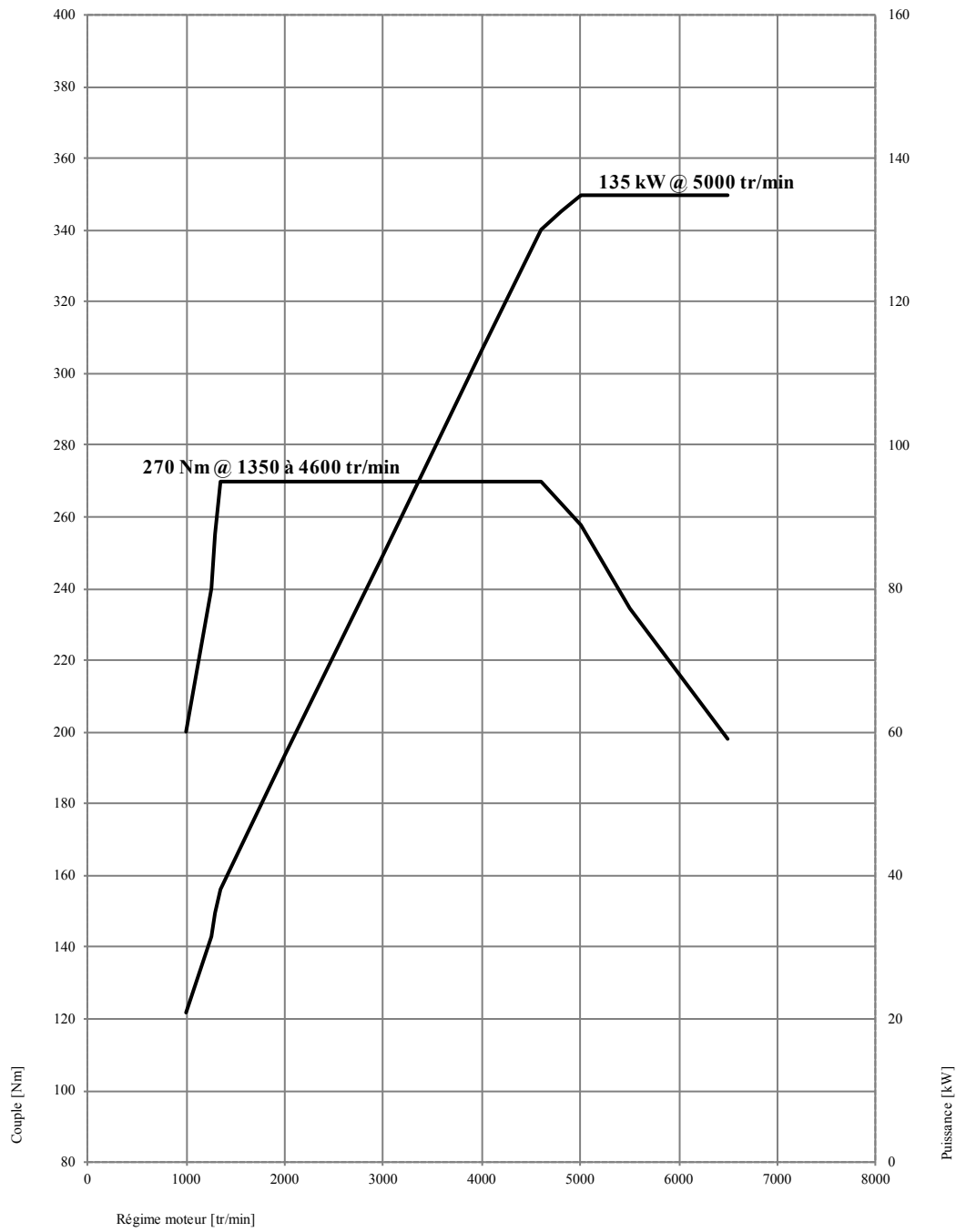

BMW Série 2. 230i.

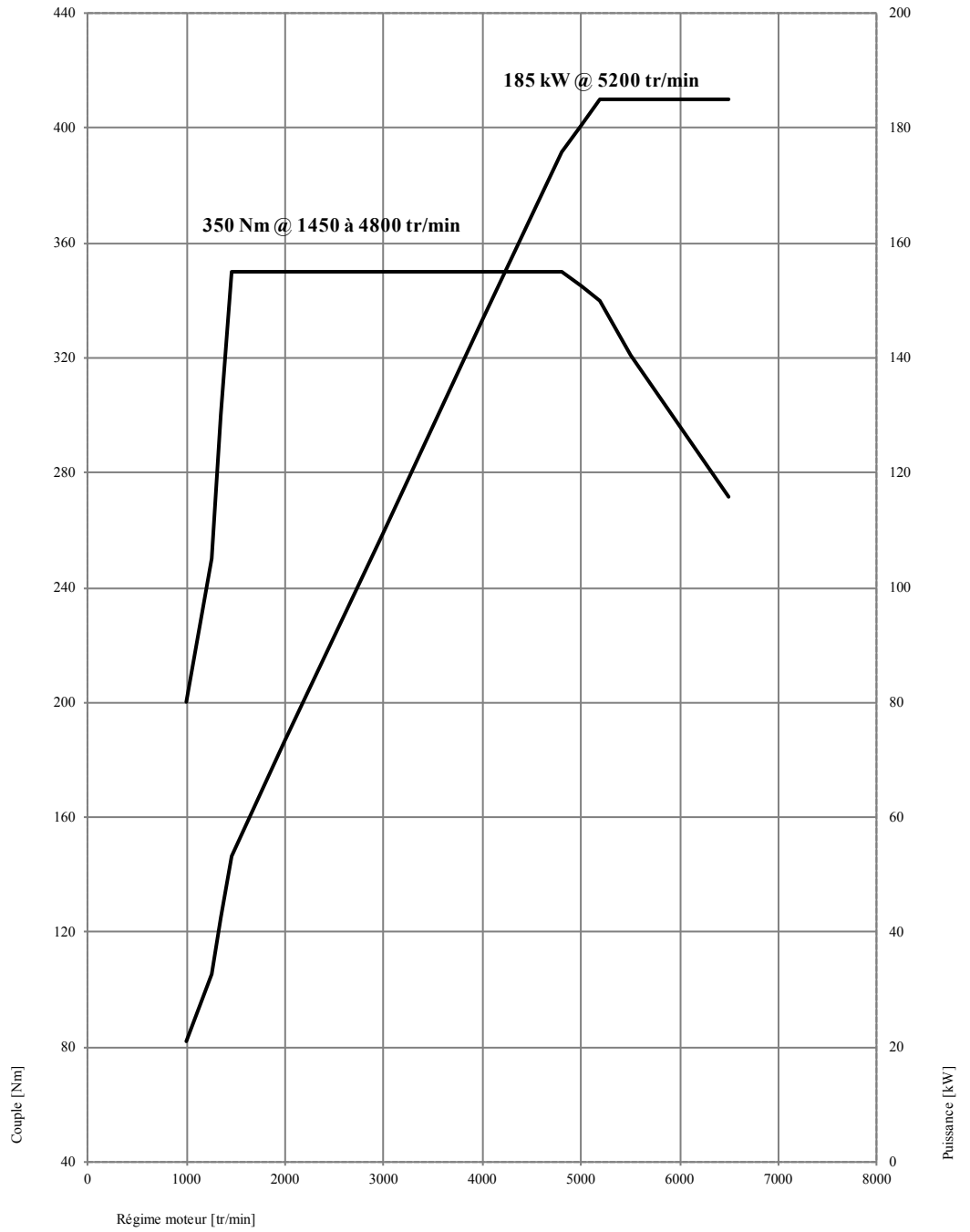

BMW Série 2. M240i, M240i xDrive.

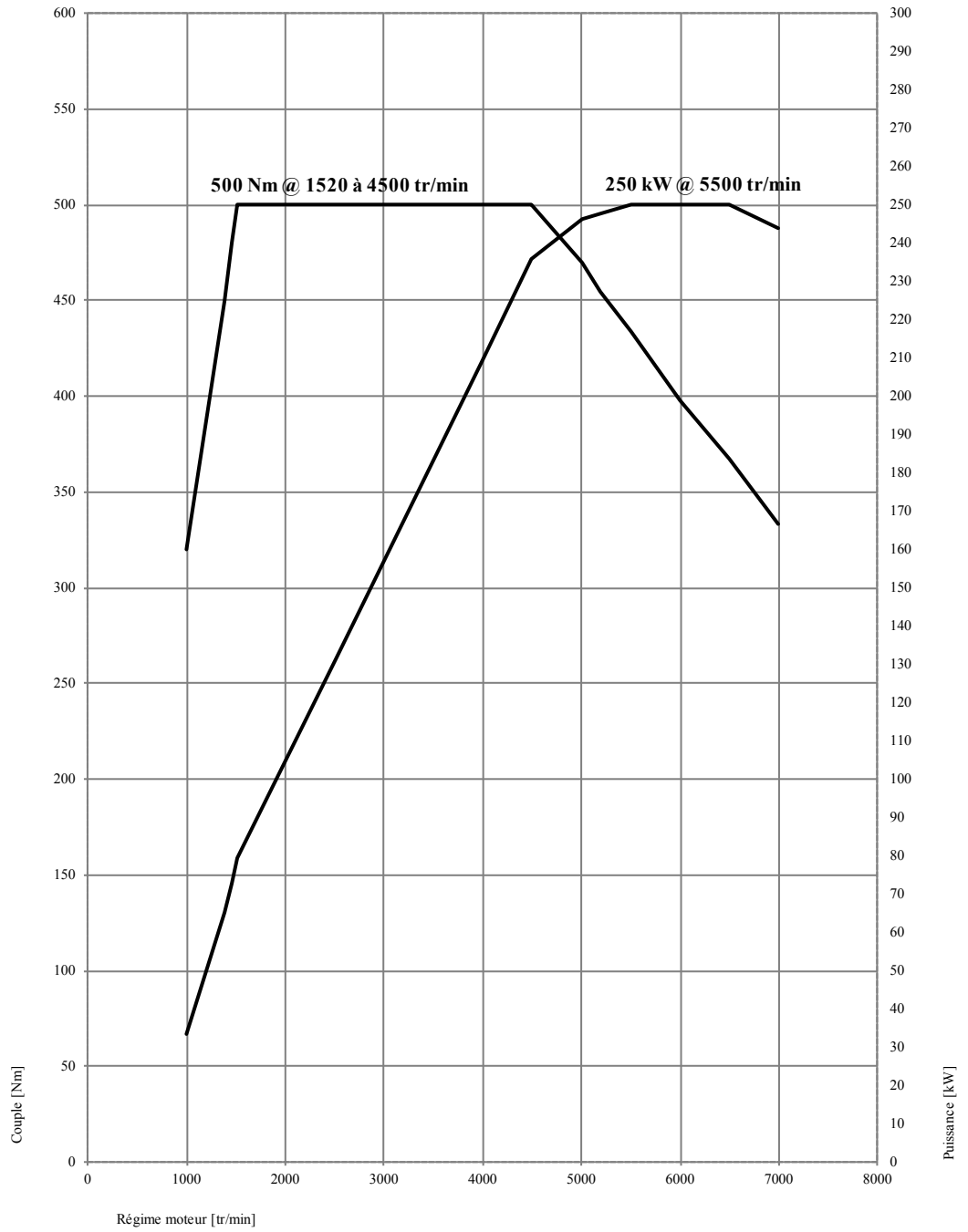

BMW Série 2. 218d.

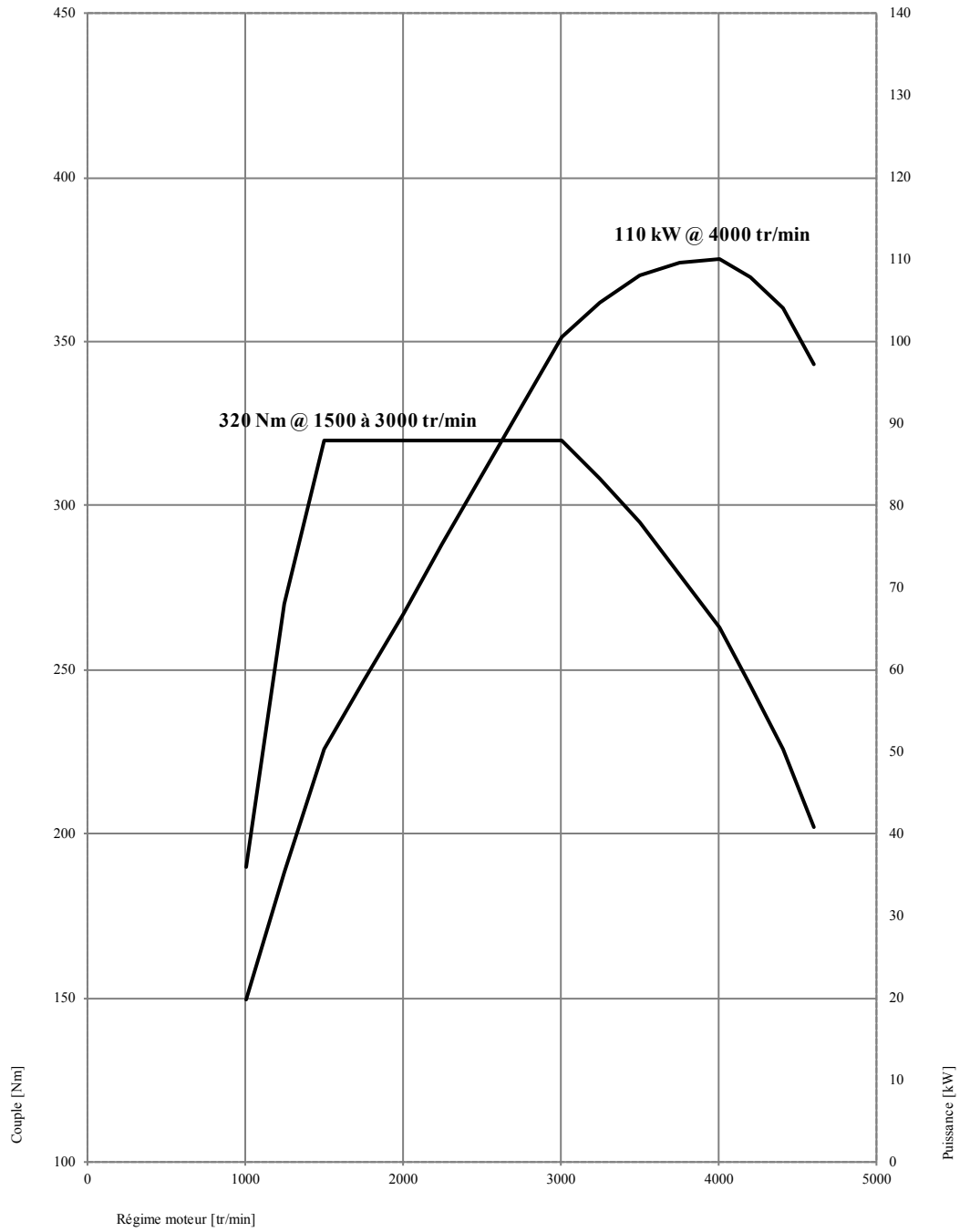

BMW Série 2. 220d, 220d xDrive.

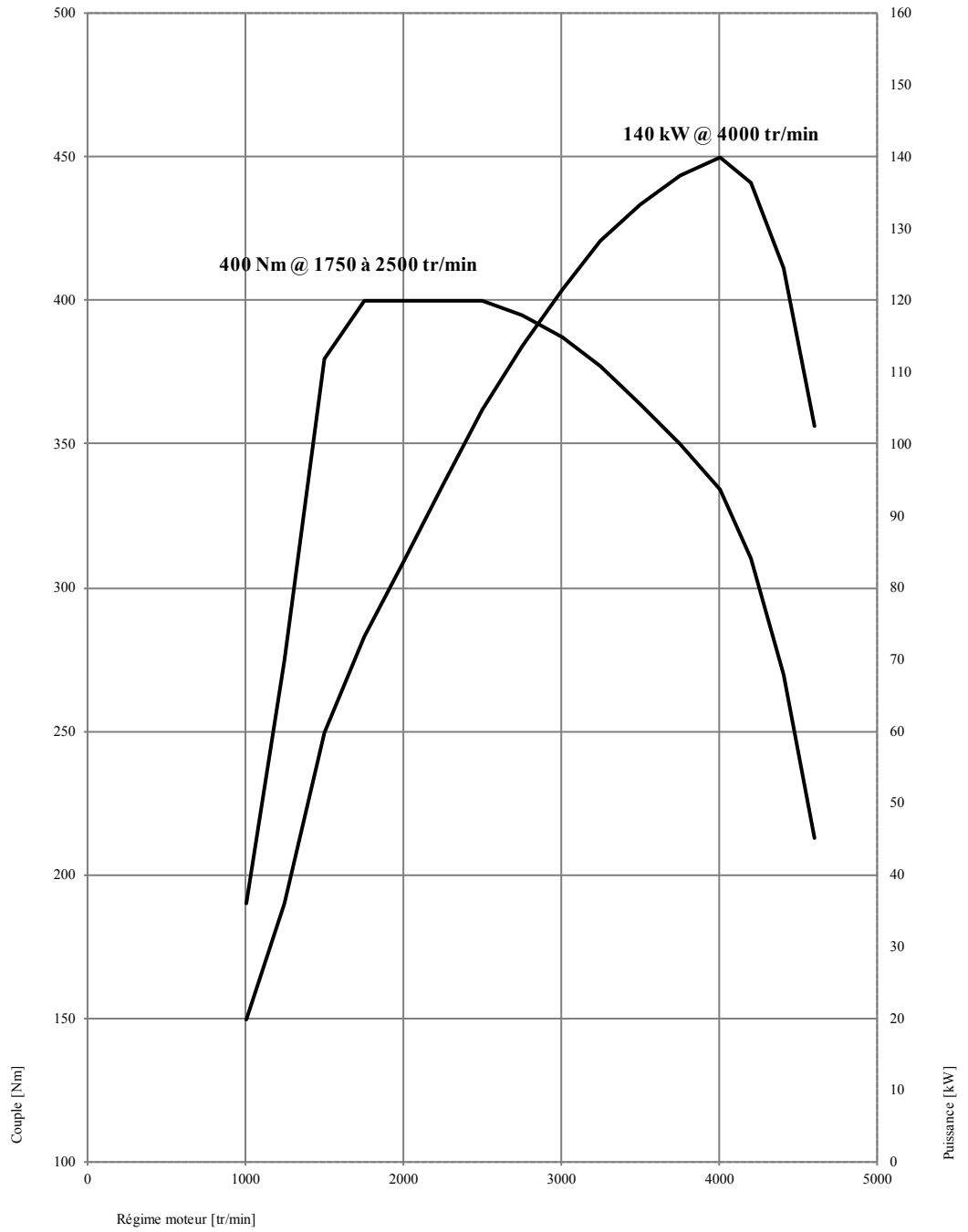

BMW Série 2. 225d.



Dimensions extérieures et intérieures. BMW Série 2 Coupé.

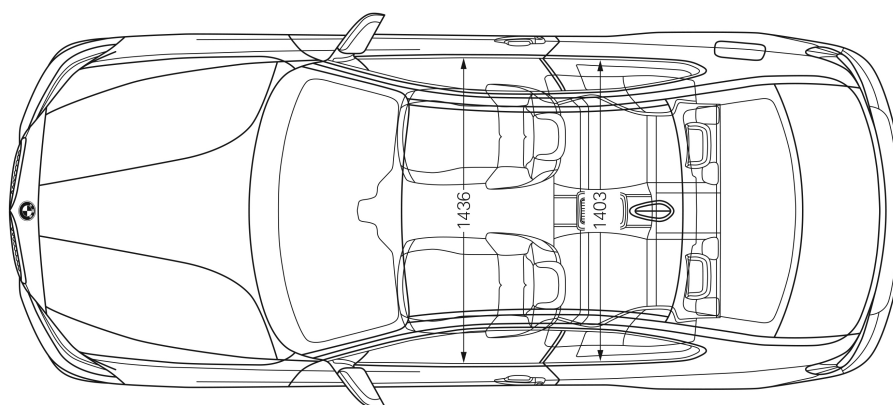
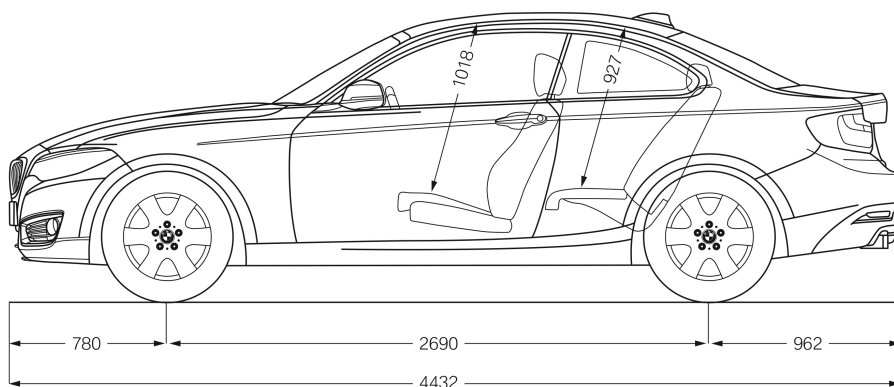
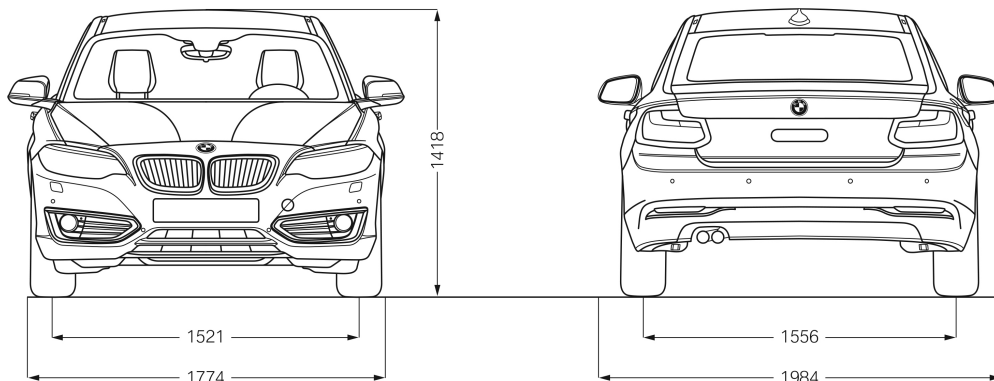

BMW Série 2 Cabriolet.

5/2017

Valable à partir
de 7/2017

