

**BMW
GROUP**

Russia

Corporate Communication



Новый BMW X3.

1. Новый BMW X3. Особенности.	2
2. Дизайн и функциональность. Мощный эксклюзивный внешний вид и максимальная универсальность.	6
3. Привод. Удовольствие от вождения и эффективность: новый четырехцилиндровый дизельный двигатель.	9
4. BMW EfficientDynamics/BMW ConnectedDrive. Меньше расход топлива, больше динамики движения. Полное сетевое объединение.	13
5. Технические характеристики.	15
6. Диаграммы мощности и крутящего момента.	25
7. Внешние и внутренние габариты.	32

Company
«BMW Rusland Trading»
ООО

A BMW Group company

Office address
125212, Russia,
Moscow,
Leningradskoe sh,
39a, bld.1

Telephone
(007 495) 795 2900

Telefax
(007 495) 795 2912

Internet
www.bmw.ru

BMW GROUP

Russia

Corporate Communication



1. Новый BMW X3. Особенности.

Еще в 2003 году компания BMW вошла в новый и динамично развивающийся сегмент автомобилей среднего класса Sports Activity Vehicle (SAV) с моделью BMW X3. За более чем десятилетнюю историю модели было продано свыше миллиона экземпляров. BMW X3 отличается выдающейся динамикой, великолепной управляемостью и низкими показателями расхода топлива и выбросов CO₂. Вышедший на рынок в 2010 году BMW X3 второго поколения стал лучшим в своем классе как по размерам салона и вместительности багажника, так и по универсальности и гибкости в эксплуатации.

Появление нового BMW X3 позволит компании BMW еще больше укрепить свои позиции в данном сегменте. Два новых дизельных двигателя BMW X3 отличаются увеличенной мощностью, сниженным расходом топлива и сокращенным количеством выбросов вредных веществ в атмосферу: в зависимости от версии расход топлива нового BMW X3 в смешанном цикле составляет 5,0-8,3 л/100 км, а выбросы CO₂ — 131-193 г/км. Дизайн экстерьера и салон нового BMW X3 также были модернизированы.

Динамичный внешний вид и эксклюзивный дизайн.

Новый BMW X3 отличается модернизированными фарами с опциональной светодиодной технологией, более выразительными «ноздриями» решетки радиатора, новыми передним и задним бамперами, а также наружными зеркалами заднего вида со встроенными указателями поворота. Все эти детали подчеркивают типичные для моделей BMW X элементы дизайна.

Для салона нового BMW X3 характерны высочайшее качество исполнения и эксклюзивные материалы отделки. Хромированные декоративные вставки, центральная консоль с опциональным блоком управления климат-контролем черного глянцевого цвета, новые подстаканники со сдвижной крышкой на центральном тоннеле — все это подчеркивает принадлежность автомобиля к премиум-классу.

Company
«BMW Rusland Trading»
ООО

A BMW Group company

Office address
125212, Russia,
Moscow,
Leningradskoe sh,
39a, bld.1

Telephone
(007 495) 795 2900

Telefax
(007 495) 795 2912

Internet
www.bmw.ru

BMW GROUP

Russia

Corporate Communication



Новые цвета лакокрасочного покрытия и дизайн колесных дисков, а также расширенный список вариантов отделки салона и декоративных планок обеспечивают более высокий уровень индивидуализации автомобиля. А новый пакет оформления экстерьера и интерьера xLine позволяет придать еще больший акцент динамичному и мощному характеру BMW X3. Расширить и без того широкие функциональные возможности BMW X3 теперь можно с помощью нового опционального оборудования, такого как интеллектуальная система открывания двери багажника и пакет отсеков и ниш для багажного отделения.

Мировая премьера новой модели с двухлитровым дизельным двигателем мощностью 140 кВт/190 л. с.

В момент выхода на рынок новый BMW X3 будет предлагаться с тремя бензиновыми и четырьмя дизельными двигателями мощностью от 110 кВт/150 л. с. до 230 кВт/313 л. с. Эти силовые агрегаты нового поколения с технологией BMW TwinPower Turbo соответствуют экологическому стандарту «Евро 6», обеспечивают высокую экономичность и гарантируют превосходные динамические качества.

Так, например, мощность BMW X3 xDrive20d увеличилась со 135 кВт/184 л. с. до 140 кВт/190 л. с., в то время как расход топлива (для версии, оснащенной автоматической коробкой передач) понизился по сравнению с предыдущей моделью на 7,1 процента. Расход топлива версии BMW xDrive20d в городском цикле составляет всего 5,7 л/100 км, в загородном — 5,0 л/100 км, в смешанном — 5,2 л/100 км. Выбросы CO₂ в смешанном цикле — 138 г/км. Оснащенный новейшим двухлитровым турбодизельным двигателем BMW X3 xDrive20d демонстрирует лучшие характеристики в своем классе.

Модификация BMW X3 sDrive18d с новым двигателем 110 кВт/150 л. с., классическим задним приводом и шестиступенчатой механической коробкой передач, также отличается высочайшей эффективностью. Расход топлива BMW X3 sDrive18d в городском, загородном и смешанном цикле составляет соответственно 5,6, 4,6 и 5,0 л/100 км; выбросы CO₂ в смешанном цикле — 131 г/км.

Company
«BMW Rusland Trading»
ООО

A BMW Group company

Office address
125212, Russia,
Moscow,
Leningradskoe sh,
39a, bld.1

Telephone
(007 495) 795 2900

Telefax
(007 495) 795 2912

Internet
www.bmw.ru

BMW GROUP

Russia

Corporate Communication



Лидирующие позиции в своих сегментах также занимают модификации BMW X3 xDrive28i (расход топлива в городском/загородном/смешанном цикле: 9,1/6,2/7,3 л/100 км; выбросы CO₂ в смешанном цикле — 169 г/км) с двигателем мощностью 180 кВт/245 л.с., а также BMW X3 xDrive35i (расход топлива в городском/загородном/смешанном цикле: 10,7/6,9/8,3 л/100 км; выбросы CO₂ в смешанном цикле — 193 г/км) с двигателем мощностью 225 кВт/306 л.с.

BMW EfficientDynamics: удовольствие от вождения и низкий расход топлива.

В базовую комплектацию нового BMW X3 входит пакет BMW EfficientDynamics, в который включена система автоматической остановки и запуска двигателя с функцией движения накатом. Также новый BMW X3 оснащен системами рекуперации энергии торможения и управления вспомогательными агрегатами по потребности. Все это обеспечивает автомобилю самые лучшие в сегменте показатели расхода топлива и вредных выбросов в атмосферу. Предлагаемые в качестве опции шины с пониженным сопротивлением качению снижают выбросы CO₂ на 7 г/км, тем самым способствуя еще более высоким экологическим коэффициентам нового BMW X3.

BMW ConnectedDrive: системы помощи водителю и информационно-развлекательная система.

В новом BMW X3 получила свое дальнейшее развитие технология, по уровню реализации которой компания BMW является неоспоримым лидером. Наиболее примечательными новинками пакета технологий BMW ConnectedDrive в BMW X3 являются, например, контроллер iDrive со встроенной сенсорной панелью для ввода текстовых сообщений одним пальцем, система помощи при парковке (предположительное время появления в продаже — август 2014 года), полноцветный проекционный дисплей BMW, система автоматического управления дальним светом в сочетании со светодиодными фарами, а также система Driving Assistant Plus с ассистентом движения в пробках, системой слежения за разметкой и функцией предупреждения об опасности наезда на пешехода.

Company
«BMW Rusland Trading»
ООО

A BMW Group company

Office address
125212, Russia,
Moscow,
Leningradskoe sh,
39a, bld.1

Telephone
(007 495) 795 2900

Telefax
(007 495) 795 2912

Internet
www.bmw.ru

BMW GROUP

Russia

Corporate Communication



Для всех этих функций BMW ConnectedDrive предлагает информацию о ситуации на дороге в режиме реального времени (RTTI), консьерж-сервис и интеллектуальную систему экстренного вызова. С помощью встроенных приложений можно пользоваться сервисами Facebook и Twitter, интернет-радио AUPEO! и такими музыкальными платформами, как Napster и Deezer.

Дополнительные сведения об официальных нормах расхода топлива, установленном уровне выбросов CO₂ и количестве потребляемой электроэнергии для новых автомобилей содержатся в брошюре Leitfaden über Kraftstoffverbrauch, die CO₂-Emissionen und den Stromverbrauch neuer Personenkraftwagen («Нормативные требования по расходу топлива, уровню выбросов CO₂ и количеству потребляемой электроэнергии для новых автомобилей»), которую можно получить бесплатно в любых точках розничной продажи, а также в компании DAT (Deutsche Automobil Treuhand) GmbH по адресу Hellmuth-Hirth-Str. 1, 73760 Ostfildern-Scharnhausen и на сайте <http://www.dat.de/en/offers/publications/guideline-for-fuel-consumption.html>. Leitfaden CO₂ («Директива CO₂») (PDF — 2,7 Мб).

Company

«BMW Russland Trading»
ООО

A BMW Group company

Office address

125212, Russia,
Moscow,
Leningradskoe sh,
39a, bld.1

Telephone

(007 495) 795 2900

Telefax

(007 495) 795 2912

Internet

www.bmw.ru

BMW GROUP

Russia

Corporate Communication



2. Дизайн и функциональность. Мощный эксклюзивный внешний вид и максимальная универсальность.

Язык форм нового BMW X3 подчеркивает его лидерскую роль, которую автомобиль традиционно занимает в сегменте Sports Activity Vehicle. Унаследовав от своего предшественника характерные дизайн-решения, облик нового BMW X3 объединяет в себе эксклюзивность, динамичность и функциональность. При первом же взгляде автомобиль однозначно идентифицируется как член успешного семейства BMW X. Он впечатляюще выглядит на дороге, отлично справляется с задачами во время повседневной эксплуатации и доставляет непревзойденное удовольствие от вождения.

Он не останется незамеченным на дороге.

Несмотря на увеличившуюся на один сантиметр длину кузова, новый BMW X3 так же компактен и отлично приспособлен к повседневной эксплуатации, как и его успешные предшественники. Многие эксклюзивные детали нового BMW X3 не позволят автомобилю остаться незамеченным на дороге. В передней части автомобиля сразу же обращают на себя внимание модернизированные фары. В качестве опции вся передняя светотехника, включая противотуманные фары, может быть заказана в полностью светодиодном исполнении, что еще сильнее подчеркивает принадлежность BMW X3 к премиум-сегменту. Характерные для BMW «ноздри» решетки радиатора получили новое оформление, которое придает передней части автомобиля еще более выразительный вид. А мощные передний и задний бамперы с новым дизайном акцентируют «уверенную» внешность нового BMW X3. Повторители указателей поворота теперь встроены в новые наружные зеркала заднего вида. Кроме того, для BMW X3 доступны четыре новых цвета окраски кузова и пять вариантов легкосплавных дисков нового дизайна — все это еще больше расширяет возможности для индивидуализации автомобиля.

Эксклюзивность и высокое качество отделки салона.

Новый X3 занимает лидирующее положение в своем сегменте как по вместительности салона, так и по объему багажного отсека (550–1600 литров). Салон автомобиля

Company
«BMW Rusland Trading»
ООО

A BMW Group company

Office address
125212, Russia,
Moscow,
Leningradskoe sh,
39a, bld.1

Telephone
(007 495) 795 2900

Telefax
(007 495) 795 2912

Internet
www.bmw.ru

BMW GROUP

Russia

Corporate Communication



отделан тщательно подобранными материалами. Декоративные хромированные вставки, центральная консоль с опциональным блоком управления климат-контролем черного блестящего цвета и деревянные декоративные планки с хромированными акцентами также подчеркивают высокое качество оформления. А новые подстаканники со сдвижной шторкой и рулевое колесо с кожаной отделкой, входящие в стандартную комплектацию, окончательно завершают ощущение интерьера премиум-класса. На выбор клиентам предлагаются четыре новых цвета обивки и четыре новых варианта декоративных панелей интерьера.

xLine и M Спорт пакет: индивидуализация без границ.

Применение высококачественных материалов и изысканных цветовых решений говорит о принадлежности нового BMW X3 к премиум-классу. Новый пакет отделки xLine, подчеркивающий динамичный и мощный характер SAV, предлагает дополнительные возможности индивидуализации. Снаружи пакет xLine легко определить по блестящим металлическим вставкам в бамперах и боковым накладкам, отделке воздухозаборников из матового алюминия, а также вставкам в бамперах, имитирующих защиту днища. Пакет xLine также позволяет клиентам выбрать новые виды декоративных панелей в салоне, варианты отделки из ткани и кожи и два вида эксклюзивных 18- и 19-дюймовых легкосплавных дисков.

Отличные ходовые и динамические качества нового BMW X3 можно поднять на еще более высокий уровень с помощью M Спорт пакета, в который входят аэродинамический пакет M и черная глянцевая отделка BMW Individual. В дополнение к этому для нового BMW X3 с M Спорт пакетом предлагаются шесть различных цветов окраски кузова и три эксклюзивных варианта легкосплавных дисков размером 18, 19 и 20 дюймов. Салон BMW X3 с M Спорт пакетом отличается обивкой потолка BMW Individual цвета антрацит и спортивными сиденьями с различными видами обивки из ткани и кожи. С технической точки зрения особенностями автомобиля являются восьмидиапазонная автоматическая коробка передач со спортивным алгоритмом работы, спортивное рулевое управление и специальная настройка ходовой части, обеспечивающая еще большую динамику движения.

Company
«BMW Rusland Trading»
ООО

A BMW Group company

Office address
125212, Russia,
Moscow,
Leningradskoe sh,
39a, bld.1

Telephone
(007 495) 795 2900

Telefax
(007 495) 795 2912

Internet
www.bmw.ru

**BMW
GROUP**

Russia

Corporate Communication



Еще больше функциональности при повседневной эксплуатации.

Новый BMW X3 еще сильнее укрепляет позиции лидера в сегменте по универсальности и пригодности к повседневной эксплуатации. В базовую комплектацию всех моделей BMW X3 теперь входит аудиосистема BMW Professional с центральным информационным дисплеем и контроллером iDrive. Также в стандартное оснащение включена система экстренного вызова Intelligent Emergency Call — в случае необходимости она задействует встроенный телефонный модуль для вызова скорой помощи.

Новая инновационная линейка дополнительных опций расширяет функциональность нового BMW X3. Интеллектуальная система открывания задней двери Smart Opener обеспечивает максимально удобный доступ в багажный отсек: для автоматического открывания и закрывания крышки багажника достаточно провести ногой под задним бампером. Пакет отсеков и ниш в багажном отделении с двухсторонней панелью пола, складной бокс, разделительные элементы и сетки для багажа позволяют легко и удобно размещать самые различные предметы. Аспинки задних сидений, складывающиеся в соотношении 40:20:40, обеспечивают максимальную гибкость в организации багажного отсека.

Аудиосистема Hi-Fi Professional от Harman Kardon гарантирует непревзойденное качество звучания, а опциональный автономный отопитель создает комфортную температуру воздуха в салоне даже в зимний период.

Company
«BMW Rusland Trading»
ООО

A BMW Group company

Office address
125212, Russia,
Moscow,
Leningradskoe sh,
39a, bld.1

Telephone
(007 495) 795 2900

Telefax
(007 495) 795 2912

Internet
www.bmw.ru

**BMW
GROUP**

Russia

Corporate Communication



3. Привод. Удовольствие от вождения и эффективность: новый четырехцилиндровый дизельный двигатель.

Динамичные и эффективные двигатели позволяют BMW X3 устанавливать новые стандарты в сегменте среднеразмерных Sports Activity Vehicle. Для вывода на рынок подготовлены четыре дизельных и три бензиновых двигателя, каждый из которых соответствует экологическому стандарту «Евро 6» и способен доставить водителю удовольствие от вождения, каким славятся автомобили BMW. Мощность двигателей составляет от 110 кВт/150 л. с. до 230 кВт/313 л. с. В этих сверхсовременных моторах используется новейшая версия технологии BMW TwinPower Turbo, гарантирующая превосходные ходовые качества при пониженном расходе топлива и минимальных выбросах CO₂.

Новые четырехцилиндровые дизельные двигатели.

Новое поколение двухлитровых дизельных двигателей, изготовленных из алюминиевого сплава, оснащено непосредственным впрыском топлива, общей топливной рампой Common Rail с давлением впрыска 2000 бар и электромагнитными форсунками. Это позволило поднять мощность мотора версии X3 xDrive20d с 135 кВт/184 л. с. до 140 кВт/190 л. с. Увеличился и максимальный крутящий момент, который раньше составлял 380, а теперь — 400 Нм. В результате повышения мощности на 0,4 секунды сократилось и время разгона с нуля до 100 км/ч, которое теперь равно всего 8,1 секунды. Расход топлива X3 xDrive20d с восьмидиапазонной автоматической коробкой передач сократился на 7,1 процента по сравнению с предыдущей моделью, а выбросы CO₂ теперь составляют всего 138-141 г/км. Шины с пониженным сопротивлением качению позволяют снизить выбросы CO₂ еще на 7 г/км, осуществляя значительный вклад в повышение экологической безопасности и экономичности. В этой конфигурации BMW X3 xDrive20d с новым двухлитровым турбодизельным двигателем с расходом топлива 5,0 литр на 100 километров и выбросами CO₂ всего лишь 131 г/км демонстрирует лучшие показатели в своем классе. То же самое можно сказать и о BMW X3 sDrive18d с классическим задним приводом, оснащенный новым двигателем мощностью 110

Company
«BMW Rusland Trading»
ООО

A BMW Group company

Office address
125212, Russia,
Moscow,
Leningradskoe sh,
39a, bld.1

Telephone
(007 495) 795 2900

Telefax
(007 495) 795 2912

Internet
www.bmw.ru

BMW GROUP

Russia

Corporate Communication



кВт/150 л. с., 6-ступенчатой МКПП и шинами с пониженным сопротивлением качению. В сегменте среднеразмерных автомобилей класса Sports Activity Vehicle он имеет самый низкий расход топлива 4,7 литра/100 км и наименьшие выбросы CO₂, составляющие 124 г/км.

Флагманский дизельный двигатель с пониженным расходом топлива.

Самые мощные дизельные варианты нового BMW X3 оснащаются усовершенствованными трехлитровыми рядными шестицилиндровыми двигателями. Мощность двигателя X3 xDrive30d (расход топлива в городе/за городом/в смешанном цикле: 6,5/5,6/5,9 л/100 км, выбросы CO₂ в смешанном цикле — 156 г/км) составляет 190 кВт/258 л. с., максимальный крутящий момент — 560 Нм. А мощность двигателя топ-модели X3 xDrive35d (расход топлива в городе/за городом/в смешанном цикле: 6,7/5,5/6,0 л/100 км; выбросы CO₂ в смешанном цикле — 157 г/км) составляет 230 кВт/313 л. с. Крутящий момент достигает величины 630 Нм, при этом двигатель стал более экономичным, а выбросы CO₂ были существенно снижены.

Динамичные и экономичные бензиновые двигатели.

Отличные показатели мощности, впечатляющая плавность работы и эффективность — вот что выделяет самые современные бензиновые двигатели нового BMW X3. Оснащенные системой непосредственного высокоточного впрыска топлива, системой бесступенчатой регулировки фаз газораспределения Double-Vanos и системой бесступенчатой регулировки хода клапанов Valvetronic, бензиновые двигатели обеспечивают автомобилю безупречную динамику при низком расходе топлива и небольших значениях выбросов CO₂. Установленный на BMW X3 sDrive20i двухлитровый турбомотор мощностью 135 кВт/184 л. с. (расход топлива в городе/за городом/в смешанном цикле: 8,8/6,0/7,0 л/100 км; выбросы CO₂ в смешанном цикле — 163 г/км) в сочетании с восьмидиапазонной автоматической коробкой передач ускоряет автомобиль до 100 км/ч за 8,2 секунды.

Двухлитровый четырехцилиндровый двигатель мощностью 180 кВт/245 л. с. версии xDrive28i развивает максимальный крутящий момент 350 Нм. С нуля до 100 км/ч X3

Company
«BMW Rusland Trading»
ООО

A BMW Group company

Office address
125212, Russia,
Moscow,
Leningradskoe sh,
39a, bld.1

Telephone
(007 495) 795 2900

Telefax
(007 495) 795 2912

Internet
www.bmw.ru

BMW GROUP

Russia

Corporate Communication



xDrive28i с восьмидиапазонной автоматической коробкой передач разгоняется за 6,5 секунды, при этом расход топлива в смешанном цикле составляет всего 7,3 литра/100 км, а выбросы CO₂ — 169 г/км (в комплектации с шинами с низким сопротивлением качению — 7,0 литра/100 км и 162 г/км CO₂ соответственно). Это лучшие значения в данном классе автомобилей.

BMW X3 xDrive35i (расход топлива в городе/за городом/в смешанном цикле: 10,7/6,9/8,3 л/100 км; выбросы CO₂ в смешанном цикле — 193 г/км) устанавливает новые стандарты динамических характеристик. Его трехлитровый рядный шестицилиндровый двигатель развивает 225 кВт/306 л. с. и максимальный крутящий момент 400 Нм, который достигается при оборотах от 1200 до 5000 об/мин. С нуля до 100 км/ч BMW X3 xDrive35i ускоряется за 5,6 секунды. При этом выбросы CO₂ у нового X3 в модификации xDrive35i удалось сократить на 11 г/км.

Задний или полный привод — выбор за вами.

Заказывая новый BMW X3 с двигателем 20i мощностью 135 кВт/ 184 л. с., можно выбрать между классическим задним приводом sDrive и интеллектуальным полным приводом BMW xDrive. Модель 18d предлагается исключительно с приводом sDrive, все остальные в базовой комплектации оснащаются приводом BMW xDrive. Интеллектуальный полный привод BMW xDrive гарантирует оптимальное сцепление колес с дорогой, перераспределение крутящего момента, улучшенную динамику и повышенную безопасность движения. В моделях, оснащенных полным приводом, предусмотрен новый индикатор работы системы xDrive, который отображает информацию о продольных и поперечных кренах автомобиля с использованием трехмерной графики. В моделях с навигационной системой, на панель приборов выводятся также и показания встроенного компаса.

Шестиступенчатая механическая или восьмиступенчатая автоматическая коробка передач.

В зависимости от типа двигателя новый BMW X3 может оснащаться точной в работе шестиступенчатой механической или высокоэффективной восьмиступенчатой

Company
«BMW Rusland Trading»
ООО

A BMW Group company

Office address
125212, Russia,
Moscow,
Leningradskoe sh,
39a, bld.1

Telephone
(007 495) 795 2900

Telefax
(007 495) 795 2912

Internet
www.bmw.ru

**BMW
GROUP**

Russia

Corporate Communication



автоматической коробкой передач; последняя предлагается с подрулевыми лепестками ручного выбора передач в качестве опции. В список опционального оборудования входит спортивная восьмиступенчатая автоматическая коробка передач с модифицированным алгоритмом переключений, которая также включает наличие подрулевых лепестков.

Company

«BMW Rusland Trading»
ООО

A BMW Group company

Office address

125212, Russia,
Moscow,
Leningradskoe sh,
39a, bld.1

Telephone

(007 495) 795 2900

Telefax

(007 495) 795 2912

Internet

www.bmw.ru

BMW GROUP

Russia

Corporate Communication



4. BMW EfficientDynamics/BMW ConnectedDrive. Меньше расход топлива, больше динамики движения. Полное сетевое объединение.

Новый BMW X3 предлагает настоящее удовольствие от вождения, низкие выбросы вредных веществ в атмосферу и высокую экономичность. Все это гарантирует инновационный технологический пакет BMW EfficientDynamics. Двигатели с минимальным расходом топлива, облегченная конструкция кузова и оптимизированная аэродинамика, функция Auto Start Stop последнего поколения, система рекуперации энергии торможения, индикатор оптимального переключения передач и управляемые по необходимости вспомогательные агрегаты обеспечивают новому BMW X3 лучшие показатели расхода топлива и вредных выбросов в своем сегменте.

Функция движения накатом и режим ECO PRO для снижения расхода топлива.

Повышению экономичности способствуют выбираемый с помощью переключателя режимов движения режим ECO PRO и функция движения накатом (для автомобилей с восьмиступенчатой АКП), которая при скорости движения от 50 до 160 км/ч отключает двигатель от трансмиссии, после того как водитель убирает ногу с педали акселератора. Дополнительное снижение выбросов CO₂ на 7 г/км обеспечивают шины с низким сопротивлением качению четвертого поколения. Эти шины вместе с 17-дюймовыми легкосплавными дисками Streamline можно приобрести для всех версий BMW X3 (за исключением модификаций 35i xDrive и 35d xDrive).

Безопасность, комфорт и информационно-развлекательные системы.

В новом BMW X3 пакет технологий BMW ConnectedDrive в очередной раз демонстрирует свои лидирующие позиции в области сетевого объединения человека, автомобиля и окружающего мира. Главными новинками BMW ConnectedDrive в новом BMW X3 являются новейшее высокоэффективное поколение навигационной системы Professional с функцией прокладывания маршрута ECO PRO и контроллер iDrive с интегрированной сенсорной панелью.

Company
«BMW Rusland Trading»
ООО

A BMW Group company

Office address
125212, Russia,
Moscow,
Leningradskoe sh,
39a, bld.1

Telephone
(007 495) 795 2900

Telefax
(007 495) 795 2912

Internet
www.bmw.ru

BMW GROUP

Russia

Corporate Communication



Последний позволяет вводить буквы (например, при вводе пункта назначения для навигационной системы) пальцем. Другой особенностью является полноцветный проекционный дисплей, который выводит в поле зрения водителя самую важную информацию о движении и индикацию систем помощи водителю.

Уровень безопасности призваны повысить опциональная неослепляющая система управления дальним светом, система Driving Assistant Plus с функцией слежения за разметкой и превентивной защитой пешеходов, а также активный круиз-контроль с функцией Stop & Go. Удобную парковку автомобиля обеспечит система помощи при парковке, которая берет на себя вращение руля при параллельной парковке (предположительное появление в продаже — август 2014 года). Функции BMW ConnectedDrive Services & Apps позволяют пользоваться мобильными услугами и приложениями смартфона, которые выводятся на центральный контрольный дисплей в автомобиле. Помимо этого, существует возможность пользования такими инновационными услугами, как консьерж-сервис и информационная система, сообщающая о ситуации на дорогах, RTTI (Real Time Traffic Information). Для повышения безопасности предусмотрена интеллектуальная функция экстренного вызова. Как только датчики столкновения зафиксируют срабатывание подушек безопасности, в колл-центр BMW будет отправлена информация о точном местонахождении автомобиля и других важных деталях. Это позволит быстро и эффективно оказать помощь на месте аварии.

Company

«BMW Rusland Trading»
ООО

A BMW Group company

Office address

125212, Russia,
Moscow,
Leningradskoe sh,
39a, bld.1

Telephone

(007 495) 795 2900

Telefax

(007 495) 795 2912

Internet

www.bmw.ru



5. Технические характеристики. Новый BMW X3 sDrive18d, xDrive20d.

		BMW X3 sDrive18d	BMW X3 xDrive20d
Кузов			
Количество дверей/мест		5/5	5/5
Длина/ширина/высота (в ненагруженном состоянии)	мм	4657/1881/1661	4657/1881/1661
Колесная база	мм	2810	2810
Колея спереди/сзади	мм	1616/1632	1616/1632
Дорожный просвет		204	204
Диаметр разворота	м	11,9	11,9
Емкость топливного бака	ок. л	67	67
Система охлаждения, вкл. отопитель	л	3)	3)
Моторное масло ¹⁾	л	3)	3)
Собственная масса по DIN/EU	кг	1660/1735 (1680/1755)	1730/1805 (1745/1820)
Полезная нагрузка по DIN	кг	640	620
Доп. общая масса	кг	2300 (2320)	2350 (2365)
Доп. осевая нагрузка спереди/сзади	кг	1020/1330 1050/1330 (1060/1330)	1020/1330 1050/1330 (1060/1330)
Доп. масса буксируемого груза (12 %), прицеп с тормозами/без тормозов	кг	2000/750	2000/750 (2400/750)
Доп. нагрузка на крышу/ Доп. нагрузка на тягово- сцепное устройство	кг	100/100	100/100
Объем багажника	л	550–1600	550–1600
Коэффициент аэродинамического сопротивления	сх x A	0,33 x 2,65	0,33 x 2,65
Двигатель			
Конструкция/кол-во цилиндров/клапанов		R/4/4	R/4/4
Технология двигателя		Технология BMW TwinPower Turbo: турбоагнетатель с изменяемой геометрией турбины, система непосредственного впрыска Common Rail	
Рабочий объем	см ³	1995	1995
Ход поршня/диаметр цилиндра	мм	90,0/84,0	90,0/84,0
Степень сжатия	:л	16,5	16,5
Топливо		Дизельное	Дизельное
Мощность	кВт/л. с.	110/150	140/190
при частоте вращения	об/мин	4000	4000
Крутящий момент	Нм	360	400
при частоте вращения	об/мин	3)	3)
Электрика			
Батарея/место установки	Ah/–	90/багажник	90/багажник
Генератор	A/W	3)	3)
Динамика движения и безопасность			
Передняя подвеска		Стальная двухшарнирная передняя подвеска с тяговыми растяжками облегченной конструкции	
Задняя подвеска		Стальная пятирычажная подвеска	
Тормозная система спереди		Дисковые тормоза с однопоршневыми плавающими суппортами, с вентилируемыми дисками	
Тормозная система сзади		Дисковые тормоза с однопоршневыми плавающими суппортами, с вентилируемыми дисками	
Системы стабилизации		В базовой комплектации: DSC, вкл. ABS и DTC (Dynamische Traktions Control), система контроля за торможением в повороте CBC, система динамического контроля за торможением DBC, функция просушки тормозов, система компенсации потери эффективности тормозов при перегреве, система помощи при трогании с места; DSC, объединенная в сеть с полным приводом xDrive (X3 xDrive20d), система помощи	

Company
«BMW Rusland Trading»
ООО

A BMW Group company

Office address
125212, Russia,
Moscow,
Leningradskoe sh,
39a, bld.1

Telephone
(007 495) 795 2900

Telefax
(007 495) 795 2912

Internet
www.bmw.ru



Системы обеспечения безопасности	при спуске HDC, опция: система Performance Control, система динамической регулировки жесткости амортизаторов (VDC) В базовой комплектации: подушки безопасности для водителя и переднего пассажира, боковые подушки безопасности для водителя и переднего пассажира, подушки для защиты головы спереди и сзади, трехточечные инерционные ремни безопасности для всех сидений, спереди со стопором ремня, преднатяжителем ремня и ограничителем натяжения ремня безопасности		
Рулевое управление	Реечное рулевое управление с электроусилителем (EPS)		
Общее передаточное отношение рулевого управления	:1	17,8	17,8
Шины спереди/сзади	225/60 R17 99V		225/60 R17 99V
Диски спереди/ сзади	7,5J x 17 LM	7,5J x 17 LM	Диски спереди/ сзади
Коробка передач			
Вид коробки передач	6-ступенчатая МКПП (опция: 8-ступенчатая)		
Передаточное отношение	I :1	4,110 (4,714)	4,110
	II :1	2,248 (3,143)	2,248
	III :1	1,403 (2,106)	1,403
	IV :1	1,000 (1,667)	1,000
	V :1	0,802 (1,285)	0,802
	VI :1	0,659 (1,000)	0,659
	VII :1	--- (0,839)	--- (0,839)
	VIII :1	--- (0,667)	--- (0,667)
	R :1	3.727 (3.295)	3.727 (3.295)
Передаточное отношение главной передачи на задней оси	:1	3.462 (3.077)	3.727 (3.077)
Ходовые качества			
Удельная масса (DIN)	кг/кВт	15,1 (15,3)	12,4 (12,5)
Литровая мощность	кВт/л	55,1	70,2
Разгон	0–100 км/ч	с	9,5 (9,8)
	0–1000 м	с	³⁾
на 4/5 передаче	80–120 км/ч	с	³⁾ /10,3 (-)
Максимальная скорость	км/ч	195 (195)	210 (210)
BMW EfficientDynamics			
в базовой комплектации	Рекуперация энергии торможения, реечное рулевое управление с электроусилителем, функция Auto Start Stop, индикатор моментов переключения передач (МКПП), режим ECO PRO, интеллектуальная облепченная конструкция, управляемые по потребности вспомогательные агрегаты, масляный насос с электронным управлением, главная передача на задней оси с оптимизированными характеристиками прогрева		
Расход топлива в цикле ЕС²⁾			
С шинами в базовой комплектации			
в городе	л/100 км	5,6 (5,7)	6,2 (5,7)
за городом	л/100 км	4,6 (4,7)	5,0 (5,0)
в смешанном цикле	л/100 км	5,0 (5,1)	5,4 (5,2)
выбросы CO ₂	г/км	131 (133)	143 (138)
Классификация по токсичности выбросов	Евро-6		Евро-6
Технические характеристики действительны для рынков Ассоциации европейских автопроизводителей/Важные для регистрации автомобилей данные приведены частично только для Германии (массы). Указанные в скобках значения действительны для АКПП.			
¹⁾ Количество масла для замены.			
²⁾ Значения расхода топлива и выбросов CO ₂ зависят от выбранного размера шин.			
³⁾ Данные пока отсутствуют.			

Company
«BMW Rusland Trading»
ООО

A BMW Group company

Office address
125212, Russia,
Moscow,
Leningradskoe sh,
39a, bld.1

Telephone
(007 495) 795 2900

Telefax
(007 495) 795 2912

Internet
www.bmw.ru

**BMW
GROUP**

Russia

Corporate Communication

**Новый BMW X3 xDrive30d, xDrive35d.**

		BMW X3 xDrive30d	BMW X3 xDrive35d
Кузов			
Количество дверей/мест		5/5	5/5
Длина/ширина/высота (в ненагруженном состоянии)	мм	4657/1881/1661	4657/1881/1661
Колесная база	мм	2810	2810
Колея спереди/сзади	мм	1616/1632	1616/1610
Дорожный просвет		204	204
Диаметр разворота	м	11,9	11,9
Емкость топливного бака	ок. л	67	67
Система охлаждения, вкл. отопитель	л	10,0	10,0
Моторное масло ¹⁾	л	6,5	6,5
Собственная масса по DIN/EU	кг	1820/1895	1860/1935
Полезная нагрузка по DIN	кг	590	580
Доп. общая масса	кг	2410	2440
Доп. осевая нагрузка спереди/сзади	кг	1130/1330	1150/1330
Доп. масса буксируемого груза (12 %), прицеп с тормозами/без тормозов	кг	2400/750	2400/750
Доп. нагрузка на крышу/Доп. нагрузка на тягово-сцепное устройство	кг	100/100	100/100
Объем багажника	л	550–1600	550–1600
Коэффициент аэродинамического сопротивления	сх x A	0,34 x 2,65	0,34 x 2,65
Двигатель			
Конструкция/кол-во цилиндров/клапанов		R/6/4	R/6/4
Технология двигателя		Технология BMW TwinPower Turbo: турбоагнетатель с изменяемой геометрией турбины, система непосредственного впрыска Common Rail	
Рабочий объем	см ³	2993	2993
Ход поршня/диаметр цилиндра	мм	90,0/84,0	90,0/84,0
Степень сжатия	:л	16,5	16,5
Топливо		Дизельное	Дизельное
Мощность при частоте вращения	кВт/л. с. об/мин	190/258 4000	230/313 4000
Крутящий момент при частоте вращения	Нм об/мин	560 1500–3000	630 1500–2500
Электрика			
Батарея/место установки	Ah/–	90/багажник	90/багажник
Генератор	AW	220/3080	220/3080
Динамика движения и безопасность		Стальная двухшарнирная передняя подвеска с тяговыми растяжками облегченной конструкции	
Передняя подвеска		Стальная пятирычажная подвеска	
Задняя подвеска облегченной конструкции		Дисковые тормоза с однопоршневыми плавающими суппортами, с вентилируемыми дисками	
Тормозная система спереди		Дисковые тормоза с однопоршневыми плавающими суппортами, с вентилируемыми дисками	
Тормозная система сзади		В базовой комплектации: DSC, вкл. ABS и DTC (Dynamische Traktions Control), система контроля за торможением в повороте CBC, система динамического контроля за торможением DBC, функция просушки тормозов, система компенсации потери эффективности тормозов при перегреве, система помощи при трогании с места; DSC, объединенная в	
Системы стабилизации			

Company
«BMW Rusland Trading»
ООО

A BMW Group company

Office address
125212, Russia,
Moscow,
Leningradskoe sh,
39a, bld.1Telephone
(007 495) 795 2900Telefax
(007 495) 795 2912Internet
www.bmw.ru

BMW GROUP

Russia

Corporate Communication



		сеть с полным приводом xDrive, система помощи при спуске HDC, опция: система Performance Control, система динамической регулировки жесткости амортизаторов (VDC)	
Системы обеспечения безопасности		В базовой комплектации: подушки безопасности для водителя и переднего пассажира, боковые подушки безопасности для водителя и переднего пассажира, подушки для защиты головы спереди и сзади, трехточечные инерционные ремни безопасности для всех сидений, спереди со стопором ремня, преднатяжителем ремня и ограничителем натяжения ремня безопасности	
Рулевое управление		Реечное рулевое управление с электроусилителем (EPS)	
Общее передаточное отношение рулевого управления	:1	17,8	17,8
Шины спереди/сзади		225/60 R17 99V	245/50 R18 100W
Диски спереди/ сзади	7,5J x 17 LM	7,5J x 17 LM	8,0J x 18 LM
Коробка передач			
Вид коробки передач		8-ступенчатая АКПП	
Передаточное отношение	I :1	4,714	4,714
	II :1	3,143	3,143
	III :1	2,106	2,106
	IV :1	1,667	1,667
	V :1	1,285	1,285
	VI :1	1,000	1,000
	VII :1	0,839	0,839
	VIII :1	0,667	0,667
	R :1	3,317	3,317
Передаточное отношение главной передачи на задней оси	:1	2,813	2,813
Ходовые качества			
Удельная масса (DIN)	кг/кВт	9,6	8,1
Литровая мощность	кВт/л	55,1	70,2
Разгон	0-100 км/ч	с	63,5
	0-1000 м	с	5,9
на 4/5 передаче	80-120 км/ч	с	3) ³⁾
Максимальная скорость	км/ч	232	245
BMW EfficientDynamics			
в базовой комплектации		Рекуперация энергии торможения, реечное рулевое управление с электроусилителем, функция Auto Start Stop, индикатор моментов переключения передач (МКПП), режим ECO PRO, интеллектуальная облегченная конструкция, управляемые по потребности вспомогательные агрегаты, масляный насос с электронным управлением, главная передача на задней оси с оптимизированными характеристиками прогрева	
Расход топлива в цикле ЕС²⁾			
С шинами в базовой комплектации			
в городе		л/100 км	6,5
за городом		л/100 км	5,6
в смешанном цикле		л/100 км	5,9
выбросы CO ₂		г/км	156
Классификация по токсичности выбросов		Евро-6	Евро-6
Технические характеристики действительны для рынков Ассоциации европейских автопроизводителей/Важные для регистрации автомобилей данные приведены частично только для Германии (массы). Указанные в скобках значения действительны для АКПП.			
1) Количество масла для замены.			
2) Значения расхода топлива и выбросов CO ₂ зависят от выбранного размера шин.			
3) Данные пока отсутствуют.			

Company
«BMW Rusland Trading»
ООО

A BMW Group company

Office address
125212, Russia,
Moscow,
Leningradskoe sh,
39a, bld.1

Telephone
(007 495) 795 2900

Telefax
(007 495) 795 2912

Internet
www.bmw.ru

**BMW
GROUP**

Russia

Corporate Communication

**Новый BMW X3 sDrive20i, xDrive20i.**

		BMW X3 sDrive20i	BMW X3 xDrive20i
Кузов			
Количество дверей/мест		5/5	5/5
Длина/ширина/высота (в ненагруженном состоянии)	мм	4657/1881/1661	4657/1881/1661
Колесная база	мм	2810	2810
Колея спереди/сзади	мм	1616/1632	1616/1610
Дорожный просвет		204	204
Диаметр разворота	м	11,9	11,9
Емкость топливного бака	ок. л	67	67
Система охлаждения, вкл. отопитель	л	7,5	7,5
Моторное масло ¹⁾	л	5,75	5,75
Собственная масса по DIN/EU	кг	1680/1755	1720/1795
Полезная нагрузка по DIN	кг	590	580
Доп. общая масса	кг	2270	2310 (2325)
Доп. осевая нагрузка спереди/сзади	кг	1020/1320	1070/1320
Доп. масса буксируемого груза (12 %), прицеп с тормозами/без тормозов	кг	2000/750	2000/750 (2400/750)
Доп. нагрузка на крышу/Доп. нагрузка на тягово- сцепное устройство	кг	100/100	100/100
Объем багажника	л	550–1600	550–1600
Коэффициент аэродинамического сопротивления	сх х А	0,33 х 2,65	0,33 х 2,65
Двигатель			
Конструкция/кол-во цилиндров/клапанов		R/4/4	R/4/4
Технология двигателя		Технология BMW TwinPower Turbo: турбонагнетатель с изменяемой геометрией турбины, система непосредственного впрыска Common Rail	
Рабочий объем	см ³	1997	1997
Ход поршня/диаметр цилиндра	мм	90,1/84,0	90,1/84,0
Степень сжатия	:л	10,0	10,0
Топливо		мин. ROZ 91	мин. ROZ 91
Мощность	кВт/л. с.	135/184	135/184
при частоте вращения	об/мин	5000–6250	5000–6250
Крутящий момент	Нм	270	270
при частоте вращения	об/мин	1250–4500	1250–4500
Электрика			
Батарея/место установки	Ah/–	90/багажник	90/багажник
Генератор	A/W	220/3080	220/3080
Динамика движения и безопасность			
Передняя подвеска		Стальная двухшарнирная передняя подвеска с тяговыми растяжками облегченной конструкции	
Задняя подвеска облегченной конструкции		Стальная пятирычажная подвеска облегченной конструкции	
Тормозная система спереди		Дисковые тормоза с однопоршневыми плавающими суппортами, с вентилируемыми дисками	

Company
«BMW Rusland Trading»
ООО

A BMW Group company

Office address
125212, Russia,
Moscow,
Leningradskoe sh,
39a, bld.1

Telephone
(007 495) 795 2900

Telefax
(007 495) 795 2912

Internet
www.bmw.ru



Тормозная система сзади	Дисковые тормоза с однопоршневыми плавающими суппортами, с вентилируемыми дисками		
Системы стабилизации	В базовой комплектации: DSC, вкл. ABS и DTC (Dynamische Traktions Control), система контроля за торможением в повороте CBC, система динамического контроля за торможением DBC, функция просушки тормозов, система компенсации потери эффективности тормозов при перегреве, система помощи при начале движения, DSC, объединенная в сеть с полным приводом xDrive (X3 xDrive20i), помощи при спуске HDC, опция: система Performance Control, система динамической регулировки жесткости амортизаторов (VDC)		
Системы обеспечения безопасности	В базовой комплектации: подушки безопасности для водителя и переднего пассажира, боковые подушки безопасности для водителя и переднего пассажира, подушки для защиты головы спереди и сзади, трехточечные инерционные ремни безопасности для всех сидений, спереди со стопором ремня, преднатяжителем ремня и ограничителем натяжения ремня безопасности		
Рулевое управление	Реечное рулевое управление с электроусилителем (EPS)		
Общее передаточное отношение рулевого управления	:1	17,8	17,8
Шины спереди/сзади		225/60 R17 99V	245/50 R18 100W
Диски спереди/сзади	7,5J x 17 LM	7,5J x 17 LM	8,0J x 18 LM
Коробка передач			
Вид коробки передач		8-ступенчатая АКПП	6-ступенчатая МКПП (опция: 8-ступенчатая АКПП)
Передаточное отношение	I	:1	4,714
	II	:1	3,143
	III	:1	2,106
	IV	:1	1,667
	V	:1	1,285
	VI	:1	1,000
	VII	:1	0,839
	VIII	:1	0,667
	R	:1	3,295
Передаточное отношение главной передачи на задней оси	:1	3,285	3,636 (3,385)
Ходовые качества			
Удельная масса (DIN)		кг/кВт	12,4
Литровая мощность		кВт/л	67,6
Разгон	0–100 км/ч		8,2
	с		(8,2)
	0–1000 м	с	³⁾
на 4/5 передаче	80–120 км/ч	с	(-) ³⁾ /9,9 (-)
Максимальная скорость		км/ч	³⁾
BMW EfficientDynamics			
в базовой комплектации			210
Расход топлива в цикле ЕС²⁾			210
			Рекуперация энергии торможения, реечное рулевое управление с электроусилителем, функция Auto Start Stop, индикатор моментов переключения передач (МКПП), режим ECO PRO, интеллектуальная облегченная конструкция, управляемые по потребности вспомогательные агрегаты, масляный насос с электронным управлением, главная передача на задней оси с оптимизированными характеристиками прогрева
С шинами в базовой комплектации			
в городе		л/100 км	

Company
«BMW Rusland Trading»
ООО

A BMW Group company

Office address
125212, Russia,
Moscow,
Leningradskoe sh,
39a, bld.1

Telephone
(007 495) 795 2900

Telefax
(007 495) 795 2912

Internet
www.bmw.ru

BMW GROUP



Russia

Corporate Communication

за городом	л/100 км	8,8	9,8 (9,0)
в смешанном цикле	л/100 км	6,0	6,5 (6,1)
выбросы CO ₂	г/км	7,0	7,7 (7,2)
Классификация по токсичности выбросов		163	180
Евро-6			

Технические характеристики действительны для рынков Ассоциации европейских автопроизводителей/Важные для регистрации автомобилей данные приведены частично только для Германии (массы).
Указанные в скобках значения действительны для АКПП.

¹⁾ Количество масла для замены.

²⁾ Значения расхода топлива и выбросов CO₂ зависят от выбранного размера шин.

³⁾ Данные пока отсутствуют.

Company

«BMW Rusland Trading»
ООО

A BMW Group company

Office address

125212, Russia,
Moscow,
Leningradskoe sh,
39a, bld.1

Telephone

(007 495) 795 2900

Telefax

(007 495) 795 2912

Internet

www.bmw.ru

BMW GROUP

Russia

Corporate Communication



Новый BMW X3 xDrive28i, xDrive35i.

		BMW X3 xDrive28i	BMW X3 xDrive35i
Кузов			
Количество дверей/мест		5/5	5/5
Длина/ширина/высота (в ненагруженном состоянии)	мм	4657/1881/1661	4657/1881/1661
Колесная база	мм	2810	2810
Колея спереди/сзади	мм	1616/1632	1616/1610
Дорожный просвет		204	204
Диаметр разворота	м	11,9	11,9
Емкость топливного бака	ок. л	67	67
Система охлаждения, вкл. отопитель	л	7,5	9,6
Моторное масло ¹⁾	л	5,75	6,5
Собственная масса по DIN/EU	кг	1770/1845	1815/1890
Полезная нагрузка по DIN	кг	590	580
Доп. общая масса	кг	2360	2405
Доп. осевая нагрузка спереди/сзади	кг	1070/1330	1120/1330
Доп. масса буксируемого груза (12 %), прицеп с тормозами/без тормозов	кг	2400/750	2400/750
Доп. нагрузка на крышу/Доп. нагрузка на тягово- сцепное устройство	кг	100/100	100/100
Объем багажника	л	550–1600	550–1600
Коэффициент аэродинамического сопротивления	сх x A	0,34 x 2,65	0,35 x 2,65
Двигатель			
Конструкция/кол-во цилиндров/клапанов		R/4/4	R/6/4
Технология двигателя		Технология BMW TwinPower Turbo: турбонагнетатель с изменяемой геометрией турбины, система непосредственного впрыска Common Rail	
Рабочий объем	см ³	1997	1997
Ход поршня/диаметр цилиндра	мм	90,1/84,0	90,1/84,0
Степень сжатия	:л	10,0	10,0
Топливо		мин. ROZ 91	мин. ROZ 91
Мощность при частоте вращения	кВт/л. с. об/мин	180/245 5000–6250	225/306 5000–6250
Крутящий момент при частоте вращения	Нм об/мин	350 1250–4500	400 1250–5000
Электрика			
Батарея/место установки	Ah/–	90/багажник	90/багажник
Генератор	A/W	170/2380	170/2380
Динамика движения и безопасность		Стальная двухшарнирная передняя подвеска с тяговыми растяжками облегченной конструкции	
Передняя подвеска		Стальная пятирычажная подвеска облегченной конструкции	
Задняя подвеска облегченной конструкции		Стальная пятирычажная подвеска облегченной конструкции	
Тормозная система спереди		Дисковые тормоза с однопоршневыми плавающими суппортами, с вентилируемыми дисками	
Тормозная система сзади		Дисковые тормоза с однопоршневыми плавающими суппортами, с вентилируемыми дисками	

Company
«BMW Rusland Trading»
ООО

A BMW Group company

Office address
125212, Russia,
Moscow,
Leningradskoe sh,
39a, bld.1

Telephone
(007 495) 795 2900

Telefax
(007 495) 795 2912

Internet
www.bmw.ru

BMW GROUP

Russia

Corporate Communication



Системы стабилизации		В базовой комплектации: DSC, вкл. ABS и DTC (Dynamische Traktions Control), система контроля за торможением в повороте CBC, система динамического контроля за торможением DBC, функция просушки тормозов, система компенсации потери эффективности тормозов при перегреве, система помощи при начале движения, DSC, объединенная в сеть с полным приводом xDrive (X3 xDrive20i), помощи при спуске HDC, опция: система Performance Control, система динамической регулировки жесткости амортизаторов (VDC)	
Системы обеспечения безопасности		В базовой комплектации: подушки безопасности для водителя и переднего пассажира, боковые подушки безопасности для водителя и переднего пассажира, подушки для защиты головы спереди и сзади, трехточечные инерционные ремни безопасности для всех сидений, спереди со стопором ремня, преднатяжителем ремня и ограничителем натяжения ремня безопасности	
Рулевое управление		Реечное рулевое управление с электроусилителем (EPS)	
Общее передаточное отношение рулевого управления	:1	17,8	17,8
Шины спереди/сзади		225/60 R17 99V	245/50 R18 100W
Диски спереди/сзади	7,5J x 17 LM	7,5J x 17 LM	8,0J x 18 LM
Коробка передач			
Вид коробки передач		8-ступенчатая АКПП	
Передаточное отношение	I	:1	4,714
	II	:1	3,143
	III	:1	2,106
	IV	:1	1,667
	V	:1	1,285
	VI	:1	1,000
	VII	:1	0,839
	VIII	:1	0,667
	R	:1	3,295
Передаточное отношение главной передачи на задней оси	:1	3,285	3,385
Ходовые качества			
Удельная масса (DIN)	кг/кВт	9,8	8,1
Литровая мощность	кВт/л	90,1	75,5
Разгон 0–100 км/ч	с	6,5	5,6
	0–1000 м	с	э)
на 4/5 передаче	80–120 км/ч	с	(–)
Максимальная скорость	км/ч	230	245
BMW EfficientDynamics			
в базовой комплектации			
Расход топлива в цикле ЕС²⁾		Рекуперация энергии торможения, реечное рулевое управление с электроусилителем, функция Auto Start Stop, индикатор моментов переключения передач (МКПП), режим ECO PRO, интеллектуальная облегченная конструкция, управляемые по потребности вспомогательные агрегаты, масляный насос с электронным управлением, главная передача на задней оси с оптимизированными характеристиками прогрева	
С шинами в базовой комплектации			
в городе	л/100 км		
за городом	л/100 км	9,1	9,8 (9,0)
в смешанном цикле	л/100 км	6,2	6,5 (6,1)
выбросы CO ₂	г/км	7,3	7,7 (7,2)

Company
«BMW Rusland Trading»
ООО

A BMW Group company

Office address
125212, Russia,
Moscow,
Leningradskoe sh,
39a, bld.1

Telephone
(007 495) 795 2900

Telefax
(007 495) 795 2912

Internet
www.bmw.ru

BMW GROUP

Russia

Corporate Communication



Классификация по токсичности выбросов	169	193
	Евро-6	Евро-6

Технические характеристики действительны для рынков Ассоциации европейских автопроизводителей/Важные для регистрации автомобилей данные приведены частично только для Германии (массы). Указанные в скобках значения действительны для АКПП.

- ¹⁾ Количество масла для замены.
- ²⁾ Значения расхода топлива и выбросов CO₂ зависят от выбранного размера шин.
- ³⁾ Данные пока отсутствуют.

Company
«BMW Rusland Trading»
ООО

A BMW Group company

Office address
125212, Russia,
Moscow,
Leningradskoe sh,
39a, bld.1

Telephone
(007 495) 795 2900

Telefax
(007 495) 795 2912

Internet
www.bmw.ru

BMW GROUP

Russia

Corporate Communication



6. Диаграммы мощности и крутящего момента.

Новый BMW X3. sDrive18d.

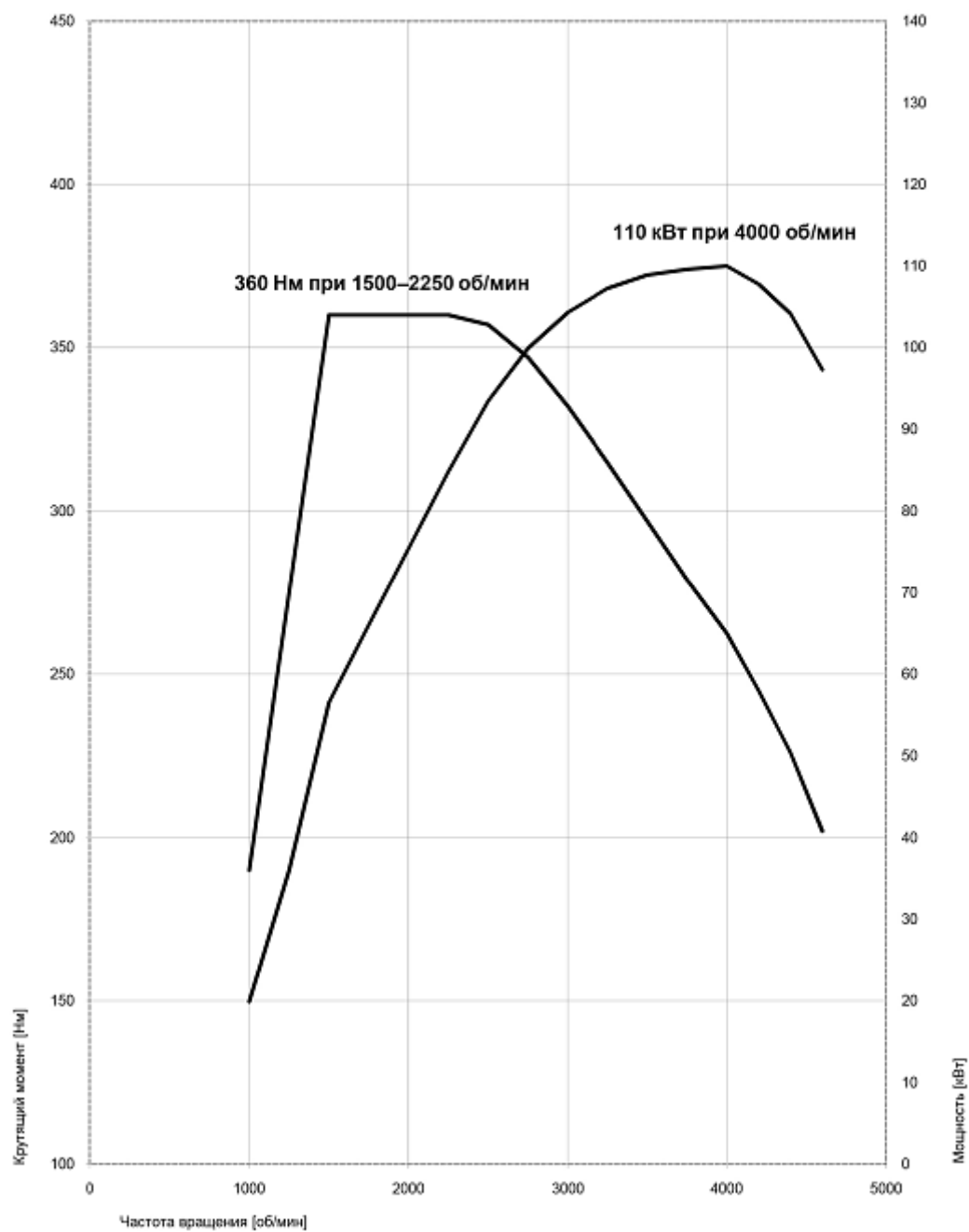

Company
«BMW Rusland Trading»
ООО

A BMW Group company

Office address
125212, Russia,
Moscow,
Leningradskoe sh,
39a, bld.1

Telephone
(007 495) 795 2900

Telefax
(007 495) 795 2912

Internet
www.bmw.ru

BMW GROUP

Russia

Corporate Communication



Новый BMW X3. sDrive20d.

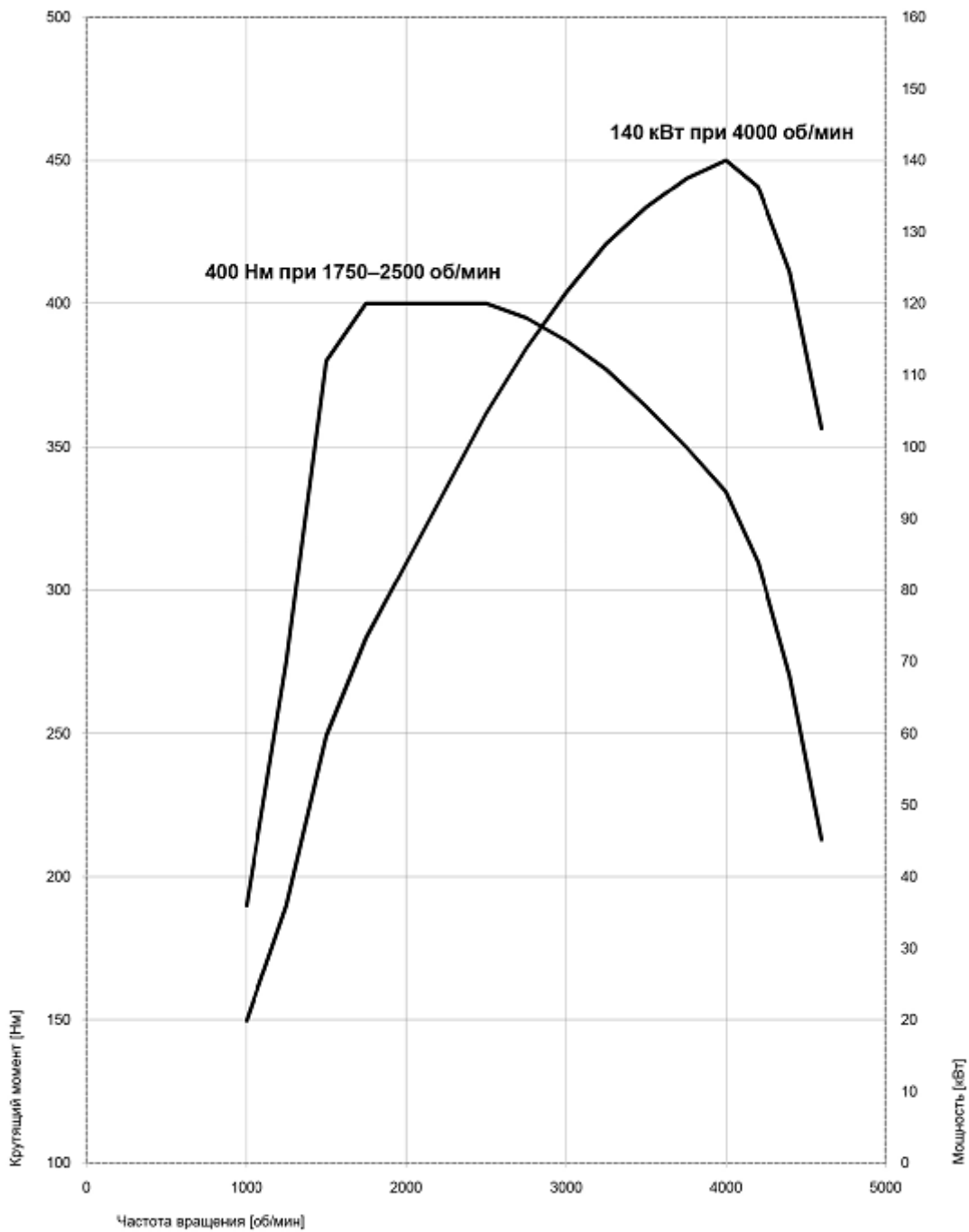

Company
«BMW Rusland Trading»
ООО

A BMW Group company

Office address
125212, Russia,
Moscow,
Leningradskoe sh,
39a, bld.1

Telephone
(007 495) 795 2900

Telefax
(007 495) 795 2912

Internet
www.bmw.ru

BMW GROUP

Russia

Corporate Communication



Новый BMW X3. sDrive30d.

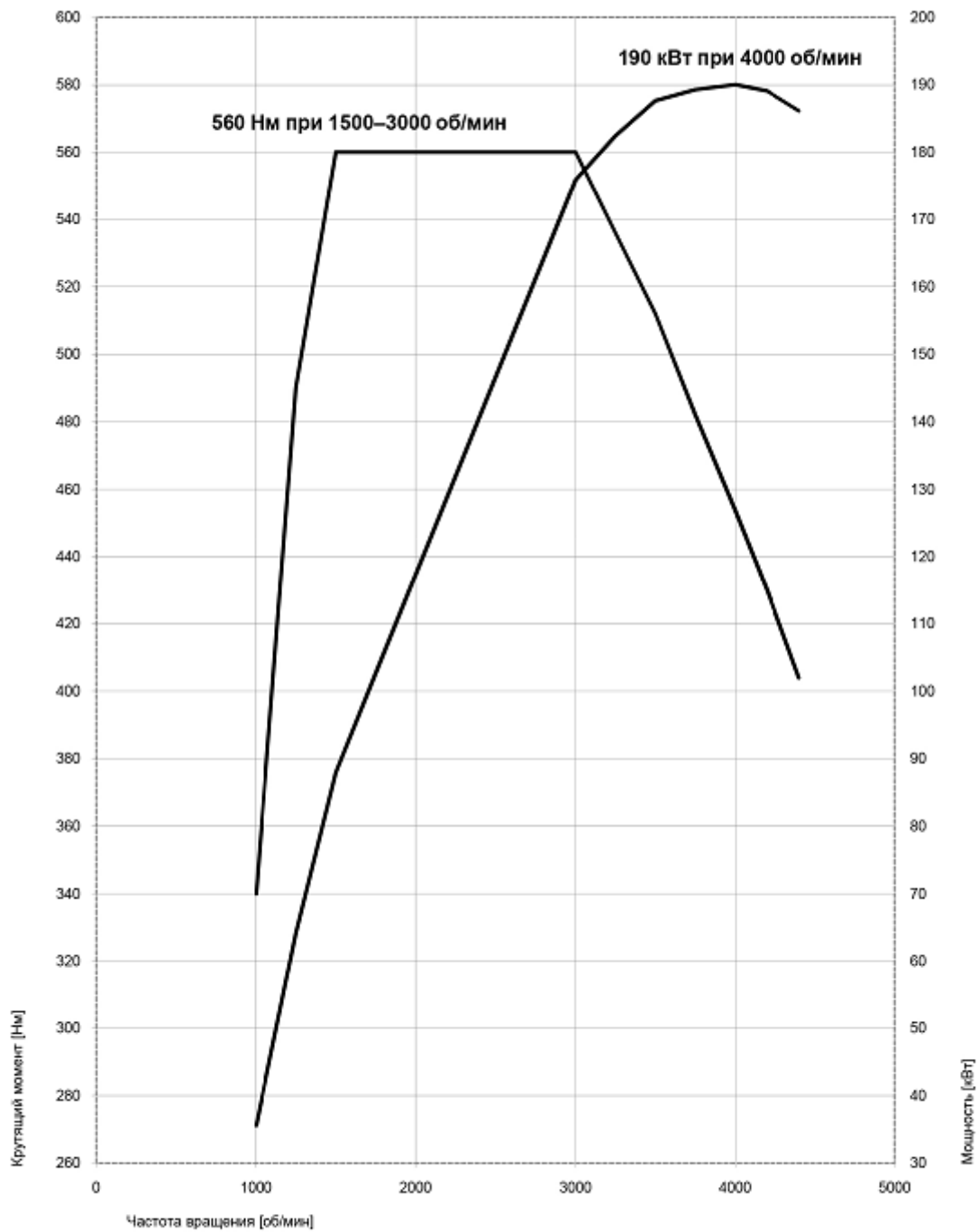

Company
«BMW Rusland Trading»
ООО

A BMW Group company

Office address
125212, Russia,
Moscow,
Leningradskoe sh,
39a, bld.1

Telephone
(007 495) 795 2900

Telefax
(007 495) 795 2912

Internet
www.bmw.ru

BMW GROUP

Russia

Corporate Communication



Новый BMW X3. sDrive35d.

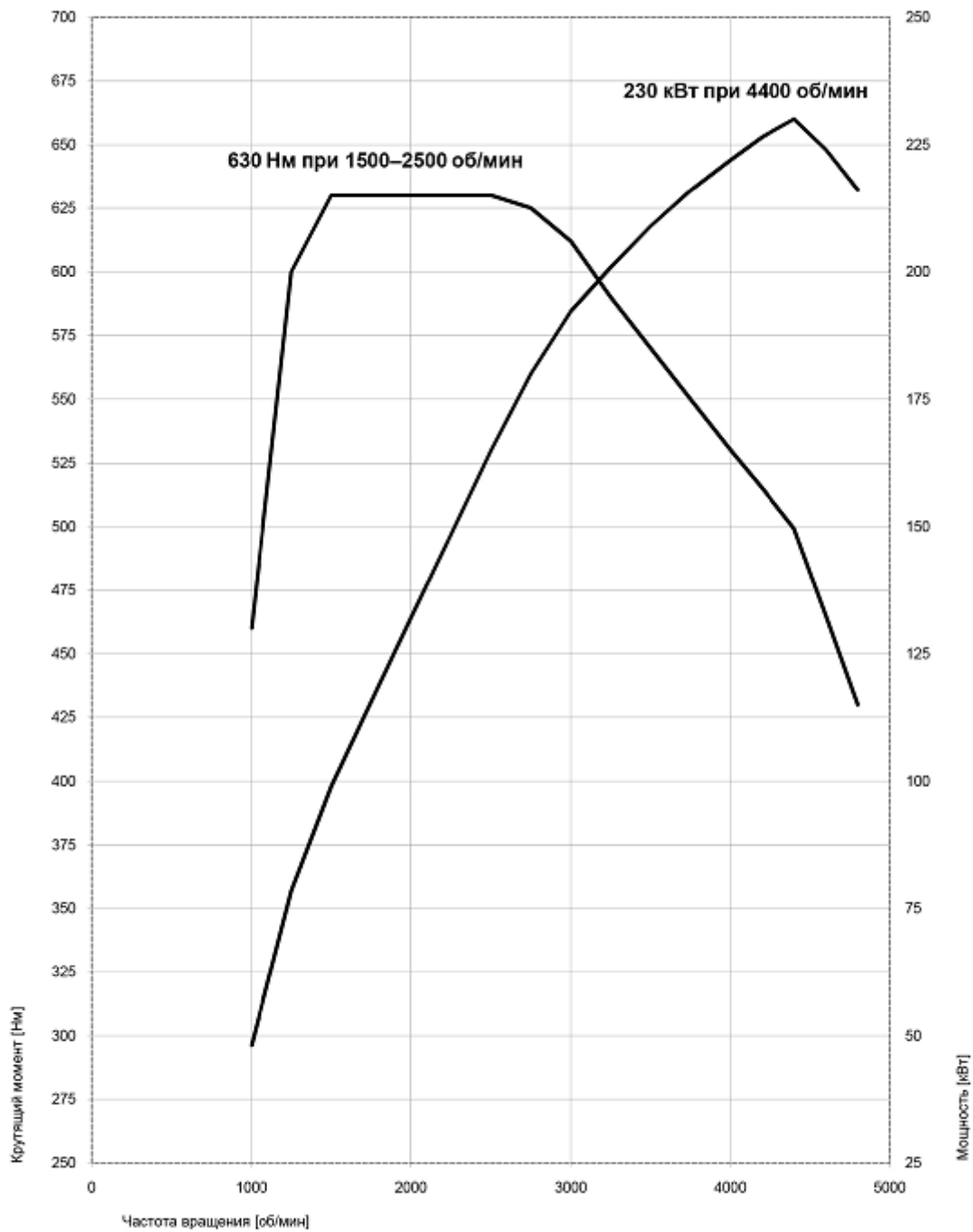

Company
«BMW Rusland Trading»
ООО

A BMW Group company

Office address
125212, Russia,
Moscow,
Leningradskoe sh,
39a, bld.1

Telephone
(007 495) 795 2900

Telefax
(007 495) 795 2912

Internet
www.bmw.ru

BMW GROUP

Russia

Corporate Communication



Новый BMW X3. sDrive20i.

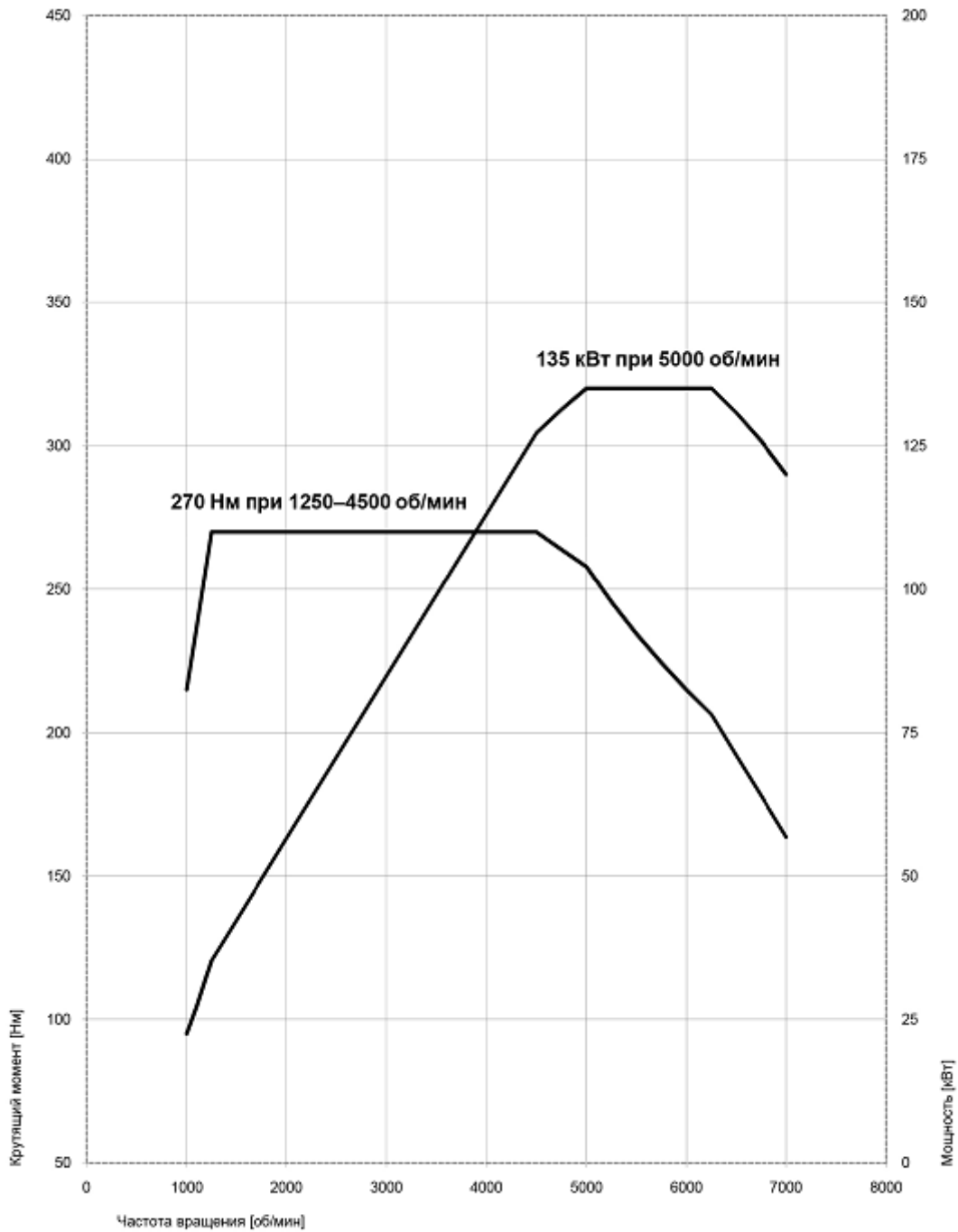

Company
«BMW Rusland Trading»
ООО

A BMW Group company

Office address
125212, Russia,
Moscow,
Leningradskoe sh,
39a, bld.1

Telephone
(007 495) 795 2900

Telefax
(007 495) 795 2912

Internet
www.bmw.ru

BMW GROUP

Russia

Corporate Communication



Новый BMW X3. sDrive28i.

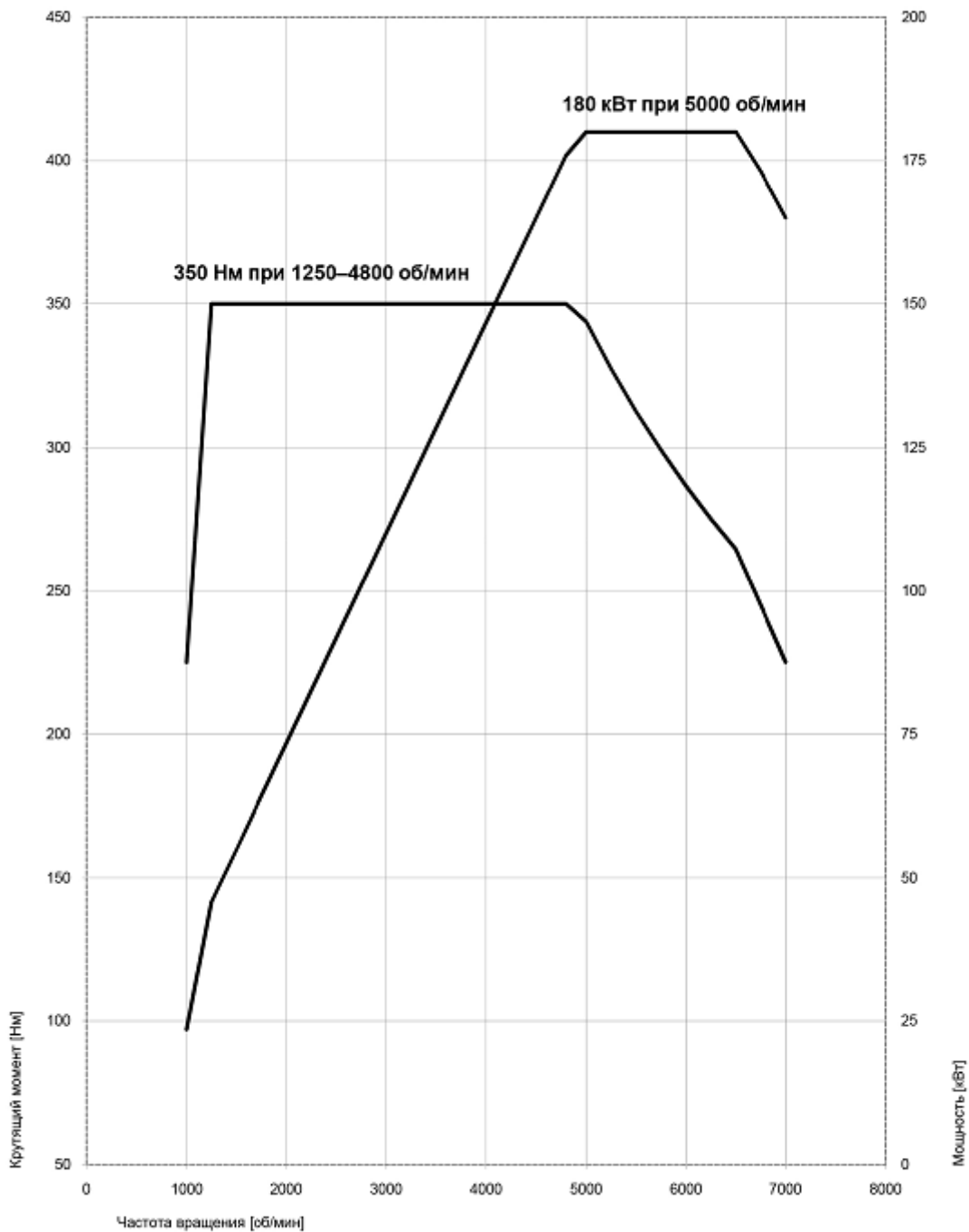

Company
«BMW Rusland Trading»
ООО

A BMW Group company

Office address
125212, Russia,
Moscow,
Leningradskoe sh,
39a, bld.1

Telephone
(007 495) 795 2900

Telefax
(007 495) 795 2912

Internet
www.bmw.ru

BMW GROUP

Russia

Corporate Communication



Новый BMW X3. sDrive35i.

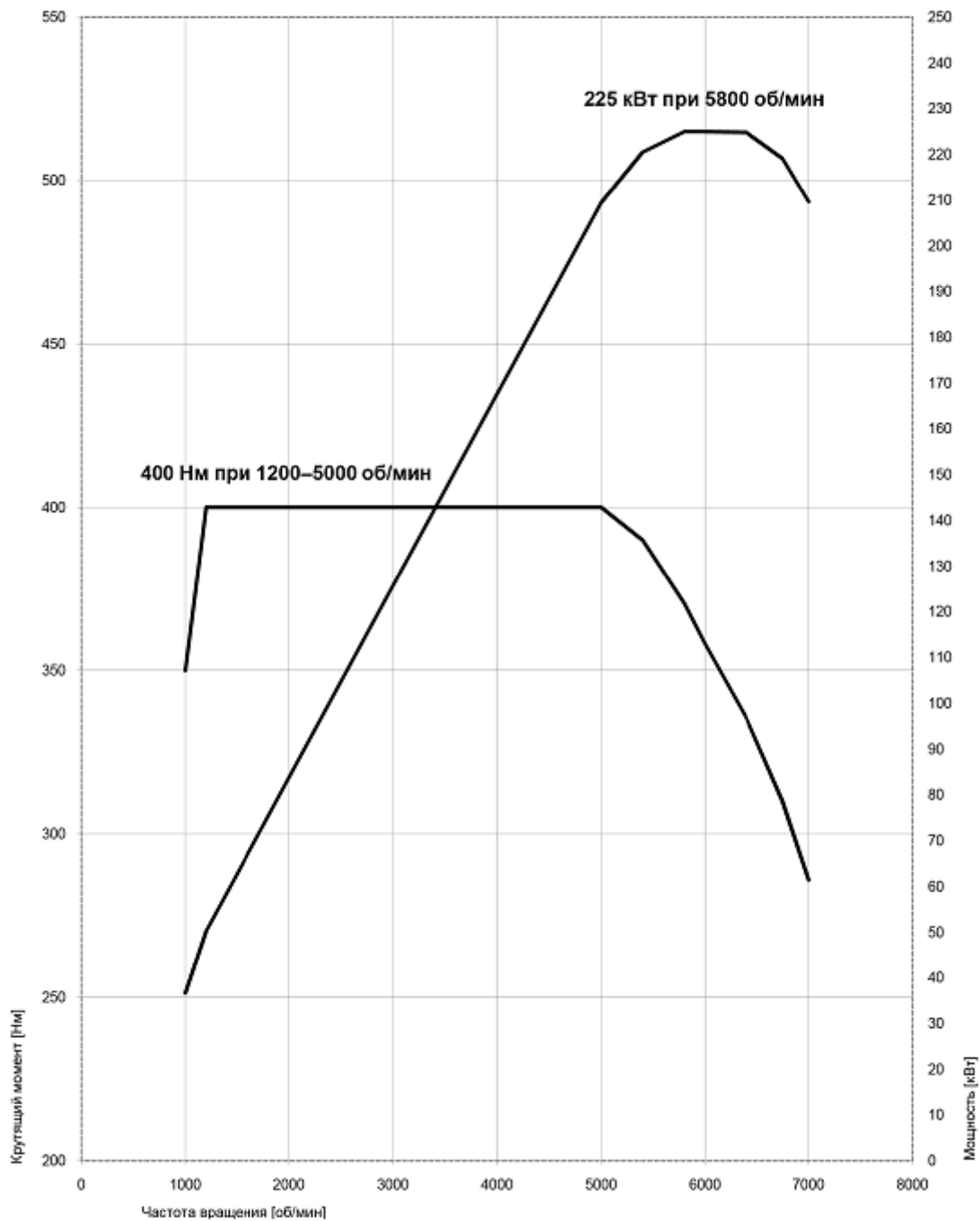

Company
«BMW Rusland Trading»
ООО

A BMW Group company

Office address
125212, Russia,
Moscow,
Leningradskoe sh,
39a, bld.1

Telephone
(007 495) 795 2900

Telefax
(007 495) 795 2912

Internet
www.bmw.ru

BMW GROUP

Russia

Corporate Communication



7. Внешние и внутренние габариты.

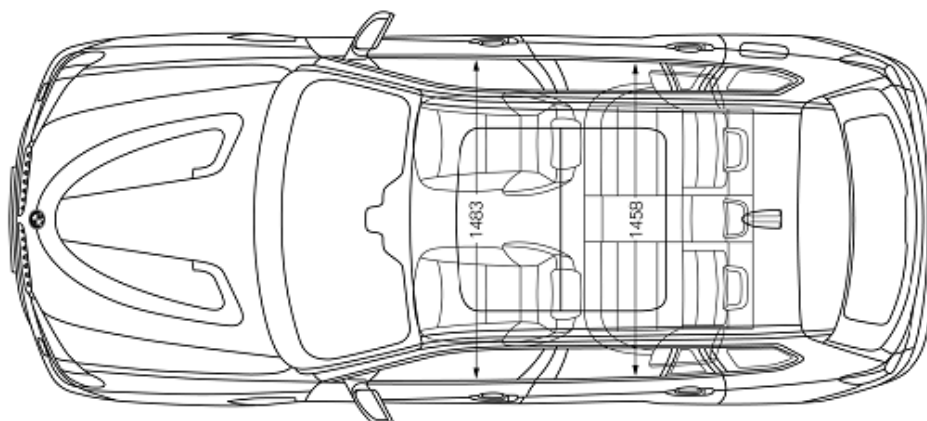
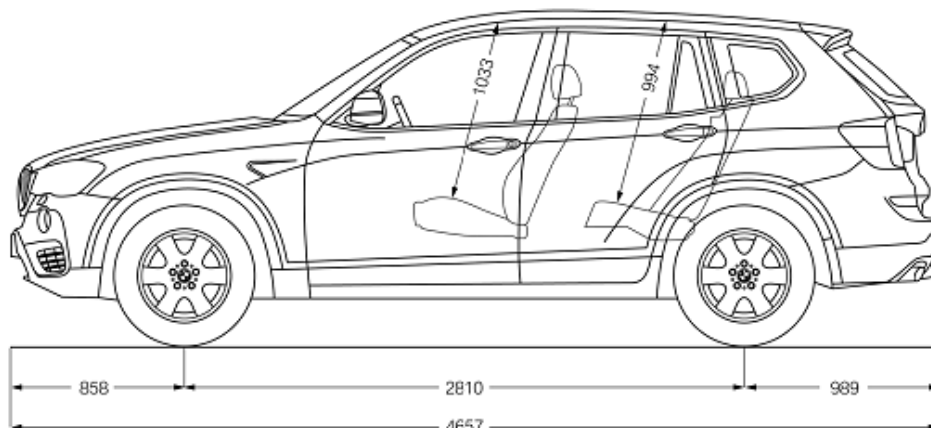
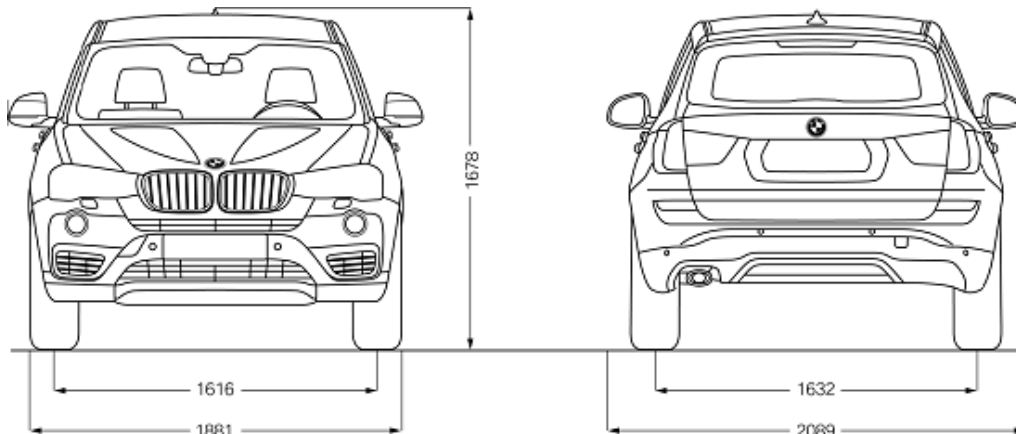

Company
«BMW Rusland Trading»
ООО

A BMW Group company

Office address
125212, Russia,
Moscow,
Leningradskoe sh,
39a, bld.1

Telephone
(007 495) 795 2900

Telefax
(007 495) 795 2912

Internet
www.bmw.ru

**BMW
GROUP**

Russia

Corporate Communication



За дополнительной информацией просьба обращаться:

BMW Group Россия

Директор по корпоративным коммуникациям:

Василий Мельников, Vasily.Melnikov@bmw.com

Корпоративные коммуникации BMW и BMW Lifestyle:

Полина Ветрова, Polina.Vetrova@bmw.com

Пресс-агент BMW Group в России:

JMgroup, тел.: +7 495 620 36 06

Елизавета Носова, l.nosova@jmgroupp.ru, тел.: +7 967 182 73 86

Company
«BMW Rusland Trading»
ООО

A BMW Group company

Office address
125212, Russia,
Moscow,
Leningradskoe sh,
39a, bld.1

Telephone
(007 495) 795 2900

Telefax
(007 495) 795 2912

Internet
www.bmw.ru